



# LEAF

MANUAL DE PROPRIETÁRIO  
NISSAN WAY ASSISTANCE  
GARANTIA E MANUTENÇÃO



**Zero Emission**

# INTRODUÇÃO

Prefácio .....	2
Primeiramente leia — então dirija de forma segura .....	2
Modificações no veículo .....	2
Ao ler o manual .....	2
Informações importantes sobre este manual .....	2
Eliminação da bateria .....	4
Conteúdo .....	5

## PREFÁCIO

Bem-vindo à crescente família de novos proprietários de veículos Nissan. Este veículo foi entregue a você em perfeitas condições de uso e segurança. O seu veículo foi produzido utilizando a mais alta tecnologia e um rigoroso controle de qualidade.

Este manual tem a intenção de ajudá-lo a conhecer características únicas e funcionais do seu veículo.

**O Manual de Garantia informa os detalhes sobre a cobertura da garantia no seu veículo.** Quem melhor conhece seu veículo é a sua concessionária Nissan. Sempre que forem necessários serviços de manutenção ou quando você tiver alguma dúvida sobre seu veículo, ela estará sempre à disposição para atendê-lo.

### PRIMEIRAMENTE LEIA — ENTÃO DIRIJA DE FORMA SEGURA

Antes de dirigir o veículo, leia atentamente e completamente o Manual do Proprietário. Desta maneira você estará familiarizado com os controles e operações de manutenção, garantindo sua segurança ao operar o veículo.

#### CUIDADO

##### LEMBRETES DE INFORMAÇÕES IMPORTANTES DE SEGURANÇA!

Siga estas regras de condução para garantir a segurança e uma viagem confortável para você e seus passageiros!

- **NUNCA** dirija sob efeito de álcool ou drogas.
- **SEMPRE** observe os limites de velocidade e nunca dirija mais rápido do que as condições locais permitam.
- **SEMPRE** concentre sua maior atenção na condução e evite utilizar os equipamentos do veículo, ou realizar outras ações que possam distraí-lo.
- **SEMPRE** use os cintos de segurança e os sistemas de proteção para crianças. Pré-adolescentes e crianças devem estar sentadas no banco traseiro.
- **SEMPRE** informe a todos os ocupantes do veículo sobre a utilização adequada dos dispositivos de segurança.
- **SEMPRE** releia as informações importantes de segurança no manual do proprietário.

### MODIFICAÇÕES NO VEÍCULO

Este veículo não deve ser modificado. Modificações podem prejudicar o desempenho, segurança e durabilidade do veículo, e ainda podem violar a legislação local. Além disso, danos ou problemas de desempenho de veículos modificados podem não ser cobertos pela Garantia NISSAN.

### AO LER O MANUAL

**Este manual contém informações sobre todos opcionais disponíveis para este modelo. Portanto, você poderá encontrar informações que não se aplicam ao seu veículo.**

Todas as informações, especificações e ilustrações contidas neste manual são as atuais na data de sua publicação. A NISSAN se reserva o direito de fazer modificações em especificações ou design a qualquer momento sem prévio aviso.

### INFORMAÇÕES IMPORTANTES SOBRE ESTE MANUAL

Você irá encontrar vários símbolos neste manual. Eles são usados das seguintes formas:

#### CUIDADO

**Esta palavra é usada para indicar a presença de perigos em que haja risco de morte ou ferimentos graves. Para evitar os riscos, os procedimentos devem ser seguidos de forma precisa.**

**⚠️ ATENÇÃO**

Esta palavra é usada para indicar situações de risco menor em que possa acontecer ferimentos moderados ou danos ao veículo. Para evitar os riscos, os procedimentos devem ser seguidos de forma precisa.

**NOTA:** Indica informações adicionais de ajuda.

O símbolo do NISSAN BLUE CITIZENSHIP (COMUNIDADE NISSAN AZUL) indica informações e as melhores práticas a nível ambiental.

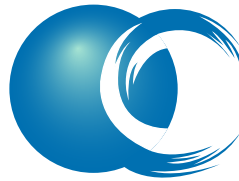

Blue Citizenship

Se você encontrar o símbolo ao lado, ele significa “Não faça isso” ou “Não deixe isso acontecer”.

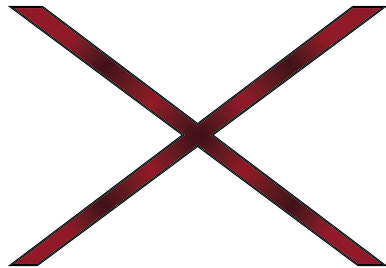

Se você encontrar um símbolo similar a estes acima em uma ilustração, as setas indicam a frente do veículo.



Setas em uma ilustração similares a estas acima indicam um movimento ou ação.



Setas em uma ilustração, similares a estas acima, chamam a atenção para um item na ilustração.

 Isto indica um título ou página de referência.

[ ]: Indica uma chave/item exibido na tela.

Certifique-se de ler a descrição “Etiqueta de advertência do airbag”.

Consulte: [Etiqueta 1-30](#).

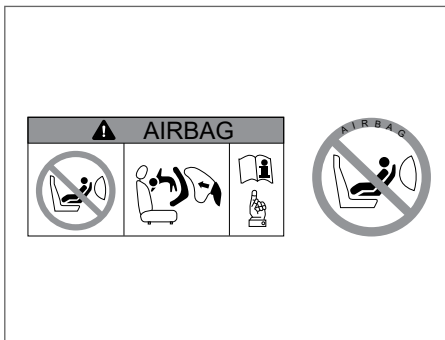

## ELIMINAÇÃO DA BATERIA

A bateria Li-íon possui uma vida útil limitada. Em caso de dúvida, contate uma concessionária Nissan certificada para veículos elétricos, para obter mais detalhes sobre reciclagem ou descarte adequado da bateria Li-íon. Não tente reciclar ou descartar a bateria Li-íon por si mesmo.

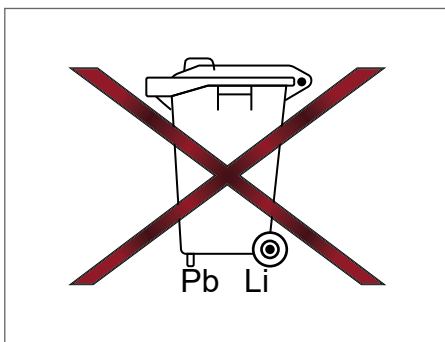

## ⚠ ATENÇÃO

O descarte indevido da bateria poderá prejudicar o meio ambiente. Sempre verifique as legislações locais para o descarte da bateria.

- Bateria do veículo
- Bateria do controle remoto (para a chave inteligente e/ou sistema de acesso remoto sem chave)
- Bateria do sensor do Sistema de Monitoramento da Pressão dos Pneus (TPMS)
- Bateria do controle remoto (para o sistema de Entretenimento Móvel)

Em caso de dúvida, contate uma concessionária Nissan certificada para veículos elétricos, para obter mais detalhes sobre descarte.

**Bluetooth** Bluetooth® é uma marca registrada da Bluetooth SIG, Inc., USA.



iPod® é uma marca registrada da Apple Inc.

© 2022 Nissan International SA, Switzerland

Todos os direitos reservados. Nenhuma parte deste Manual do Proprietário pode ser reproduzida ou armazenada em sistemas de recuperação, ou transmitida de qualquer forma, ou por qualquer meio, eletrônico, mecânico, fotocopiado, gravado ou outro qualquer sem a permissão por escrito da Nissan do Brasil Automóveis Ltda.

**CONTEÚDO**

---

<b>Visão geral do veículo elétrico</b>	<b>EV</b>
<b>Recarga</b>	<b>CH</b>
<b>Índice ilustrado</b>	<b>0</b>
<b>Segurança — Bancos, cintos de segurança e sistema de proteção complementar</b>	<b>1</b>
<b>Instrumentos e controles</b>	<b>2</b>
<b>Verificações e ajustes preliminares</b>	<b>3</b>
<b>Visor de informação, aquecimento e ar-condicionado (sistema de controle da climatização)</b>	<b>4</b>
<b>Funcionamento e operação</b>	<b>5</b>
<b>Em caso de emergência</b>	<b>6</b>
<b>Aparência e cuidados</b>	<b>7</b>
<b>Manutenção e faça você mesmo</b>	<b>8</b>
<b>Informações técnicas</b>	<b>9</b>
<b>Nissan way assistance, garantia e manutenção</b>	<b>10</b>
<b>Índice</b>	<b>11</b>

# VISÃO GERAL DO VEÍCULO ELÉTRICO

# EV

O sistema do veículo elétrico .....	EV-2
Bateria de Li-íon .....	EV-2
Conduzindo com a bateria de Li-íon descarregada .....	EV-3
Recarregando a bateria de 12 volts .....	EV-4
Aquecedor da bateria de Li-íon (se equipado) .....	EV-4
Cuidados com a alta-tensão .....	EV-5
Componentes de alta-tensão .....	EV-5
Precauções quanto a acidentes de trânsito .....	EV-6
Sistema de desativação de emergência .....	EV-7
Características do veículo elétrico .....	EV-7
Ruído e vibração .....	EV-8
A vida com um veículo elétrico (guia ilustrado) .....	EV-8
Recarregando a bateria de Li-íon .....	EV-8
Antes de conduzir seu veículo .....	EV-9
Ligando o veículo .....	EV-10
Conduzindo o veículo .....	EV-10
Em casa após a condução .....	EV-11
Utilização eficiente do seu veículo .....	EV-12
Autonomia .....	EV-12
Aumentando a autonomia .....	EV-12
Vida útil de uma bateria de Li-íon .....	EV-13
Informações exclusivas do veículo elétrico .....	EV-14
Medidores e indicadores .....	EV-14
Sistema de som de alerta para pedestres (VSP) .....	EV-15
Farol de LED (farol baixo) .....	EV-17
Gravador de dados de eventos (EDR) .....	EV-17
Sistema de controle eletrônico de mudança de marcha .....	EV-17

## O SISTEMA DO VEÍCULO ELÉTRICO

O LEAF é um veículo elétrico. Alguns sistemas do veículo operam de maneira diferente e têm características que os diferem dos veículos equipados com motores de combustão interna. Por este motivo, é importante a leitura completa e atenta do manual do proprietário. A principal diferença é que o LEAF é movido a eletricidade.

O LEAF não necessita e não é capaz de utilizar gasolina como um veículo movido por um motor tradicional de combustão interna. O LEAF utiliza a eletricidade armazenada em uma bateria de íons de Lítio (Li-ion).

A bateria de Li-íon precisa ser carregada com eletricidade antes de o veículo poder ser conduzido. Com a operação do veículo, a bateria de Li-íon é gradualmente descarregada. Se a bateria de Li-íon se descarregar completamente, o veículo para até que ela seja recarregada.

Este veículo utiliza dois tipos de baterias. Uma é a bateria de 12 volts que é do mesmo tipo das baterias de veículos com motores de combustão, e a outra é a bateria de Li-íon (alta-tensão).

A bateria de 12 volts fornece energia para os sistemas do veículo e dispositivos como sistema de áudio, sistema de proteção complementar, faróis e limpadores do para-brisa.

A bateria de Li-íon fornece energia para o motor elétrico (motor de tração) que impulsiona o veículo.

A bateria de Li-íon também recarrega a bateria de 12 volts.

O veículo precisa ser conectado para que a bateria de Li-íon seja recarregada. Além disso, o sistema do veículo pode aumentar a sua autonomia convertendo a força de tração em eletricidade que é armazenada na bateria de Li-íon enquanto o veículo desacelera ou é conduzido em descidas. Isto é chamado de frenagem regenerativa.

Este veículo é considerado como ambientalmente amigável porque ele não emite gases de escape, como o dióxido de carbono e o óxido de nitrogênio.

## BATERIA DE LI-ÍON

### CUIDADO

Seu veículo contém uma bateria de Li-ion selada de alta-tensão. Se a bateria for descartada ou manuseada de forma incorreta, existe o risco de queimaduras graves e choque elétrico, que pode resultar em ferimentos graves ou fatais, além do perigo de contaminação ambiental.

### ATENÇÃO

- Para evitar danos à bateria de Li-ion:
- Não exponha o veículo a temperaturas ambiente extremas por períodos prolongados.
- Não armazene o veículo em temperatura ambiente abaixo de  $-25^{\circ}\text{C}$  ( $-13^{\circ}\text{F}$ ) por mais de sete dias.
- Não pare o seu veículo por mais de 14 dias, de forma que a carga mostrada no indicador de carga da bateria de Li-ion chegue a zero ou próximo (estado de carga).
- Não use a bateria de Li-ion para outros propósitos.

#### NOTA:

- Se a temperatura externa for  $-25^{\circ}\text{C}$  ( $-13^{\circ}\text{F}$ ) ou menos, a bateria de Li-íon pode congelar e não poderá ser recarregada ou fornecer energia para movimentar o veículo. Mova o veículo para um lugar aquecido.
- A capacidade de carga da bateria diminuirá com o tempo de utilização, tal qual ocorre com outras baterias. Como a bateria envelhece e sua capacidade irá diminuir, haverá uma diminuição da autonomia do veículo se comparada a sua autonomia inicial quando o veículo era novo. Isto é normal, esperado, e não indica nenhum defeito na bateria de Li-ion.



- A bateria de Li-ion possui vida útil limitada, e quando sua capacidade de carga diminui para abaixo de um nível específico, a luz de advertência do sistema do veículo elétrico irá se acender. O proprietário deverá levar o veículo para uma inspeção e possível substituição da bateria.
- A bateria de Li-ion possui vida útil limitada. Consulte uma concessionária Nissan certificada para veículo elétrico para informações sobre a reciclagem ou descarte da bateria de Li-ion. Não tente reciclar ou descartar a bateria de Li-ion por si mesmo.

## CONDUZINDO COM A BATERIA DE LI-ÍON DESCARREGADA

As luzes de advertência se acendem no painel de instrumentos e as mensagens são exibidas no Display de Informações do Veículo para avisá-lo que a carga da bateria de Li-ion está baixa. A autonomia do veículo será muito limitada quando as luzes de advertência se acenderem e as mensagens forem exibidas.

Existem três níveis de informação que podem ser exibidos quando a bateria de Li-ion começa a descarregar:

- A** Carga completa
- 1** Carga baixa da bateria de Li-ion
- 2** “---” indicação
- 3** Potência limitada do motor de tração
- B** Bateria descarregada

1. As seguintes luzes de advertência se acendem no painel de instrumentos e ao mesmo tempo as mensagens são exibidas no Display de Informações do Veículo para indicar a carga baixa da bateria de Li-ion:
  - Luz de advertência de carga baixa da bateria
  - Luz de advertência principal
  - A mensagem de advertência [Carga da bateria baixa Carregue agora] é exibida no Display de Informações do Veículo.

Consulte: [Display de informações do veículo 2-19](#)

- O indicador de autonomia pisca.

**NOTA:** Se a bateria de Li-ion estiver quase descarregada, siga diretamente para a estação de recarga mais próxima.

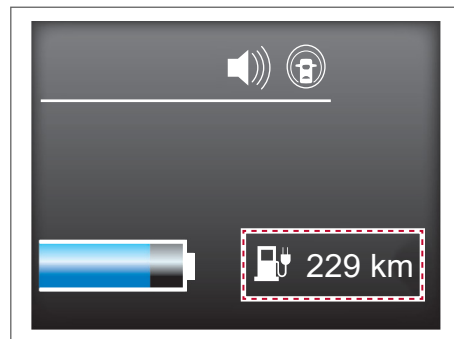
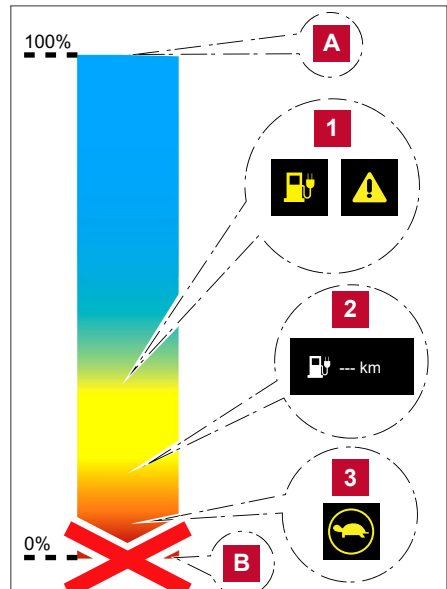

2. Se o veículo é conduzido e a bateria de Li-íon continua a se descarregar, o indicador de autonomia no painel mudará para “---”.
3. Quando a luz indicadora de limitação de energia  se acender, a potência do motor de tração será limitada, resultando em redução da velocidade do veículo. Pare o veículo em um local seguro antes da descarga completa da bateria de Li-íon e antes que não reste mais energia para conduzir o veículo. Contate o serviço de assistência rodoviária mencionado na seção Garantia e Manutenção.

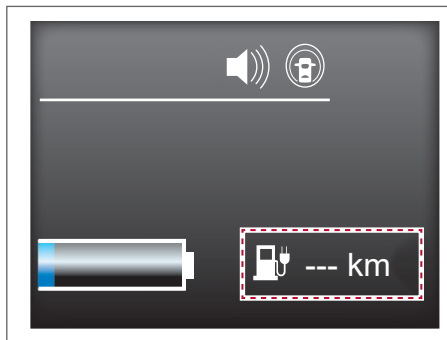

Consulte: [Se a bateria de Li-íon ficar completamente descarregada 6-16](#)

## RECARREGANDO A BATERIA DE 12 VOLTS

A bateria de 12 volts é recarregada automaticamente utilizando a eletricidade armazenada na bateria de Li-íon.

Quando a bateria de 12 volts está sendo recarregada, a luz indicadora do status de recarga no painel de instrumentos pisca (exceto quando a bateria de Li-íon está sendo recarregada ou quando o interruptor da ignição está na posição **READY**).

Consulte: [Luzes indicadoras do status da carga CH-22](#)

### Enquanto o veículo está em uso

A bateria de Li-íon recarrega a bateria de 12 volts, conforme a necessidade, quando o interruptor da ignição estiver na posição **READY** ou **ON**.

A bateria de 12 volts não é recarregada nas seguintes condições:

- Quando o interruptor da ignição estiver na posição **ACC**.
- Quando o interruptor da ignição estiver na posição **ON** e a alavanca seletora na posição **N** (Neutro).

### Enquanto o veículo não está em uso

Quando o sistema do veículo elétrico estiver desligado por um longo período, a bateria de 12 volts pode ser recarregada automaticamente por um curto período de tempo em uma base regular.

## AQUECEDOR DA BATERIA DE LI-ÍON (se equipado)

### ATENÇÃO

O aquecedor da bateria de Li-íon não pode ser utilizado se a carga disponível na bateria estiver abaixo de aproximadamente 15% e o carregador não estiver conectado ao veículo. Para evitar o congelamento da bateria de Li-íon, não deixe o veículo em ambientes com temperaturas abaixo de -17°C (-1°F) a menos que o veículo esteja conectado ao carregador. Recarregue a bateria de Li-íon pouco depois da carga disponível da bateria de Li-íon atingir aproximadamente 15% ou menos.

O aquecedor da bateria de Li-íon ajuda a evitar o congelamento da bateria e também evita a redução significativa de fornecimento de energia da bateria quando a temperatura estiver baixa. O aquecedor da bateria de Li-íon é acionado automaticamente quando a temperatura da bateria atinge aproximadamente -17°C (-1°F) ou menos. O aquecedor da bateria de Li-íon é desativado automaticamente quando a temperatura da bateria atinge aproximadamente -10°C (14°F) ou mais. O aquecedor da bateria de Li-íon utiliza a energia da fonte externa quando o veículo estiver conectado ao carregador. O aquecedor da bateria de Li-íon utiliza a energia da própria bateria de Li-íon quando o veículo não estiver conectado ao carregador e, neste caso, a carga disponível da bateria de Li-íon diminui.

**NOTA:**

- Conecte o carregador ao veículo e coloque o interruptor da ignição na posição OFF ao estacionar o veículo em locais onde a temperatura possa diminuir abaixo de  $-17^{\circ}\text{C}$  ( $-1^{\circ}\text{F}$ ). Isto fornece a alimentação externa para o aquecedor da bateria de Li-íon durante sua operação e não descarrega a bateria de Li-íon.
- A luz indicadora de carga se acende em um padrão específico quando o aquecedor da bateria de Li-íon estiver operando. A luz indicadora de carga utiliza o mesmo padrão para indicar o carregamento da bateria de 12 volts, Operação do Temporizador do Controle de Climatização. A luz indicadora de carga não muda quando o aquecedor da bateria de Li-íon opera simultaneamente com os recursos acima.  
Consulte: [Luzes indicadoras do status da carga CH-22](#)
- O aquecedor da bateria de Li-íon utiliza a energia da própria bateria para operar, mesmo que o veículo esteja conectado ao carregador quando:
  - O interruptor da ignição do veículo estiver na posição ON.
  - Não há energia elétrica sendo fornecida pelo equipamento de recarga.
- Quando o aquecedor da bateria de Li-íon já estiver em operação utilizando a fonte de alimentação externa, ele continuará a utilizar a fonte externa mesmo que o interruptor da ignição seja colocado na posição ON.
- A autonomia do veículo é reduzida se o aquecedor da bateria de Li-íon estiver operando (temperatura da bateria de Li-íon em aproximadamente  $-17^{\circ}\text{C}$  ( $-1^{\circ}\text{F}$ ) ou menos) durante a condução do veículo. Talvez seja necessário recarregar a bateria de Li-íon com mais frequência em ambientes sob temperaturas altas.
- A bateria de Li-íon precisa de mais tempo para a recarga quando o aquecedor da bateria estiver operando.
- O tempo previsto de recarga exibido no painel aumenta quando o aquecedor da bateria de Li-íon está operando.
- A bateria de Li-íon pode não ser carregada até o nível esperado, utilizando o temporizador de recarga quando o aquecedor da bateria de Li-íon estiver operando.

## CUIDADOS COM A ALTA-TENSÃO

### COMPONENTES DE ALTA-TENSÃO

#### CUIDADO

- O sistema do veículo elétrico utiliza alta-tensão, superior a aproximadamente 400 V DC. O sistema pode aquecer durante e após a inicialização do sistema EV e quando o veículo for desligado. Tenha cuidado com a alta-tensão e a alta temperatura. Siga as etiquetas de advertência que estão fixadas no veículo.
- Nunca desmonte, remova ou substitua componentes de alta-tensão e cabos, bem como seus conectores, porque eles podem causar queimaduras graves ou choque elétrico, podendo resultar em ferimentos graves ou fatais.
- Os cabos de alta-tensão possuem a coloração laranja.
- O sistema de alta-tensão do veículo não possui peças que possam ser reparadas. Leve seu veículo a uma concessionária Nissan certificada para veículo elétrico, para qualquer manutenção necessária.

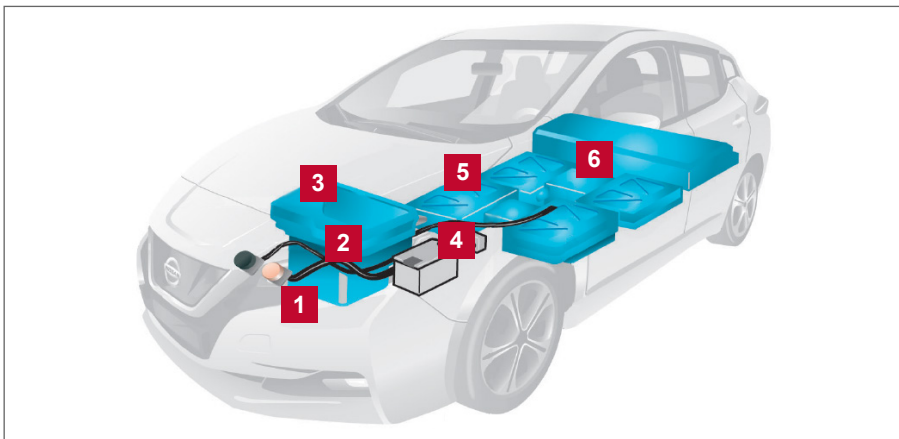

#### Componentes de alta-tensão

- |  |  |
|--|--|
| <b>1</b> Motor de tração e caixa redutora  | <b>4</b> Chicote de alta-tensão (de cor laranja) |
| <b>2</b> Inversor do motor de tração   | <b>5</b> Bateria de Li-ion                       |
| <b>3</b> Módulo de Distribuição de Energia (PDM)<br>(Carregador, Conversor DC/DC, Caixa de Junção) | <b>6</b> Conector de serviço                     |

## PRECAUÇÕES QUANTO A ACIDENTES DE TRÂNSITO

### **⚠ CUIDADO**

#### Em caso de colisão:

- Se o seu veículo puder ser movido, mova-o para fora da estrada, coloque a alavanca seletora na posição P (Park), acione o freio de estacionamento e desligue o sistema EV.
- Verifique se o veículo possui alguma peça ou cabos de alta-tensão expostos. Consulte: [Componentes de alta-tensão EV-5](#).

Para evitar ferimentos, nunca toque nos cabos de alta-tensão, conectores e outros componentes de alta-tensão, como no Módulo de Distribuição de Energia (PDM), na unidade inversora e na bateria de Li-ion. Poderá ocorrer choque elétrico se houver cabos elétricos expostos, visíveis por dentro ou por fora do veículo. Portanto, nunca toque em cabos elétricos expostos.

- Se o veículo receber um grande impacto no assoalho durante a condução, pare o veículo em um local seguro e verifique o assoalho.
- Vazamentos ou danos na bateria de Li-ion podem resultar em incêndio. Em caso de vazamentos ou danos, contate os serviços de emergência imediatamente. Nunca toque no fluido vazado dentro ou fora do veículo. Se o fluido entrar em contato com sua pele ou seus olhos, lave imediatamente com água em abundância e procure auxílio médico para evitar problemas graves.
- Em caso de incêndio em veículo elétrico, abandone-o o mais breve possível. Utilize somente extintores do tipo ABC, BC ou C, que são apropriados para usar em sistemas elétricos. A utilização de uma pequena quantidade de água ou um tipo incorreto de extintor de incêndio pode resultar em ferimentos graves ou fatais devido à choque elétrico.
- Se o veículo precisar ser rebocado, faça isso com as rodas dianteiras elevadas. Se as rodas dianteiras ficarem no solo durante o procedimento de reboque, o motor de tração poderá gerar eletricidade. Isto poderá danificar os componentes do sistema do veículo elétrico e causar incêndio.

## CUIDADO

- Se você não for capaz de acessar o veículo com segurança devido ao dano sofrido, não toque nele. Abandone o veículo e contate os serviços de emergência. Avise aos primeiros responsáveis que se trata de um veículo elétrico.
- Em caso de acidente que precise de um reparo de carroceria e pintura, o veículo deverá ser levado à concessionária Nissan certificada para veículo elétrico para que a bateria de Li-íon e os componentes de alta-tensão como o Módulo de Distribuição de Energia (PDM), o inversor, incluindo o chicote elétrico sejam removidos antes da pintura. Se a bateria de Li-íon for exposta à alta temperatura em uma estufa de pintura ela irá perder a sua capacidade. Uma bateria de Li-íon danificada pode representar riscos à segurança de mecânicos e reparadores despreparados.

## SISTEMA DE DESATIVAÇÃO DE EMERGÊNCIA

O sistema de desativação de emergência é ativado e o sistema de alta-tensão é automaticamente desativado nas seguintes condições:

- Colisões frontal e lateral em que os airbags são acionados.
- Certas colisões traseiras.
- Certas falhas no sistema do veículo elétrico.

Nas condições descritas acima, a luz indicadora READY irá se apagar.

Consulte: [Luzes de advertência, luzes indicadoras e avisos sonoros 2-6.](#)

A desativação de emergência é ativada durante os tipos de colisões mencionadas acima para minimizar o risco de um evento que poderia causar ferimentos. Se o sistema de desativação de emergência ocorrer, pode não ser possível selecionar a posição READY do sistema do veículo elétrico. Se isto acontecer, consulte uma concessionária Nissan certificada para veículo elétrico. Mesmo que o interruptor da ignição seja colocado na posição READY, o sistema pode ser desativado subitamente. Por isso, dirija cuidadosamente até uma concessionária Nissan certificada para veículo elétrico ou entre em contato com a mesma o mais breve possível.

## CARACTERÍSTICAS DO VEÍCULO ELÉTRICO

### CUIDADO

- Preste uma atenção especial aos pedestres. Como não existe o ruído do motor, os pedestres podem não notar que o veículo está se aproximando, movendo-se ou prestes a se mover, e podem ficar no caminho do veículo. Consulte: [Interruptor de desativação do som de alerta para pedestres \(VSP\) \(se equipado\) 2-58.](#)
- Ao deixar o veículo, certifique-se de desligar o sistema do veículo elétrico.
- Certifique-se de acionar o interruptor da posição P (Park) na alavanca seletora e acione o freio de estacionamento ao estacionar, porque o veículo pode se mover quando a luz indicadora READY está acesa. Com a luz indicadora READY acesa, não deixe o seu veículo em outra posição que não seja a P (Park) selecionada.
- Mantenha o pedal do freio acionado até que você esteja pronto para partir. Quando o veículo estiver na posição D (Drive), B ou R (Ré), e o pedal do freio for liberado, o veículo pode entrar em movimento mesmo que o pedal do acelerador não seja acionado, podendo até partir subitamente. Isto poderá causar ferimentos graves ou fatais.

**NOTA:**

- O veículo não poderá trafegar com a bateria de Li-íon descarregada. Acelerações repetidas consomem mais energia da bateria de Li-íon do que conduzir em velocidade constante.
- Este veículo é equipado com sistema de frenagem regenerativa. O principal propósito do sistema de frenagem regenerativa é gerar alguma energia para recarregar a bateria de Li-íon para aumentar a autonomia. Um benefício secundário é o “freio motor” que opera com base nas condições da bateria de Li-íon.
- Na posição D (Drive), quando o pedal do acelerador é liberado, o sistema de frenagem regenerativa causa uma desaceleração.
- Quando a alavanca seletora é colocada na posição B e o pedal do acelerador é liberado, uma maior frenagem regenerativa é aplicada do que na posição D (Drive).
- Uma menor desaceleração é causada pelo sistema de frenagem regenerativa quando a bateria de Li-íon está com carga completa. A frenagem regenerativa é automaticamente reduzida quando a bateria de Li-íon está completamente carregada para evitar que haja sobrecarga. A frenagem regenerativa também é automaticamente reduzida quando a temperatura da bateria está muito alta ou baixa (indicada pelas áreas vermelha e azul na escala do indicador de temperatura da bateria) para evitar danos à bateria.
- O pedal do freio pode ser utilizado para reduzir ou parar o veículo, dependendo das condições da estrada ou de tráfego. O freio do veículo não é afetado pela operação do sistema de frenagem regenerativa.

**RUÍDO E VIBRAÇÃO**

Você poderá notar os seguintes ruídos ou vibrações como características normais deste veículo.

- Ruído do motor de tração no compartimento do motor.
- Ruído e vibração quando o freio de estacionamento é acionado ou liberado.
- Ruído da bomba de água e do ventilador do radiador durante a recarga.
- Ruído do compressor e ventilador do radiador quando o Temporizador do Controle de Climatização é usado.
- Ruído de operação de relé e vibração no acionamento e no desligamento do sistema do veículo elétrico (interruptor da ignição colocado na posição ON e OFF).
- Alerta para Pedestres (VSP).

**A VIDA COM UM VEÍCULO ELÉTRICO (GUIA ILUSTRADO)**** CUIDADO**

O sistema do veículo elétrico utiliza uma corrente de alta-tensão. A falha na observância das instruções de manuseio correto pode causar acidentes graves ou fatais.

Esta seção faz uma breve explanação sobre as funções mais importantes do LEAF. Consulte as seções específicas para explicações detalhadas sobre as características e operação do veículo.

**RECARREGANDO A BATERIA DE LI-ÍON**** CUIDADO**

Sempre siga os procedimentos e diretrizes descritos na seção Recarga. Consulte: [Recarga CH-1](#).

Os seguintes métodos estão disponíveis para recarregar a bateria de Li-íon:

- Recarga super-rápida
- Recarga normal e rápida
- Recarga bidirecional V2X\*

\*: Um dispositivo V2X compatível é necessário

Para recarga normal e rápida, conecte utilizando a porta de recarga do lado direito com tampa laranja.

Consulte: [Tipos de recarga CH-2](#).



Porta de recarga normal e rápida - Lado direito

Para a recarga super-rápida e a recarga bidirecional V2X, conecte utilizando a porta de recarga do lado esquerdo com a tampa preta.

Consulte: [Tipos de recarga CH-2](#).



Porta de recarga super-rápida - Lado esquerdo

## ANTES DE CONDUZIR SEU VEÍCULO

O status da carga e da operação do aquecedor da bateria de Li-íon pode ser verificado através de um smartphone com acesso a internet ou um computador pessoal. Além disso, o aquecedor interno e o ar-condicionado podem ser programados para utilizar a função do Temporizador do Controle de Climatização, se necessário.

Consulte: [Temporizador do controle de climatização 4-27](#).

- Quando o conector de recarga é desconectado do veículo, o aquecedor interno e o ar-condicionado operam utilizando a energia da bateria de Li-íon.
- Se a função do ar-condicionado for utilizada juntamente com a recarga da bateria de Li-íon, faz com que o tempo de recarga seja maior do que o normal devido à energia usada para aquecer ou esfriar o veículo.

## LIGANDO O VEÍCULO

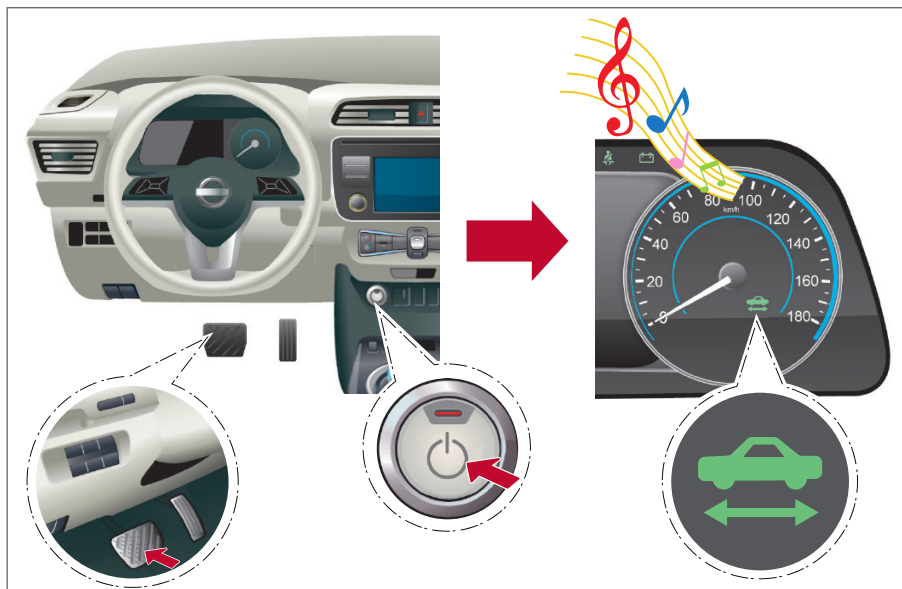

1. Acione o pedal de freio.
2. Acione o interruptor da ignição.
3. Verifique se a luz indicadora READY se acende. Consulte: [Luz indicadora READY 2-16](#).
4. Verifique o nível da bateria de Li-ion e a autonomia estimada mostrada no painel. Consulte: [Indicador de energia 2-4](#) e [Autonomia 2-4](#).

**NOTA:** Antes de conduzir, verifique a autonomia estimada mostrada no painel.

## CONDUZINDO O VEÍCULO

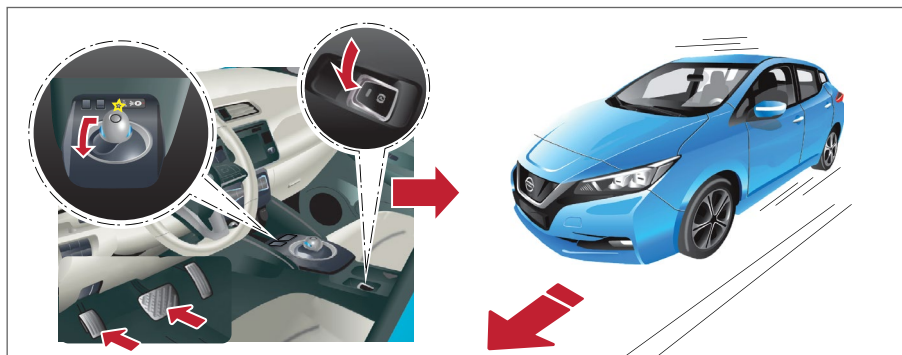

1. Acione o pedal de freio.
2. Libere o freio de estacionamento.
3. Mova a alavanca seletora para a posição **D** (Drive). Quando liberada, a alavanca seletora retorna à sua posição original, ao centro.
4. Confirme se o veículo está na posição **D** (Drive). Ao colocar a alavanca seletora na posição **<D>** a luz indicadora se acende e **[D]** é exibida no painel.



5. Libere o pedal de freio.
6. Acione o pedal do acelerador e inicie a condução.

Existem as seguintes posições de marcha para conduzir o veículo para a frente:

- Use a posição **D** (Drive) para otimizar a performance de condução.
- Use a posição **B** para condução em descida. Quando a posição **B** é utilizada, mais frenagem regenerativa é aplicada quando o pedal do acelerador é liberado do que na posição **D** (Drive).

Consulte: [Conduzindo o veículo 5-13](#).

**NOTA: A frenagem regenerativa converte o movimento do veículo à frente em energia elétrica para ajudar a reduzir a velocidade do veículo.**



Utilize o modo ECO para maximizar a autonomia do veículo e para condução na cidade. O modo ECO ajuda a reduzir o consumo de energia pela redução da aceleração em relação à posição do pedal do acelerador quando comparado à posição D (Drive).

Se a luz de advertência de carga baixa da bateria  se acender na cor amarelo, significa que a carga da bateria de Li-ion está muito baixa para a condução.

Recarregue a bateria de Li-ion o mais breve possível. Consulte: [Autonomia 2-4](#).

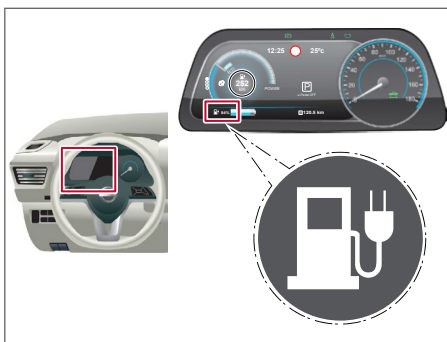

## Estacionando o veículo

1. Ao parar o veículo, coloque a alavanca seletora na posição P (Park), enquanto aciona o pedal do freio. Confirme se o veículo está na posição P (Park), observando o indicador próximo à alavanca seletora ou no Display de Informações do Veículo.
2. Acione o freio de estacionamento.
3. Coloque o interruptor da ignição na posição OFF.
4. Se o estacionamento for equipado com dispositivo de recarga, recarregue a bateria de Li-ion, se necessário. Consulte: [Tipos de recarga CH-2](#)

## EM CASA APÓS A CONDUÇÃO

### Recarregando a bateria de Li-ion

Ao chegar em casa, conecte o veículo à estação de recarga instalada na sua casa por profissionais certificados. Utilize o cabo permanentemente ligado à estação de recarga normal e rápida (wallbox\*\*). De qualquer forma, você deve ligar na porta de carga do LEAF no lado direito.

Recarregue o veículo ou ajuste o temporizador de recarga para carregar o veículo em um horário específico. Consulte: [Métodos de recarga CH-20](#).

1. Quando o interruptor da ignição é colocado na posição OFF, os ajustes do temporizador de recarga e as funções do temporizador do Controle de Climatização são exibidos no Display de Informações do Veículo. Consulte: [Display do temporizador 2-36](#).

2. Abra a tampa da porta de carga e tampa da entrada do carregador.  
Consulte: [Tampa da entrada do carregador 3-15](#) e [Tampa da porta de recarga 3-16](#)
3. Conecte o conector de recarga ao veículo.
4. Quando o temporizador de recarga está ativado, a recarga se inicia no horário definido. Quando o temporizador de recarga não está ativado, a recarga se inicia imediatamente.

**NOTA:**

- **A Nissan recomenda que você conecte sua estação de recarga ao seu LEAF ao sair do veículo, mesmo que o veículo não seja utilizado. Fazendo isso, você pode fazer com que a maioria das funções do Temporizador do Controle de Climatização funcione na próxima vez que você utilizar o veículo.**

## UTILIZAÇÃO EFICIENTE DO SEU VEÍCULO

---

### AUTONOMIA

A distância que você pode percorrer com o veículo (autonomia) varia consideravelmente dependendo da carga disponível, clima, temperatura, utilização, tempo de uso da bateria, topografia e estilo de condução.

### AUMENTANDO A AUTONOMIA

A autonomia disponível depende de um número de fatores. A autonomia atual irá variar dependendo de:

- Velocidade e aceleração
- Carga do veículo
- Carga elétrica dos acessórios do veículo
- Condições da estrada e de tráfego

**A Nissan recomenda os seguintes hábitos de condução para maximizar a autonomia.**

#### Antes da condução:

- Realize a manutenção periódica recomendada.
- Mantenha os pneus devidamente calibrados.
- Mantenha as rodas devidamente alinhadas.
- Aqueça ou resfrie previamente o interior do veículo com o mesmo ainda sendo recarregado.
- Remova cargas desnecessárias do veículo.

#### Durante a condução:

- Conduza no modo ECO
  - O modo ECO ajuda a reduzir o consumo de energia pela redução da aceleração em relação à posição do pedal do acelerador quando comparado à posição D (Drive) (modo normal).
- Dirija em velocidade constante. Mantenha a velocidade constante através do pedal do acelerador ou utilizando o sistema de controle automático de velocidade quando for apropriado.
- Acelere lenta e suavemente. Acione e libere o pedal do acelerador suavemente para aceleração e desaceleração.
- Dirija em velocidade adequada em estradas.
- Evite frenagens e paradas frequentes. Mantenha uma distância segura dos outros veículos.
- Desligue o ar-condicionado ou o aquecedor interno quando não forem necessários.
- Selecione uma temperatura moderada para aquecimento ou resfriamento para reduzir o consumo de energia.
- Utilize apenas a ventilação para ajudar a diminuir o consumo de energia.

- No clima frio, utilize os bancos com aquecimento em substituição a utilização do ar-condicionado para ajudar a reduzir o consumo de energia.
- Utilize o ar-condicionado/aquecedor interno para controlar a temperatura interna e feche os vidros para reduzir o arrasto ao conduzir em rodovias.
- Libere o pedal do acelerador para desacelerar e sempre que as condições da estrada e de tráfego permitirem, não utilize os freios.
  - Este veículo é equipado com sistema de frenagem regenerativa. O principal propósito do sistema de frenagem regenerativa é fornecer alguma energia para recarregar a bateria de Li-ion e aumentar a autonomia. Um benefício secundário é o efeito do “freio motor” que opera com base nas condições da bateria de Li-ion. Na posição D (Drive) e posição B, quando o pedal do acelerador é liberado, o sistema de frenagem regenerativa causa uma desaceleração e fornece energia à bateria de Li-ion.
- A autonomia do veículo pode ser substancialmente reduzida em condições de frio extremo (por exemplo -20°C (-4°F)).
- Utilizar o sistema de controle de climatização para aquecer o veículo quando a temperatura externa está abaixo de 0°C (32°F) consome mais energia e afeta a autonomia do veículo do que quando a temperatura está acima de 0°C (32°F).

## VIDA ÚTIL DE UMA BATERIA DE LI-ÍON

A capacidade da bateria de Li-ion em reter a carga, como em todas as baterias, diminui com o envelhecimento da bateria e sua utilização, que resulta na diminuição da autonomia se comparada à autonomia de um veículo novo. Isto é normal e esperado, e não indica uma falha do veículo ou da bateria de Li-ion.

A capacidade da bateria de Li-ion em reter a carga pode ser afetada, dependendo de como você dirige o veículo, como ele é guardado, como você recarrega a bateria de Li-ion e da temperatura da bateria de Li-ion durante a operação do veículo e a recarga. Para maximizar a vida útil da bateria, utilize os seguintes hábitos de condução e recarga sempre que possível:

- Não exponha o veículo a temperaturas ambiente extremas por períodos prolongados.
- Deixe o veículo em temperaturas abaixo de -25°C (-13°F) por mais de sete dias.
- Evite parar o seu veículo por mais de 14 dias, de forma que a carga mostrada no indicador de carga da bateria de Li-ion chegue a zero ou próximo (estado de carga).
- Aguarde que o veículo e a bateria de Li-ion resfriem depois do uso e antes de recarregá-la novamente.
- Estacione o seu veículo em locais arejados, fora da luz solar direta e longe de fontes de calor.
- Evite temperaturas elevadas da bateria (causadas, por exemplo, pela exposição a temperaturas ambientes muito altas ou pela extensão da condução em estrada com múltiplas cargas super-rápidas).
- Utilize o método de recarga normal e rápida ou métodos de carga lenta para recarregar a bateria de Li-ion e use o menos possível a carga super-rápidas ou carregadores públicos de carga super-rápidas.
- Dirija de forma moderada.
- Use o modo ECO.
- Não utilize o temporizador de recarga repetidamente, enquanto o conector de recarga está conectado ao veículo, após a bateria de Li-ion estar completamente carregada. Ao fazê-lo, você poderá descarregar a bateria de 12 volts.
- A energia da bateria de Li-ion pode ser verificada pelo indicador de carga da bateria de Li-ion. Consulte: [Indicador de carga da bateria de Li-ion EV-15](#).

## INFORMAÇÕES EXCLUSIVAS DO VEÍCULO ELÉTRICO

### MEDIDORES E INDICADORES

Vários medidores e indicadores relacionados às funções do EV são exibidos no Display de Informações do Veículo.

#### Display de Informações do Veículo

##### Luz de advertência principal:

A luz de advertência principal (vermelha ou amarela) se acende quando alguma luz de advertência ou indicadora se acende no display ou quando alguma mensagem é exibida no Display de Informações do Veículo.

Consulte: [Luz de advertência principal 2-12](#)

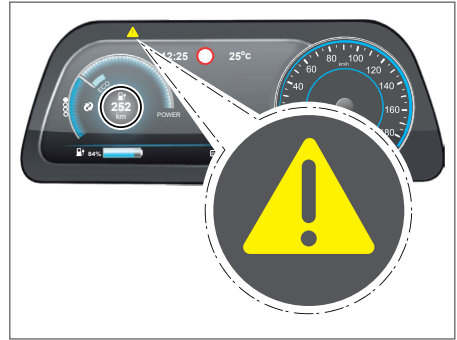

##### Medidor de energia:

Este medidor mostra o consumo de energia atual do motor de tração e a energia fornecida pela frenagem regenerativa para a bateria de Li-íon.

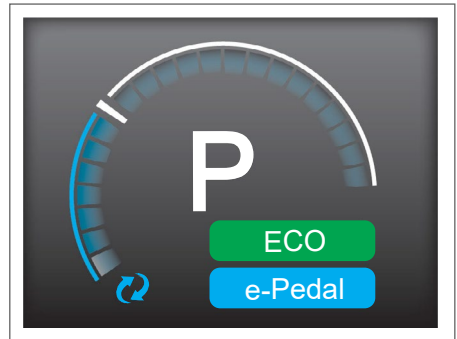

##### Autonomia:

Este indicador mostra a autonomia estimada (calculada com base no modo de condução atual e nas condições de operação) antes de ser necessária uma recarga.

Consulte: [Autonomia 2-4](#)

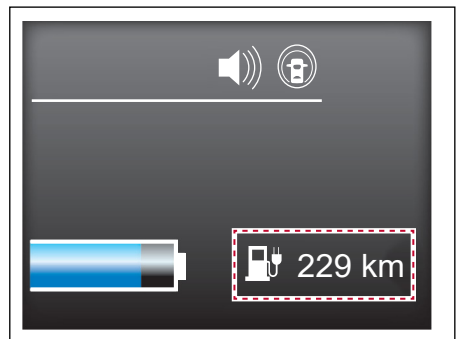

**Indicador de carga da bateria de Li-íon:**

Este indicador exibe a carga disponível na bateria de Li-íon para a condução do veículo.

Consulte: [Indicador de energia 2-4](#).

As informações únicas do EV também são exibidas no computador de bordo.

Consulte: [Computador de bordo 2-32](#)

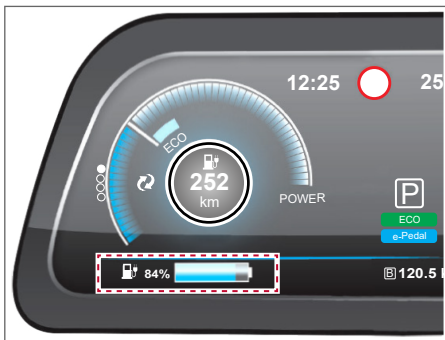
**Luzes de aviso e indicadoras**

O sistema do veículo elétrico utiliza as seguintes luzes de advertência e indicadoras específicas:

- 1 Luz de advertência principal (vermelha)
- 2 Luz de advertência principal (amarela)
- 3 Luz de advertência de carga da bateria de 12 volts
- 4 Luz indicadora de tomada conectada
- 5 Luz indicadora "READY"
- 6 Luz indicadora de limitação de potência
- 7 Luz de advertência do sistema do veículo elétrico
- 8 Luz de advertência do sistema de controle eletrônico de mudança de marcha
- 9 Luz de advertência do sistema do freio
- 10 Indicador de desativação do sistema de som de alerta para pedestres (VSP)

Consulte: [Luzes de advertência, luzes indicadoras e avisos sonoros 2-6](#)

**SISTEMA DE SOM DE ALERTA PARA PEDESTRES (VSP)**

O sistema de Som de Alerta para Pedestres (VSP) utiliza um sinal sonoro para alertar os pedestres da presença do veículo, quando este é conduzido em uma velocidade baixa.

Quando o veículo começa a se movimentar, ele produz um som.



O som é interrompido quando a velocidade do veículo exceder a aproximadamente 30 km/h.

O som reinicia quando a velocidade do veículo diminui para aproximadamente 25 km/h.

O som é interrompido ao parar o veículo.

O som não será interrompido caso o veículo esteja na posição R (Ré), mesmo que o veículo esteja parado.



1. O sistema VSP é automaticamente ativado quando o veículo está no modo READY.
2. Acione o interruptor VSP OFF para desativar o sistema VSP. (O indicador VSP OFF  se acende para mostrar que o sistema está desativado.)
3. Acione o interruptor VSP OFF novamente para reativar o sistema VSP. (O indicador VSP OFF  se apaga.)
4. O sistema é reiniciado quando o interruptor da ignição é colocado na posição OFF. O sistema VSP é automaticamente ativado quando o interruptor da ignição é novamente colocado na posição ON.

### CUIDADO

- Os motoristas devem utilizar o sistema VSP (especialmente ao manobrar o veículo em marcha a ré) com o devido cuidado/consideração e garantir que cumpram as leis de trânsito brasileira em que operam o sistema VSP.
- O sistema VSP somente pode ser desativado em certas situações incomuns, onde a presença de pedestres seja muito improvável, como em um congestionamento em uma estrada. O sistema VSP nunca deverá ser desativado onde haja a possibilidade da presença de pedestres.
- Se o veículo for conduzido com o sistema VSP desativado, os pedestres podem não notar a aproximação do veículo, o que pode resultar em acidentes com ferimentos graves e até fatais.
- Se o som do sistema VSP não puder ser ouvido durante a condução, pare o veículo em um local seguro e silencioso. Abra um vidro e então coloque a alavanca seletora na posição R (Ré) com o pedal do freio acionado firmemente. Verifique se o som de operação pode ser ouvido na frente do veículo.
- Se o som não puder ser ouvido quando o sistema VSP está ativo (indicador VSP OFF apagado), contate imediatamente uma concessionária Nissan certificada para veículo elétrico para a inspeção.

**NOTA:** Se desejar aumentar o volume do sistema VSP, entre em contato com uma concessionária Nissan certificada para veículo elétrico. (Não é possível diminuir o volume.)

## SISTEMA DE CONTROLE ELETRÔNICO DE MUDANÇA DE MARCHA

Este veículo é equipado com um sistema de controle eletrônico de mudança de marcha com três características:

- Operação fácil e suave da alavanca seletora.
- Para colocar o veículo na posição P (Park), acione o interruptor P (Park) na alavanca seletora.
- O sistema de controle de mudança de marcha automaticamente ativa a posição P (Park) quando o interruptor da ignição é colocado na posição OFF.

Consulte: [Conduzindo o veículo 5-13](#)



## FAROL DE LED (FAROL BAIXO)

Este veículo utiliza farol de LED para o farol baixo. O farol de LED possui as seguintes características:

- Baixo consumo de energia
- Formato muito compacto

Contate uma concessionária Nissan certificada para veículo elétrico em caso de substituição do farol.

## GRAVADOR DE DADOS DE EVENTOS (EDR)

O seu Nissan Leaf está equipado com um gravador de dados de eventos (EDR).

O EDR avalia continuamente os dados relevantes para o veículo enquanto ele é conduzido.

O objetivo principal de um EDR é registrar dados específicos (listados a seguir), em certas situações de colisão ou perto de ocorrerem, tais como a ativação do airbag, operação súbita da direção, ativação de frenagem de emergência, etc.

Esses dados serão usados com o único propósito de entender como os sistemas do veículo funcionam em uma situação específica e resolver possíveis problemas.

O EDR foi projetado para registrar dados relacionados à dinâmica do veículo e sistemas de segurança por um curto período de tempo (10 segundos ou menos), tais como:

- Velocidade do veículo
- Força G no veículo
- Possíveis advertências
- Operação do motorista (acelerador, velocidade ajustada, iluminação, ângulo de esterçamento e torque, interruptor do freio)
- Distância entre veículos
- Posição do veículo entre as faixas
- Imagem da câmera frontal













# RECARGA

# CH

Tipos de recarga.....	CH-2
Precauções na recarga .....	CH-3
Como recarregar a bateria de Li-íon .....	CH-4
Recarga super-rápida .....	CH-5
Recarga normal e rápida.....	CH-8
Trava do conector de recarga .....	CH-16
Parafuso de destravamento da tampa da entrada do carregador .....	CH-17
Recarga bidirecional V2X .....	CH-18
Métodos de recarga.....	CH-20
Temporizador de recarga .....	CH-20
Luzes indicadoras relacionadas com a recarga .....	CH-22
Luzes indicadoras do status da carga.....	CH-22
Caixa de controle do cabo do carregador.....	CH-25
Guia de diagnóstico de falhas na recarga .....	CH-26



## TIPOS DE RECARGA

Tipo de recarga	Porta de recarga	Conector de recarga	Plugue	Alimentação	Conteúdo	Página
Recarga super-rápida		 Conector		 Estação de recarga pública	Utilize estação de recarga pública em conformidade com o padrão CHAdeMO.	<a href="#">CH-6</a>
Recarga normal e rápida *1		 Conector		 Estação de recarga normal e rápida com cabo (wallbox**).	Utilize uma estação de recarga normal e rápida com cabo (wallbox**).	<a href="#">CH-9</a>
		 Conector	 Carregador	 Tomada doméstica	Utilize somente tomada de saída doméstica dedicada (necessário aterramento) instalada por profissionais certificados.	<a href="#">CH-14</a>
Recarga bidirecional V2X*2		 Conector de recarga super-rápida		 Dispositivo V2X	Utilize o dispositivo V2X que está instalado na sua residência, escritório, etc.	<a href="#">CH-18</a>

\*1: A forma do conector de recarga (e a porta) varia dependendo do país (tipo 1 ou tipo 2).

\*2: V2X (Vehicle to Everything); O EV fornece energia elétrica para uma residência ou uma construção, etc. (por exemplo, Vehicle to Home (V2H), Vehicle to Building (V2B), Vehicle to Grid (V2G), Vehicle to Load (V2L), Vehicle to Vehicle (V2V)).

## PRECAUÇÕES NA RECARGA

### CUIDADO

- Caso você utilize algum aparelho médico elétrico, tais como um marca-passo ou um desfibrilador cardiovascular, consulte o fabricante dos aparelhos médicos para obter as informações sobre os efeitos que a recarga pode ocasionar aos aparelhos implantados antes de iniciar a operação de recarga. A recarga pode afetar o seu funcionamento.
- Certifique-se de que não haja água ou materiais estranhos na porta de recarga, conector de recarga ou no plugue elétrico, e que não estejam danificados ou afetados pela ferrugem ou corrosão. Caso seja notada alguma dessas condições, não carregue a bateria de Li-ion. Este procedimento pode resultar em um curto-circuito ou choque elétrico e poderá causar um incêndio no qual poderá causar ferimentos graves ou até mesmo fatais.
- Para evitar ferimentos graves ou até mesmo fatais quando a bateria de Li-ion estiver sendo carregada, esteja ciente das seguintes precauções:
  - Não toque nos contatos de metal da porta de recarga, conector de recarga ou no plugue para tomada doméstica.
  - Não toque no veículo e no equipamento de recarga (Estação de recarga, carregador) quando houver raios. Isto pode causar choque elétrico.
- Não desmonte ou modifique a porta de recarga ou o equipamento de recarga (estação de recarga normal e rápida (wallbox\*\*), carregador). Isto pode ocasionar um incêndio.
- Caso seja notado um odor anormal ou fumaça vindo do veículo, interrompa a recarga imediatamente.
- Tenha cuidado para evitar que suas mãos, “cabelos”, joias ou parte do vestuário entrem em contato ou sejam arrastadas pelo motor do ventilador de arrefecimento. O ventilador de arrefecimento pode ser ativado a qualquer momento durante a recarga.
- Após utilizar o carregador e colocá-lo no veículo, prenda-o firmemente com a rede de armazenamento no compartimento de bagagem. Caso contrário, ele pode se tornar um projétil e causar ferimentos graves durante uma freada súbita ou em uma colisão.  
Consulte: [Rede de armazenamento do carregador 2-54](#)
- A NISSAN recomenda que você carregue seu NISSAN LEAF em casa usando uma estação de recarga normal e rápida (wallbox\*\*) dedicada recomendada pela NISSAN. Uma estação de recarga normal e rápida (wallbox\*\*) compatível com a norma ABNT NBR IEC 61851-21:2013 precisa ser instalada por profissionais certificados.

### ATENÇÃO

- Para evitar danos no equipamento de recarga:
  - Não feche a portinhola da porta de recarga sem fechar a tampa da porta de recarga.
  - Não submeta o equipamento de recarga a impactos.
  - Não puxe ou torça o cabo de recarga.
- Certifique-se de fechar a porta de recarga com a tampa da porta de recarga ao terminar de recarregar. Se a porta de recarga for fechada quando a tampa da porta estiver aberta, pode ocorrer a infiltração de água ou de materiais estranhos na porta de recarga.

## ATENÇÃO

- Não recarregue quando o veículo estiver coberto com uma capa. Este procedimento pode danificar o conector de recarga.
- Não aplique a alimentação auxiliar na bateria 12 volts ao mesmo tempo em que a bateria de Li-ion estiver sendo recarregada. Fazer isso poderá danificar o veículo ou o equipamento de recarga e poderá causar um acidente.  
Consulte: [Alimentação auxiliar 6-13](#).
- Não insira qualquer objeto que não seja o conector de recarga na porta de carga, pois isso pode causar danos à porta de carga.

### NOTA:

- Quando recarregar a bateria de Li-ion, coloque o interruptor da ignição na posição OFF. Enquanto o interruptor da ignição estiver na posição ON, a bateria de Li-ion não inicializará a recarga.
- Para a sua segurança, se o conector de recarga estiver conectado ao veículo enquanto o interruptor da ignição estiver na posição “READY”, o veículo mudará automaticamente para a posição ON. Certifique-se de que o interruptor da ignição esteja na posição OFF, ou o recarregador não será ligado enquanto o interruptor da ignição estiver em outra posição.
- Poderá levar mais tempo para carregar a bateria de Li-ion utilizando carregador super-rápido, caso o veículo esteja estacionado em um local frio por um longo tempo. Poderá levar mais tempo para recarregar a bateria de Li-ion utilizando carregador super-rápido, caso a temperatura da bateria de Li-ion esteja alta ou baixa.  
Consulte: [Indicador de temperatura da bateria de Li-íon 2-34](#).
- O interruptor da ignição pode ser colocado na posição ON e o controle de climatização pode ser utilizado durante a recarga da bateria de Li-ion. Entretanto, devido ao fato destas operações consumirem a energia da bateria de Li-ion, o período para carregá-la totalmente será mais longo. Coloque o interruptor da ignição na posição OFF para ajudar a reduzir o período de recarga da bateria de Li-ion.
- Caso a alimentação elétrica for interrompida durante o recarregamento, este é reiniciado automaticamente quando a alimentação elétrica for restabelecida.
- Caso a porta de carga estiver congelada, derreta o gelo. Depois de derreter o gelo, carregue a bateria de Li-ion. Se forçar a conexão do conector de recarga poderá causar uma falha.
- Caso entrem materiais estranhos no conector de recarga ou na porta de recarga e não for possível conectá-los, não tente forçar a conexão. Contate uma concessionária Nissan certificada para veículo elétrico. Se forçar a conexão do conector de recarga poderá causar danos no equipamento de recarga e no veículo.
- Existe um orifício na porta de recarga para a drenagem de água. Se o orifício de drenagem de água ficar obstruído, ou se a água ficar presa no interior da porta de recarga, não carregue. Contate uma concessionária Nissan certificada para veículo elétrico.

## COMO RECARREGAR A BATERIA DE LI-ÍON

Este veículo é um veículo elétrico e requer eletricidade para funcionar. A bateria de Li-íon é a única fonte de alimentação para o funcionamento do veículo.

É importante economizar energia e planejar suas necessidades de recarga ao conduzir para evitar o descarregamento total da bateria de Li-íon.

Os seguintes métodos estão disponíveis para recarregar a bateria de Li-íon:

- **Recarga super-rápida**
- **Recarga normal e rápida**

- Com uma estação de recarga normal e rápida com cabo (wallbox\*\*)
- Com carregador

• **Recarga bidirecional V2X\***

\*: Um dispositivo V2X compatível é necessário.

\*: A sua concessionária Nissan certificada para veículos elétricos pode informá-lo quanto à disponibilidade deste cabo.

## RECARGA SUPER-RÁPIDA

O carregador super-rápido utiliza estações de recarga públicas (até 50 kW de energia para modelos com bateria de 40 kWh / até 100 kW de energia para modelos com bateria de 62 kWh).

Os carregadores super-rápidos compatíveis com o LEAF são desenvolvidos em conformidade com a norma padrão CHAdeMO e identificados pelo símbolo mostrado.

**NOTA: Para modelos com bateria de 40 kWh: Mesmo quando carregar a bateria de Li-ion utilizando um carregador com capacidade superior a 50 kW, a potência máxima do carregador será limitada a 50 kW.**



Poderá levar mais tempo para recarregar a bateria de Li-ion utilizando carregador super-rápido, caso a temperatura da bateria de Li-ion esteja alta ou baixa.

Consulte: [Indicador de temperatura da bateria de Li-ion 2-34](#)

O indicador de temperatura da bateria de Li-ion pode ser utilizado para estimar o tempo aproximado necessário para carregar a bateria de Li-ion em 80%

Para modelos com bateria de 40 kWh:

Indicador de temperatura da bateria de Li-ion	Tempo de recarga estimado*
	Superior a 90 minutos
	Aproximadamente 40 - 90 minutos
	Aproximadamente 40 minutos
	Aproximadamente 40 - 80 minutos
	Superior a 80 minutos

\*: Dependendo das condições da recarga

Se a recarga for interrompida, pode reiniciar a recarga, pressionando novamente o botão "start" na estação de recarga super-rápida. A recarga super-rápida é possível (mesmo várias vezes por dia). Se a temperatura da bateria estiver próxima da zona vermelha, para proteger a bateria, a potência da recarga super-rápida será limitada. Consulte: [Computador de bordo 2-32](#)

Para modelos com bateria de 62 kWh:

Indicador de temperatura da bateria de Li-ion	Tempo de recarga estimado*
	Superior a 150 minutos
	Aproximadamente 45 - 150 minutos
	Aproximadamente 45 - 60 minutos
	Aproximadamente 45 - 100 minutos
	Superior a 100 minutos

\*: Dependendo das condições da recarga

## ⚠ CUIDADO

- Utilize sempre um carregador super-rápido com a marca CHAdeMO que seja compatível com o LEAF. A utilização de um carregador incompatível com o veículo pode causar um incêndio ou mau funcionamento resultando em danos físicos graves ou até mesmo fatais.
- Antes de iniciar a recarga super-rápida, leia cuidadosamente as instruções fornecidas no carregador e certifique-se de que o conector do carregador esteja conectado e travado corretamente. A falha ao conectar ou utilizar o carregador super-rápido corretamente pode causar danos ao veículo, ou no equipamento de recarga.

## ⚠ ATENÇÃO

- O Nissan LEAF está equipado com proteções de recarga para proteger a bateria se atingir um determinado nível de temperatura, levando a um maior tempo de recarga.
- O tempo de recarga depende das condições da recarga, incluindo o tipo e condição do carregador, a temperatura da bateria e a temperatura ambiente.
- O tempo gasto para recargas super-rápidas sucessivas será maior se a tecnologia de proteção da bateria for ativada de acordo com a temperatura da bateria.

### NOTA:

- Quando a carga disponível da bateria de Li-íon e a capacidade da bateria de Li-íon são mostradas na unidade de recarga super-rápida, as leituras podem ser diferentes da carga/capacidade disponível.
- Dependendo dos carregadores super-rápidos, o procedimento de operação pode ser diferente do mostrado neste manual. Siga as instruções fornecidas no carregador super-rápido.

### Como iniciar a recarga super-rápida

1. Pressione o interruptor P na alavanca seletora para posicionar o veículo na posição P (Park) e aplique o freio de estacionamento.
2. Quando recarregar a bateria de Li-íon, posicione o interruptor da ignição na posição OFF. Quando o interruptor da ignição estiver na posição ON, a bateria de Li-íon não inicializará a recarga.
3. Abra a portinhola e a tampa da porta de recarga. Consulte: [Tampa da entrada do carregador 3-15](#) e [Tampa da porta de recarga 3-16](#).
4. Alinhe a ranhura no conector de recarga **1** com a porta de recarga super-rápida e insira o conector de recarga até a base **2** (não é necessário usar **A** ou **B** neste estágio).

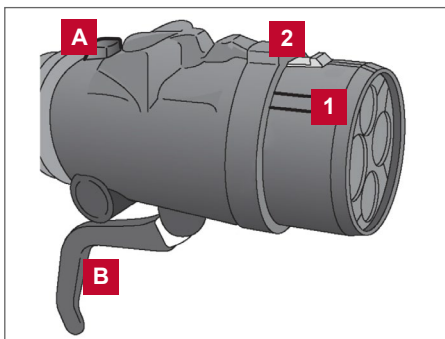
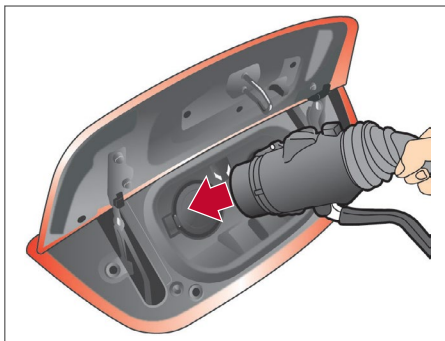

## ⚠ ATENÇÃO

Certifique-se de inserir o conector de recarga em linha reta na porta de recarga super-rápida até à base. Caso contrário, a bateria de Li-ion pode não ser carregada ou danos podem ser provocados no equipamento de recarga.

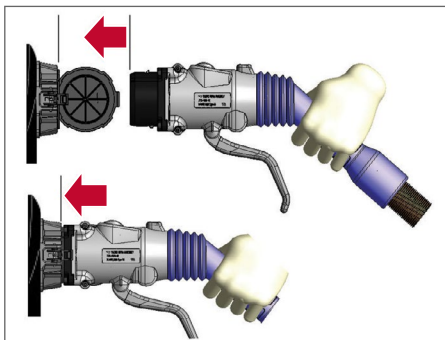

5. Puxe a alavanca de travamento **B** para travar o conector de recarga.
6. Confirme se a alavanca de travamento está fixada no suporte da alavanca, conforme mostrado.
7. Siga as instruções no equipamento de recarga super-rápida para iniciar a recarga. Quando o equipamento é instalado corretamente e está pronto para carregar, um alerta sonoro soa duas vezes e a luz indicadora do status da carga é alterado. Consulte: [Luzes indicadoras do status da carga CH-22](#)

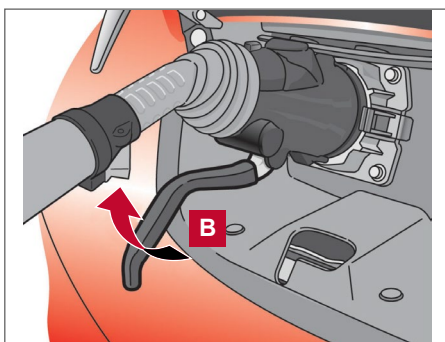

A recarga é encerrada nas seguintes situações:

- Quando a recarga estiver completa.
- Quando o período de recarga possível definido para o carregador super-rápido for ultrapassado.

### NOTA:

- A recarga pode parar automaticamente mesmo se não estiver concluída.
- Se o recarregamento parar no meio da carga, você pode reiniciar a recarga, pressionando novamente o botão “start” na estação de recarga super-rápida.
- O conector de recarga fica travado na porta de recarga durante o carregamento e não pode ser desconectado. Siga as instruções no equipamento de recarga super-rápida para interromper o carregamento.
- Confirme se a recarga foi interrompida observando as luzes indicadoras de status da carga no painel de instrumentos. O conector de recarga pode ser desconectado do veículo quando a recarga for interrompida.
- Ao fazer uma recarga super-rápida, a taxa de carregamento da bateria de Li-ion será mais lenta à medida que a porcentagem da carga disponível da bateria aumentar.
- Ao fazer uma recarga super-rápida, a taxa de carregamento da bateria de Li-ion será mais lenta quando a temperatura da bateria de Li-ion for extremamente alta ou baixa.

## Como interromper a recarga super-rápida

1. Confirme se a recarga foi interrompida, observando as luzes indicadoras de status da recarga no painel de instrumentos. O conector de recarga pode ser desconectado do veículo quando a recarga for interrompida.
2. Deslize para trás o suporte da alavanca **A**.
3. Pressione o botão **B** no conector de recarga para liberar a alavanca de travamento **C**.
4. Remova o conector de recarga do veículo e armazene-o adequadamente.
5. Feche a tampa da porta de recarga super-rápida.
6. Feche a portinhola da porta de recarga.

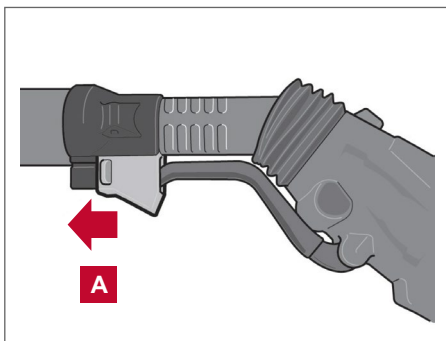
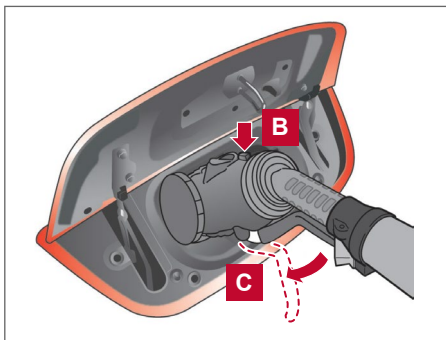

### ⚠ ATENÇÃO

Como o conector de recarga super-rápida é mais pesado em comparação com os outros conectores de recarga, em caso de queda pode causar danos no veículo ou no conector de recarga, ou causar ferimentos. Ao remover o conector, certifique-se de retirá-lo em linha reta e com o máximo cuidado.

## RECARGA NORMAL E RÁPIDA

Existem dois métodos para recarga normal e rápida:

- Com uma estação de recarga normal e rápida com cabo (wallbox\*\*)
- Com carregador



Porta de recarga normal e rápida - Lado direito

### NOTA:

- A sua concessionária Nissan certificada para veículo elétrico pode informá-lo quanto à disponibilidade deste cabo.

- A NISSAN recomenda uma estação de recarga normal e rápida compatível com a norma ABNT NBR IEC 61851-21:2013 instalada em um circuito dedicado de 220-240 V em sua casa por profissionais certificados. A NISSAN contratou EMOs para auxiliá-lo na compra e instalação dessas estações de recarga, que são fáceis de utilizar e fornecem energia AC para seu NISSAN LEAF, para carregar a bateria. Outra vantagem é que é possível carregar totalmente o seu LEAF durante a noite, enquanto utiliza a função de pré-aquecimento ou pré-resfriamento da cabine. De qualquer maneira, você deve conectar o conector de recarga normal e rápida à porta de recarga no lado direito.

### Para conectores de recarga normal e rápida com ou sem botão de liberação

Tipo de recarga normal e rápida	Porta de recarga	Conector de recarga	Caixa de Controle	Alimentação	Conteúdo
Com uma estação de recarga normal e rápida com cabo (wallbox**)		 Conector		 Estação de recarga normal e rápida com cabo (wallbox**)	Utilize uma estação de recarga normal e rápida com cabo (wallbox**).
Com carregador		 Conector	 Carregador	 Tomada doméstica	Utilize somente tomada de saída doméstica dedicada (necessário aterramento) instalada por profissionais certificados.

### Recarga normal e rápida com uma estação de recarga normal e rápida com cabo

O LEAF pode ser carregado com estações de recarga normal e rápida públicas compatíveis e algumas versões das unidades de recarga normal e rápida (wallbox\*\*).

#### CUIDADO

Antes de iniciar uma recarga com a estação de recarga, leia atentamente as instruções fornecidas na estação de recarga normal e rápida.

### Como iniciar uma recarga normal e rápida com uma estação de recarga normal e rápida com cabo

- Pressione o interruptor da posição P para posicionar o veículo na posição P (Park) e aplique o freio de estacionamento.
- Desligue a alimentação do LEAF. Caso contrário, a recarga não iniciará.
- Ao abrir a portinhola da porta de recarga, siga um dos seguintes procedimentos:
  - Pressione o interruptor de abertura da portinhola da porta de recarga localizado no painel de instrumentos.





- Pressione e segure o botão de destravamento do conector de recarga na Chave Inteligente por mais de 1 segundo.

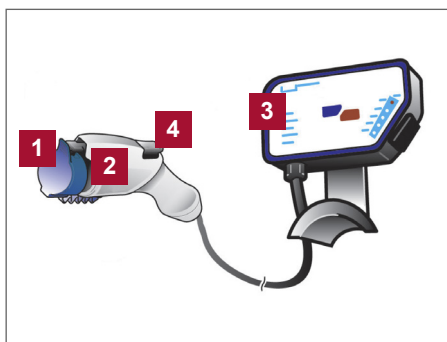
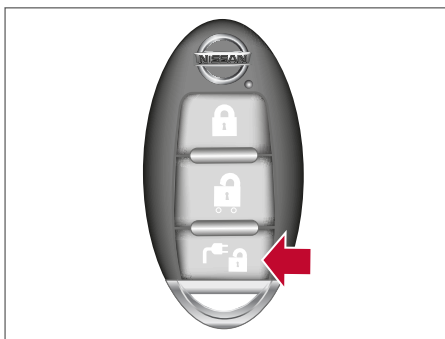

Tipo 1

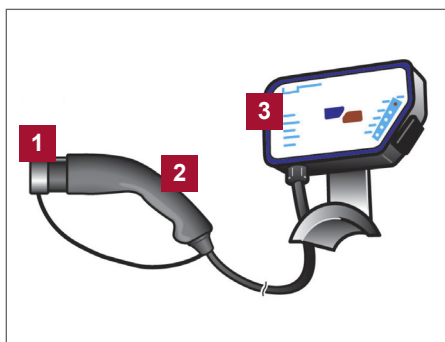

Tipo 2

- 1 Tampa de proteção\*
- 2 Conector
- 3 Estação de recarga normal e rápida (wallbox\*\*)
- 4 Botão de liberação\*

- Abra a tampa da porta de recarga. Consulte: [Tampa da entrada do carregador 3-15](#).
- Siga as instruções na estação de recarga normal e rápida 3 para iniciar a recarga.
- Remova a tampa de proteção\* 1 do conector de recarga normal e rápida 2.
- Conecte o conector de recarga normal e rápida à porta de recarga normal e rápida do veículo e segure o conector até que seja travado. Caso o conector esteja conectado corretamente, um alerta sonoro será emitido uma vez.

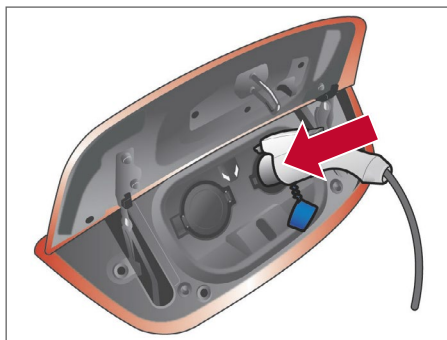

Tipo 1

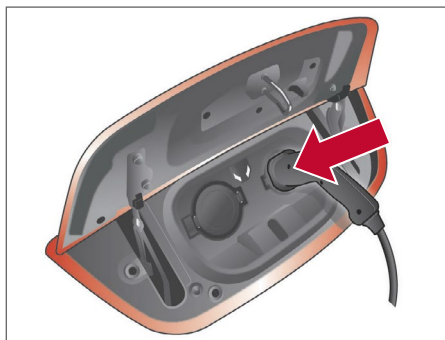

Tipo 2

\*(se equipado)

\*\* Carregador de parede

8. Siga as instruções na estação de recarga normal e rápida **3** para iniciar a recarga. Caso a recarga seja iniciada ou caso a bateria de Li-íon esteja aguardando o temporizador de recarga para iniciar, um alerta sonoro será emitido duas vezes e a luz indicadora do status da carga irá se alterar. Consulte: [Luzes indicadoras do status da carga CH-22](#).
9. **Para Tipo 1:** O conector de recarga pode ser travado utilizando a trava do conector de recarga.

**NOTA:** Quando o veículo detecta que o conector não está conectado corretamente, um alerta sonoro é emitido por 30 segundos. Nesse caso, insira o conector corretamente ou tente reconectá-lo. O alerta sonoro será interrompido após 30 segundos, mesmo que a conexão do conector de recarga não tenha sido feita corretamente, mas o recarregamento não será iniciado.

### Como interromper uma recarga normal e rápida com uma estação de recarga normal e rápida com cabo

Siga as instruções na estação de recarga para interromper a recarga.

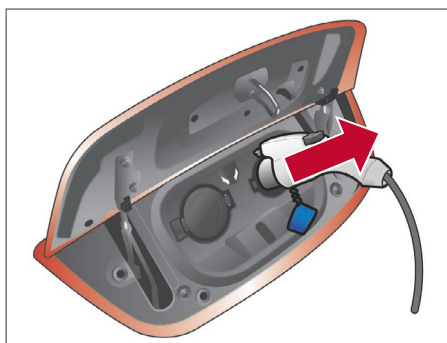

Tipo 1

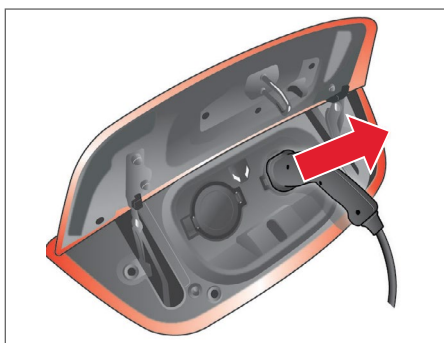

Tipo 2

1. Para interromper a recarga, pressione o botão de destravamento do conector de recarga na Chave Inteligente por mais de um 1 segundo ou pressione o botão de abertura da tampa da entrada do carregador no painel de instrumentos.
2. **Para Tipo 1:** Certifique-se de que a trava do conector de recarga não esteja acoplada. Se a trava do conector de recarga operar, destrave o conector de recarga.
3. Remova o conector de recarga da porta de recarga. (Tipo 1: Pressione o botão de liberação no conector de recarga para liberar a trava.)
4. Coloque a tampa de proteção\* no cabo conectado à estação de recarga normal e rápida.
5. Depois feche a tampa da porta de recarga do veículo, feche a portinhola da porta de recarga.

### Recarga normal e rápida com cabo de carregador

- B1** Plugue para tomada doméstica  
Insira o plugue de saída em uma tomada de alimentação dedicada de 220 – 240 V AC
- B2** Tampa de proteção  
Certifique-se de recolocar a tampa de proteção uma vez que a recarga tenha sido concluída.
- B3** Botão de liberação
- B4** Luzes indicadoras da caixa de controle

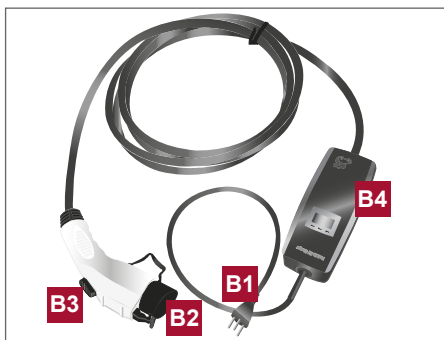

Cabo do carregador

\*(se equipado)

O carregador destina-se principalmente para utilização com estações de recarga normal e rápida (wallbox\*\*) e fornece alimentação AC de 8 a 10 ampères (2,2 kW máx.) para carregar a bateria. Ao utilizar um carregador, é importante entender que o LEAF consome uma alta corrente elétrica contínua, o que pode levar a preocupações se a fiação elétrica e a tomada não estiverem em conformidade com a legislação local, se foram instaladas incorretamente, ou se não foram mantidas adequadamente.

Sua concessionária NISSAN certificada para veículos elétricos ou oficina certificada poderá lhe fornecer informações detalhadas sobre o profissional certificado, que poderá orientá-lo sobre a melhor maneira de carregar seu NISSAN LEAF.

## **⚠ CUIDADO**

- **Não utilize qualquer tomada elétrica que não esteja em conformidade com a legislação local, para carregar o seu NISSAN LEAF.**
  - Se a instalação elétrica da sua residência for antiga ou não foi adequada às normas e padrões brasileiros, é recomendado que um eletricista profissional qualificado faça uma verificação na fiação e tomadas antes de efetuar o carregamento. É necessário que as tomadas sejam aterradas.
- **Não utilize extensões, uma vez que a maior parte das extensões não suporta a corrente necessária e pode superaquecer.**
- **Não utilize adaptadores, pois o cabo do carregador não foi projetado para estes componentes, eventualmente poderá superaquecê-los.**
- **Certifique-se de que o seu NISSAN LEAF seja carregado num circuito dedicado.**
  - Um circuito dedicado é um cabo vindo direto do disjuntor sem quaisquer outras tomadas elétricas.
  - A maior parte das residências é alimentada por um circuito dedicado, mas, muitas vezes, as tomadas existentes dentro da residência fazem parte de uma malha fechada.
  - Os plugues existentes em malha fechada podem sofrer sobrecarga, caso outros dispositivos elétricos forem ligados simultaneamente com o LEAF, ocasionando a queda de disjuntores.
- **Caso existam sinais de desgaste, danos ou descoloração, não utilize a tomada para realizar o carregamento.**
- **Inspeção regularmente a tomada e substitua, caso existam sinais de desgaste, danos ou descoloração.**
- **Se você tiver alguma dúvida sobre a capacidade da tomada ou da fiação, não carregue seu NISSAN LEAF até confirmar a adequação da tomada, consultando um profissional certificado.**
- **Não desmonte, repare ou modifique o carregador.**
- **Não utilize uma extensão ou adaptador para recarregar.**
- **Não toque no plugue com as mãos molhadas.**
- **Não toque nos terminais elétricos do carregador.**
- **Não toque no veículo ou no carregador se ouvir um trovão.**
- **Se você tiver um marca-passo ou desfibrilador cardíaco implantado (ICD), mantenha uma distância de pelo menos 15 cm entre você e a caixa de controle do carregador.**
- **Não permita que uma criança manuseie ou utilize o carregador sem a supervisão de um adulto.**

**Precauções no manuseio do carregador:**

- Não puxe, torça, dobre, pise ou arraste o cabo e/ou fio.
- Não enrole um cabo e/ou um fio em torno de objetos, como o conector de recarga normal e rápida e/ou a caixa de controle.
- Prenda o corpo principal do plugue e insira-o firmemente até a base em linha reta.
- Não puxe o plugue pelo fio para desconectá-lo. Em caso de anormalidade ou problema:
- Não utilize o carregador quando houver uma anormalidade ou problema, como cortes profundos, rachaduras ou danos, ou se o plugue estiver corroído.
- Se a recarga for interrompida quando você mover o plugue ou o cabo, isso pode ser causado por uma quebra de linha. Quando isso acontecer, interrompa imediatamente o uso do carregador.
- Interrompa imediatamente o uso do carregador se você notar uma anormalidade ou problema, como um cheiro estranho, fumaça ou ruídos incomuns sendo emitidos pelo carregador durante a recarga.

**Precauções quanto a tomada doméstica:**

- Utilize uma tomada doméstica aterrada que esteja em conformidade com os padrões e legislação.
- Não utilize uma tomada doméstica se o plugue ficar com folga quando inserido nesta tomada ou se houver danos ou corrosão na tomada.
- Certifique-se de que a alimentação seja de 220 - 240 V AC de 50 ou 60 Hz.
- Antes de conectar o carregador, certifique-se de verificar a corrente nominal mostrada no carregador para garantir que a tomada e o circuito doméstico tenham capacidade de corrente suficiente para recarregar seu veículo com segurança.
- O carregador consome entre 8 a 10 ampères constantes, você deve se certificar que a tomada doméstica e a fiação doméstica utilizada para o carregamento sejam classificadas neste nível e estejam em conformidade com os padrões e legislação em seu país ou região.
- A corrente máxima fornecida depende do país.
- Em caso de dúvida sobre a tomada e o circuito doméstico, consulte um electricista qualificado.

** ATENÇÃO**

**Certifique-se de conectar o carregador apenas em tomadas domésticas com a capacidade necessária.**

**Precauções no armazenamento do carregador:**

- Não armazene o carregador em um local exposto à luz solar direta.
- Não armazene o carregador em um local exposto à chuva e vento.
- Certifique-se de armazenar o carregador com a tampa de proteção para manter a parte do terminal do conector de recarga normal e rápida longe de sujeira e poeira.
- Não armazene o carregador com o cabo e/ou fio enrolados na caixa de controle.
- Não armazene o carregador em uma condição em que o cabo e/ou fio fique torcido.
- A caixa de controle ficará quente enquanto o carregador estiver carregando. Isto não é uma falha.

## Como iniciar uma recarga normal e rápida com o carregador

1. Pressione o interruptor da posição P para posicionar o veículo na posição P (Park) e aplique o freio de estacionamento.
2. Desligue a alimentação do LEAF. Caso contrário, a recarga não iniciará.



3. Ao abrir a portinhola da porta de recarga, siga um dos seguintes procedimentos:
  - Pressione o interruptor de abertura da portinhola da porta de recarga localizado no painel de instrumentos, ou
  - Pressione e segure o botão de destravamento do conector de recarga na Chave Inteligente por mais de 1 segundo.

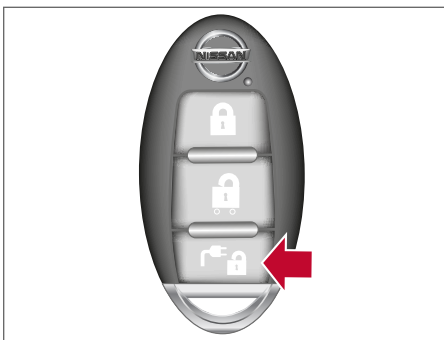

- 1** Conector — Tampa de proteção
- 2** Plugue
- 3** Luz indicadora — Caixa de controle
- 4** Botão de liberação
- A** Gancho para corda

Você pode passar uma corda através do gancho na caixa de controle a fim de pendurá-lo, enquanto a bateria de Li-íon está sendo carregada.

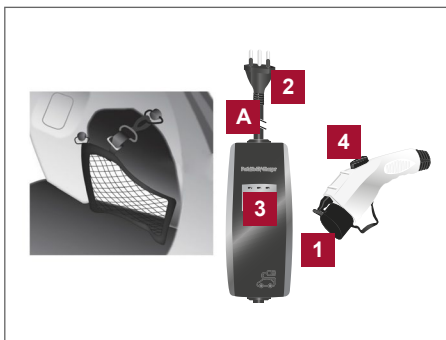

**Carregador localizado no compartimento de bagagens**

- Conecte o plugue na tomada doméstica. Antes de conectar o plugue a uma tomada doméstica, certifique-se de que a tomada é adequada para o carregamento de acordo com as orientações técnicas.
- Abra a tampa da porta de recarga.  
Consulte: [Tampa da porta de recarga 3-16](#).



- Remova a tampa de proteção **B** do conector de recarga normal e rápida.
- Conecte o conector de recarga à porta de recarga normal e rápida do veículo e segure o conector até que seja travado. Caso o conector esteja conectado corretamente, um alerta sonoro será emitido uma vez.
- Caso a recarga seja iniciada ou caso a bateria de Li-Ion esteja aguardando pelo temporizador de recarga para iniciar, um alerta sonoro será emitido duas vezes e a luz indicadora do status da carga irá se alterar. Consulte: [Luzes indicadoras do status da carga CH-22](#).

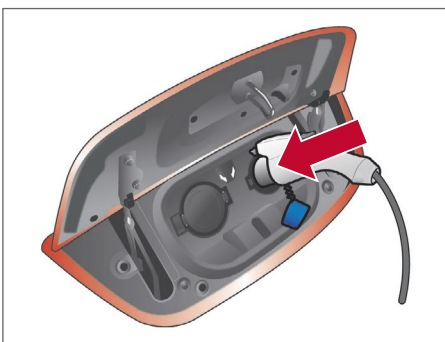

- O conector de recarga pode ser travado utilizando a trava do conector de recarga.

**NOTA: Quando o veículo detecta que o conector não está conectado corretamente, um alerta sonoro é emitido por 30 segundos. Nesse caso, insira o conector corretamente ou tente reconectá-lo. O alerta sonoro será interrompido após 30 segundos, mesmo que a conexão do conector de recarga não tenha sido corrigida corretamente, mas o carregamento não será iniciado.**

### Como interromper uma recarga normal e rápida com o carregador

- Para interromper a recarga, pressione o botão de destravamento do conector de recarga na Chave Inteligente por mais de um 1 segundo ou pressione o botão de abertura da tampa da entrada do carregador no painel de instrumentos.
- Certifique-se de que a trava do conector de recarga não esteja acoplada. Se a trava do conector de recarga operar, destrave o conector de recarga.
- Remova o conector de recarga da porta de recarga. Pressione o botão de liberação no conector de recarga para liberar a trava.
- Coloque a tampa de proteção no conector de recarga normal e rápida.
- Depois de fechar a tampa da porta de recarga, feche a portinhola da porta de recarga.
- Remova o plugue da tomada doméstica.
- Armazene os cabos de recarga devidamente.

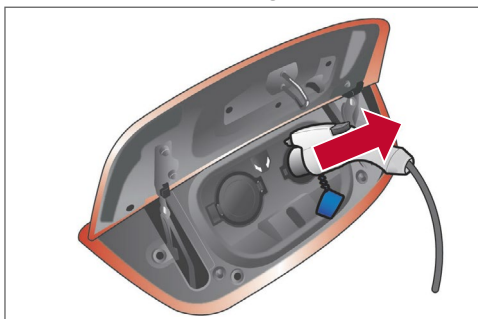

Enrole o cabo de recarga na direção mostrada na figura, para evitar a redução da vida útil do cabo.

**NOTA:** Armazene o carregador em uma bolsa. Enrole o cabo de recarga no sentido horário contra a caixa de controle (aproximadamente 30 cm (12 pol.) de diâmetro).



### **⚠ CUIDADO**

Se você colocar o cabo do carregador no veículo, coloque-o na bolsa de armazenamento e prenda-o firmemente com a rede de armazenamento no compartimento de bagagem. Caso contrário, ele pode se tornar um projétil e causar ferimentos graves durante uma freada súbita ou em uma colisão.

- Depois de fechar a tampa da porta de recarga, feche a portinhola da porta de recarga.

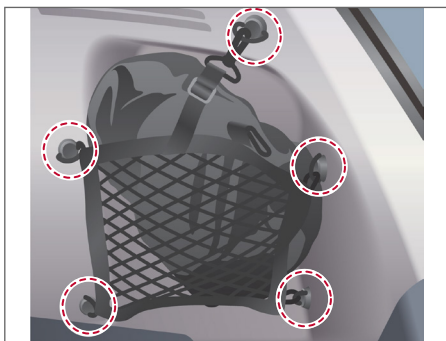

### **Alarme de conector mal acoplado**

Se o conector de recarga não estiver travado corretamente devido as seguintes causas, o alarme de conector mal acoplado tocará:

- O conector de recarga não está conectado corretamente.
- Em qualquer posição exceto P (Park).
- A trava do conector de recarga está com defeito.

### **TRAVA DO CONECTOR DE RECARGA**

#### **Operação de destravamento utilizando a Chave Inteligente**

1. Pressione o botão de destravamento do conector de recarga na Chave Inteligente por mais de 1 segundo.
2. A luz indicadora do status da carga pisca três vezes e um alerta sonoro soa três vezes. A trava do conector de recarga será destravada por 30 segundos.
3. Após 30 segundos, a trava do conector de recarga é acionada.

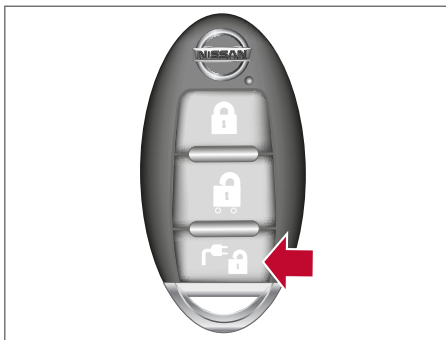

### Para modelos com sistema de travamento do conector de recarga:

O conector de recarga também pode ser destravado por 30 segundos ao destravar uma porta ou a tampa traseira (neste caso, a luz indicadora de status da carga não funciona). Se a trava for operada novamente dentro de 30 segundos após destravar a porta/tampa traseira, a trava do conector de recarga é travada novamente.

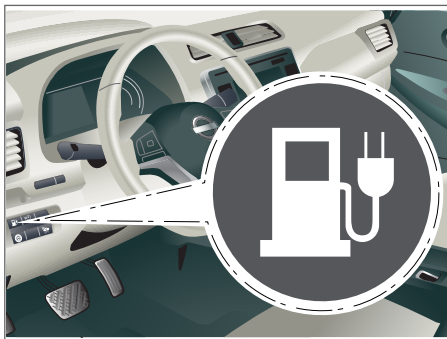

### Operação de destravamento utilizando o interruptor de abertura da portinhola da porta de recarga:

1. Pressione o interruptor de abertura da portinhola da porta de recarga.
2. A luz indicadora do status da carga pisca 3 vezes e um alerta sonoro soa três vezes. A trava do conector de recarga será destravada por 30 segundos.
3. Após 30 segundos, a trava do conector de recarga é acionada.

#### NOTA:

- Dependendo da estação de recarga, o mecanismo de travamento estabelecido pelos padrões locais pode não ser compatível com o seu veículo. Pode não ser possível travar o conector de recarga no seu veículo.
- Para modelos com sistema de travamento do conector de recarga:
  - Quando a alimentação é desligada, enquanto estiver carregando no modo AUTO, o conector será travado continuamente por 5 minutos e, em seguida, será liberado.
  - Quando o tempo de recarga estiver definido com o modo AUTO, o conector não travará até que a recarga seja iniciada.
  - Quando o temporizador do controle de climatização for operado ou a bateria de 12 V estiver sendo recarregada, a trava do conector de recarga não irá travar.

### PARAFUSO DE DESTRAVAMENTO DA TAMPA DA ENTRADA DO CARREGADOR

#### **⚠️ ATENÇÃO**

- Não destrave o conector de recarga quando a trava do conector de recarga for utilizada normalmente.
- Não gire o parafuso **1** no sentido horário. Isto pode danificar o conector de recarga.

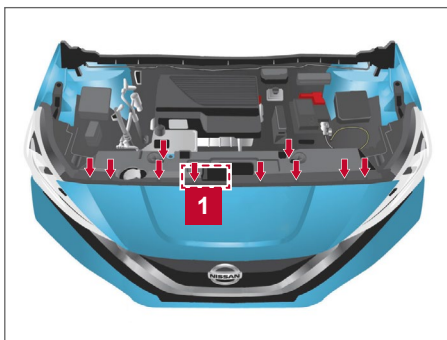

Se o conector de recarga não puder ser destravado, faça o seguinte:

1. Coloque o interruptor da ignição na posição OFF.
2. Abra o capô.
3. Remova os grampos de fixação de plástico e remova a cobertura.
4. Gire o parafuso no sentido anti-horário (cerca de quatro voltas) para liberar a trava do conector de recarga e remova-o.



## RECARGA BIDIRECIONAL V2X

O V2X (Vehicle to Everything) permite que o EV forneça energia elétrica para uma residência ou uma construção, etc. O V2X engloba os seguintes recursos:

- Vehicle to Home (V2H)
- Vehicle to Building (V2B)
- Vehicle to Grid (V2G)
- Vehicle to Load (V2L)
- Vehicle to Vehicle (V2V)

A capacidade de recarga bidirecional só pode ser utilizada em veículos equipados com a tecnologia de recarga bidirecional V2X, que inclui a porta de recarga super-rápida.

Os veículos equipados com uma porta de recarga super-rápida são compatíveis com a maioria dos conectores CHAdeMO (norma industrial japonesa) em estações de recarga.

A recarga bidirecional V2X é possível (mesmo várias vezes por dia). Se a temperatura da bateria estiver próxima da zona vermelha, para proteger a bateria, a potência da recarga bidirecional V2X será limitada.

Para informações adicionais, consulte o fabricante do dispositivo V2X, ou o prestador de serviço da recarga bidirecional V2X.

A recarga bidirecional V2X utiliza um dispositivo V2X.

### **⚠ CUIDADO**

- **Utilize sempre um dispositivo V2X que seja compatível com o LEAF. A utilização de um dispositivo V2X incompatível com o veículo poderá causar um incêndio ou falha, resultando em um acidente com ferimentos graves ou fatais.**
- **Antes de iniciar uma recarga bidirecional V2X, leia cuidadosamente as instruções contidas no dispositivo V2X e certifique-se de que o dispositivo V2X esteja conectado e travado adequadamente. Conectar ou utilizar o dispositivo V2X incorretamente pode causar danos ao veículo, ou no equipamento de recarga.**

**NOTA:** Quando a recarga bidirecional disponível da bateria de Li-íon e a capacidade da bateria de Li-íon são mostradas no dispositivo V2X, as leituras podem ser diferentes da capacidade de recarga bidirecional disponível da bateria de Li-íon.

### Como iniciar a recarga bidirecional V2X

1. Pressione o interruptor da posição P para posicionar o veículo na posição P (Park) e aplique o freio de estacionamento.
2. Ao realizar a recarga bidirecional da bateria de Li-íon, coloque o interruptor da ignição na posição OFF. Quando o interruptor da ignição estiver na posição ON, a bateria de Li-íon não inicializará a recarga bidirecional.
3. Abra a portinhola e a tampa da porta de recarga. Consulte: [Tampa da entrada do carregador 3-15](#) e [Tampa da porta de recarga 3-16](#).

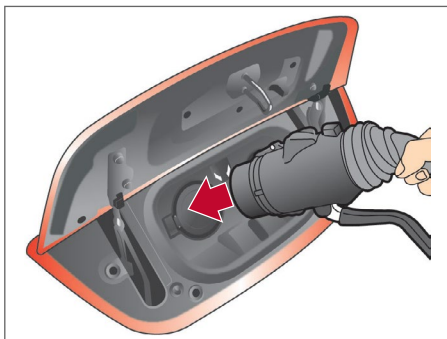

4. Alinhe a ranhura no conector de recarga **1** com a porta de recarga super-rápida e insira o conector de recarga até a base **2** (não é necessário usar **A** ou **B** nesta etapa).

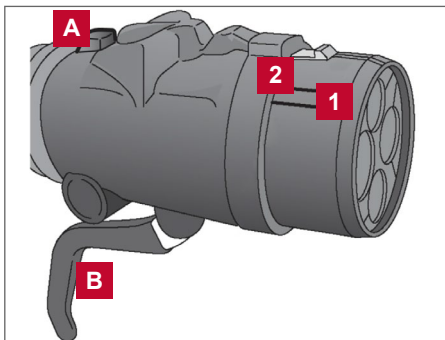

### ⚠ ATENÇÃO

Certifique-se de inserir o conector de recarga em linha reta na porta de recarga super-rápida até a base. Caso contrário, não será possível realizar a recarga bidirecional da bateria de Li-ion ou poderá causar danos no equipamento de recarga.

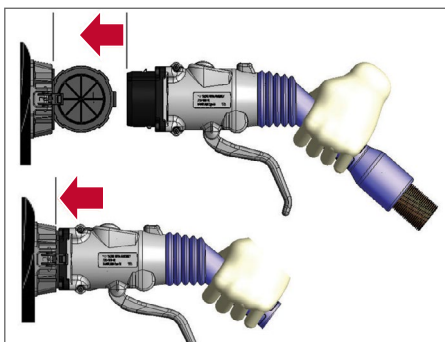

5. Puxe a alavanca de travamento **B** para cima para travar o conector de recarga.  
 6. Confirme se a alavanca de travamento está fixada no suporte da alavanca.  
 7. Siga as instruções no dispositivo V2X para iniciar a recarga bidirecional. Quando o equipamento está instalado corretamente e pronto para realizar a recarga bidirecional, um bipe soa duas vezes e a luz indicadora do status da carga se altera.

Consulte: [Luzes indicadoras do status da carga CH-22](#).

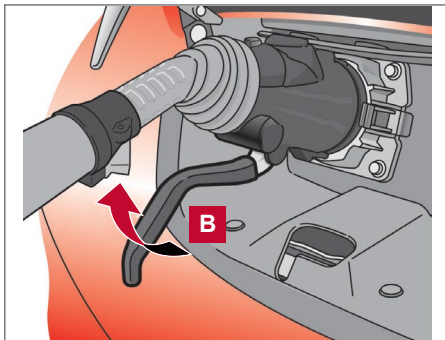

A recarga bidirecional é encerrada nas seguintes situações:

- Quando a recarga bidirecional estiver concluída.
- Quando o tempo de recarga possível definido para o dispositivo V2X for excedido.

#### NOTA:

- A recarga bidirecional pode parar automaticamente mesmo se não estiver concluída.
- Se o recarregamento parar no meio da carga, você pode reiniciar a recarga iniciando a operação do dispositivo V2X novamente.
- O conector de recarga fica travado na porta de recarga durante a recarga bidirecional e não pode ser desconectado. Siga as instruções no dispositivo V2X para interromper a recarga bidirecional. Confirme se a recarga bidirecional foi interrompida, observando as luzes indicadoras de status da carga no painel de instrumentos. O conector de recarga bidirecional pode ser desconectado do veículo quando a recarga for interrompida.

## Como interromper a recarga bidirecional V2X

1. Confirme se a recarga bidirecional foi interrompida, observando as luzes indicadoras de status da carga no painel de instrumentos. O conector de recarga pode ser desconectado do veículo quando a recarga bidirecional for interrompida.
2. Deslize para trás o suporte da alavanca **A**.
3. Pressione o botão **B** no conector de recarga para liberar a alavanca de travamento **C**.
4. Remova o conector de recarga do veículo e armazene-o adequadamente.
5. Feche a tampa da porta de recarga super-rápida.
6. Feche a portinhola da porta de recarga.

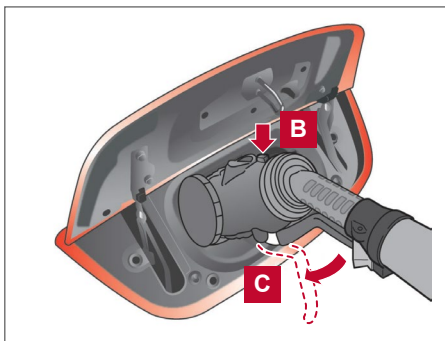
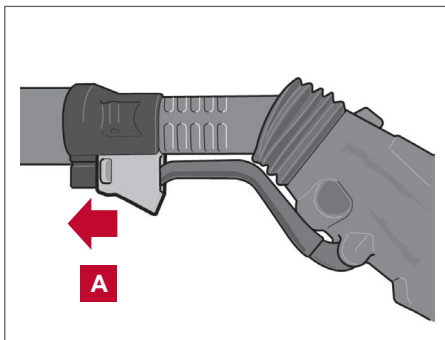

## MÉTODOS DE RECARGA

### TEMPORIZADOR DE RECARGA

Utilize o temporizador de recarga para programar quando a bateria de Li-íon será recarregada. O veículo inicia automaticamente o carregamento nas horas programadas assim que o conector de recarga é conectado ao veículo. Os temporizadores não precisam ser reiniciados toda vez que for necessário recarregar a bateria de Li-íon.

Você pode salvar dois ajustes no temporizador de recarga que incluem o tempo de início e de fim da recarga. Os ajustes no temporizador de recarga podem ser aplicados a cada dia da semana.

O veículo inicia automaticamente o carregamento nas horas programadas logo quando o conector de recarga é conectado ao veículo. Os temporizadores não precisam ser reiniciados toda vez que for necessário recarregar a bateria de Li-íon.



1. Pressione o botão ◀ ou ▶ para selecionar [Definições] no display de informações do veículo.
2. Pressione o botão ▲ ou ▼ para selecionar [Configurações EV] e, em seguida, pressione o botão <OK>.
3. Pressione o botão ▲ ou ▼ até que [Temporizador Carga1] ou [Temporizador Carga2] seja selecionado e então pressione o botão <OK>.
4. Pressione o botão ▲ ou ▼ para selecionar [Temporizador] e, em seguida, pressione o botão <OK>. A luz indicadora se acende quando a configuração do temporizador está ligada.
5. Pressione o botão ▲ ou ▼ até que [Tempo de Início] seja selecionado e então pressione o botão <OK>.
6. Pressione o botão ▲ ou ▼ para ajustar a Hora e, em seguida, pressione o botão <OK>.
7. Pressione o botão ▲ ou ▼ para ajustar os minutos e, em seguida, pressione o botão <OK>.
8. Pressione o botão ▲ ou ▼ até que [Tempo de Fim] seja selecionado e então pressione o botão <OK>.
9. Pressione o botão ▲ ou ▼ para ajustar a hora e, em seguida, pressione o botão <OK>.
10. Pressione o botão ▲ ou ▼ para ajustar os minutos e, em seguida, pressione o botão <OK>.
11. Após completar os ajustes, coloque o interruptor da ignição na posição OFF, e então conecte o conector de recarga ao veículo.

### Carga completa tem prioridade

Se [Carga comp. tem prioridade] estiver acionado, o temporizador de início da recarga poderá ser adiantado, caso a condição de recarga completa da bateria de Li-íon não possa ser alcançada durante o tempo desde o início até o término. Se a condição da bateria totalmente carregada não for alcançada, a recarga continuará até que a bateria de Li-ion seja totalmente carregada.

**NOTA:** Se [Carga comp. tem prioridade] estiver acionado, é possível que a bateria não esteja totalmente carregada pelo tempo final da carga devido à condição de operação do Temporizador do Controle de Climatização e tolerância do tempo de recarga, etc. Neste caso, a recarga continuará até que a bateria de Li-íon seja totalmente carregada.

#### NOTA:

- Sempre coloque o interruptor da ignição na posição OFF após ajustar o temporizador de recarga. Quando o interruptor da ignição está na posição ON, a bateria de Li-ion não inicia a recarga.
- Se o tempo atual ultrapassar o tempo de início da carga em excesso, é possível que o nível atual da carga seja menor que o nível esperado.
- A bateria de Li-íon não é carregada quando o conector de recarga é conectado ao veículo até a próxima hora de início de recarga programada quando o temporizador de recarga está ativado.

Se necessário, utilize a recarga imediata para carregar a bateria de Li-ion.

- Algumas estações de recarga utilizadas para efetuar a recarga normal e rápida estão equipadas com funções do temporizador. Caso a função do temporizador do carregador e o temporizador do veículo estiverem ambos ajustados, e os dois temporizadores não estiverem ajustados para funcionar ao mesmo tempo, é possível que o carregador não ligue ou que a bateria não seja carregada no nível esperado.
- Se o aquecedor da bateria de Li-íon estiver em operação quando o Temporizador de Recarga estiver ajustado, a bateria de Li-ion talvez não seja carregada até o nível que foi ajustado.

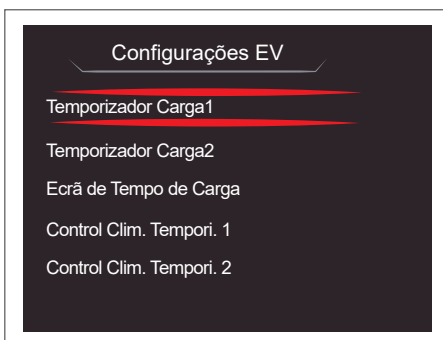

- O temporizador de recarga funciona de acordo com a configuração atual do relógio no Display de Informações do Veículo. Ao ajustar a função do temporizador de recarga, certifique-se de que a hora atual apresentada está correta.
- Para desativar a função do temporizador de recarga, selecione [Temporizador] na tela de configuração do Temporizador de recarga ([Temporizador Carga1] e [Temporizador Carga2]) e pressione o botão <OK> para apagar a luz indicadora.

### Recarga imediata

Quando o temporizador de recarga não está ativado, a recarga se inicia automaticamente quando um conector de recarga normal e rápida for conectado ao veículo.

Utilize o modo de recarga imediata sempre que pretender iniciar imediatamente uma recarga, enquanto um temporizador de recarga estiver ativado através do seguinte procedimento:

1. Coloque o interruptor da ignição na posição OFF.
2. Pressione o botão de recarga imediata.
3. Conecte o cabo de recarga normal e rápida quando a luz indicadora do status da carga se alterar para exibir o modo de recarga imediata.



### NOTA:

- Você dispõe de 15 minutos para conectar o conector de recarga normal e rápida ao veículo depois de pressionar o botão de recarga imediata. Se um conector de recarga não for conectado ao veículo no intervalo de 15 minutos, o veículo retornará automaticamente ao ajuste anterior.
- Para cancelar o modo de recarga imediata, pressione novamente o botão de recarga imediata antes de conectar o cabo de recarga.
- Se o cabo de recarga estiver desconectado, a bateria de Li-ion automaticamente irá mudar para o temporizador de recarga. Para efetuar novamente uma recarga imediata, pressione o botão de recarga imediata e conecte o cabo de recarga.
- Se o cabo de recarga já estiver conectado, pressione o botão de recarga imediata para iniciar a recarga.

## LUZES INDICADORAS RELACIONADAS COM A RECARGA

### LUZES INDICADORAS DO STATUS DA CARGA

As luzes indicadoras do status da carga **1** a **3** apresentam o status da carga e são visíveis a partir da parte interna e externa do veículo.

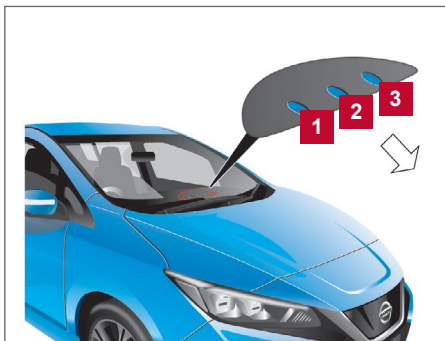

### Quando a trava do conector de recarga normal e rápida é liberada

Todas as luzes indicadoras **1** a **3** irão piscar e um alerta sonoro será emitido três vezes, quando o interruptor de travamento do conector de recarga normal e rápida na Chave Inteligente ou o interruptor de abertura da portinhola da porta de recarga é pressionado.

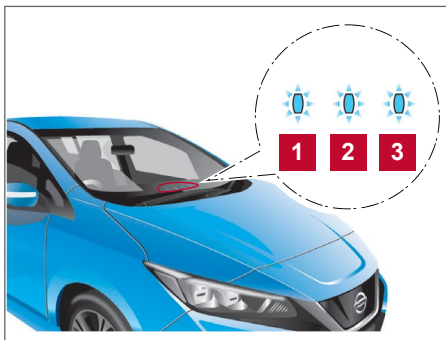

### Quando o conector de recarga normal e rápida é conectado incorretamente

Todas as luzes indicadoras **1** a **3** irão piscar e um alerta sonoro será emitido três vezes, dentro de 30 segundos, quando o conector de recarga estiver conectado incorretamente na porta de recarga normal e rápida. A recarga não pode ser efetuada nesta condição.

### Pronto para o temporizador de recarga

Se o temporizador de recarga estiver configurado, as luzes indicadoras se acendem na ordem de **1** a **3**. As luzes indicadoras se apagam após aproximadamente 5 minutos.

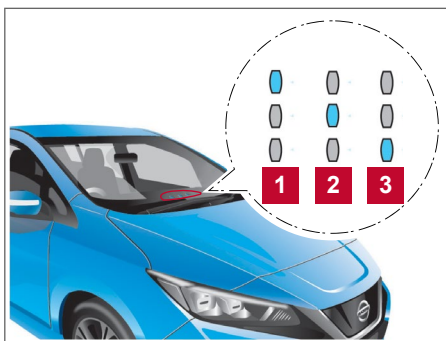

### Pronto para recarga imediata

Quando o interruptor da ignição estiver na posição OFF e se o interruptor de recarga imediata for acionado, enquanto o cabo de recarga não estiver conectado, a luz indicadora **2** se acenderá, indicando que o veículo está pronto para a recarga imediata.

Você dispõe de 15 minutos para conectar o conector de recarga ao veículo. Se o conector de recarga não for conectado no intervalo de 15 minutos, a luz indicadora **2** se apaga e você deve iniciar novamente o modo de recarga imediata para carregar a bateria de Li-íon.

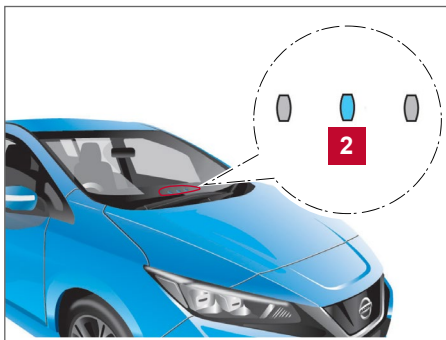

## Durante a recarga

Quando a bateria de Li-íon está sendo carregada, as luzes indicadoras do status da carga se alteram, dependendo da quantidade que está sendo carregada na bateria de Li-íon.

A quantidade que a bateria de Li-íon é carregada também é exibida pela iluminação do medidor de carga disponível na Display de informações do Veículo.

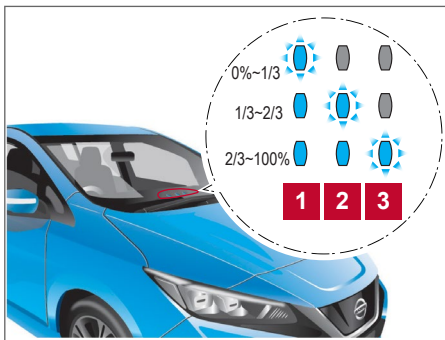

## Quando está totalmente carregada

Todas as luzes indicadoras **1** a **3** se acendem quando a bateria de Li-íon está totalmente carregada.

As luzes indicadoras se apagam após aproximadamente 5 minutos ou quando o conector de recarga é removido.

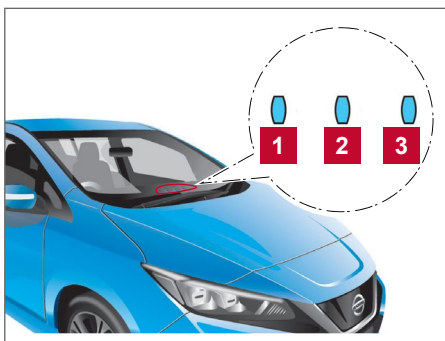

## Quando a luz indicadora **3** pisca

A luz indicadora **3** pisca, enquanto a bateria de 12 volts está sendo carregada. Consulte: [Recarregando a bateria de 12 volts EV-4](#).

O indicador também piscará por até 5 minutos se a alimentação do dispositivo de recarga normal e rápida for interrompida durante o carregamento. A recarga será reiniciada automaticamente quando a alimentação do dispositivo de recarga normal e rápida for restaurada, se o dispositivo de recarga normal e rápida estiver conectado. O alerta sonoro da carga não será emitido quando a recarga for reiniciada.

O indicador também piscará quando o Temporizador do Controle de Climatização for acionado.

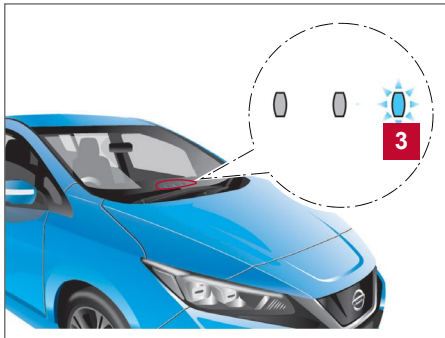

## Quando não está carregando

Nenhuma das luzes se acende quando a bateria de Li-íon e a bateria de 12 volts não estão sendo carregadas.

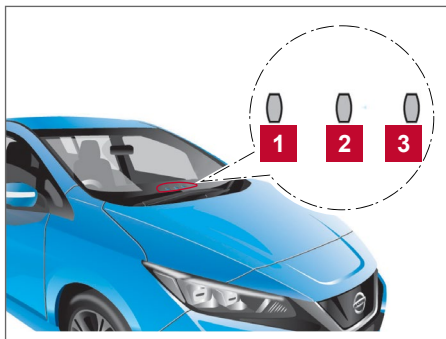

## CAIXA DE CONTROLE DO CABO DO CARREGADOR

- 1** FAULT (Falha): AMARELO
- 2** READY (Pronto): VERDE
- 3** CHARGE (Carga): VERMELHO

Ao utilizar o carregador, o status da carga, bem como qualquer falha, pode ser verificado com as luzes indicadoras na caixa de controle do carregador.

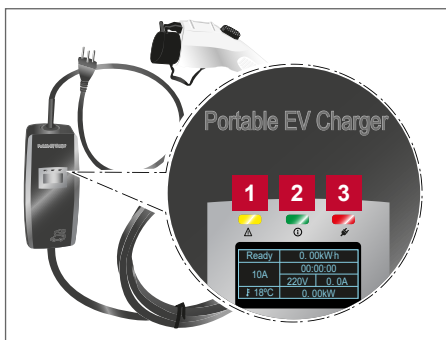

READY (pronto)	CHARGE (alimentação)	FAULT (falha)	Explicação
	OFF	OFF	Condição: Pronto O plugue para tomada do carregador está ligado na rede de distribuição, mas o outro conector não está conectado ao veículo EV.
OFF	OFF	OFF	Condição: Carga completa O carregador efetuou a carga completa do veículo.
 (Pisca lento)	OFF	OFF	Condição: EV conectado O plugue para tomada do carregador está ligado na rede de distribuição e o outro conector está conectado ao veículo EV.
 (Pisca rápido)	OFF	OFF	Condição: Erro CP A linha de comunicação para sinalizar o nível de carregamento entre o veículo e o carregador está com falha.
 (Pulsativo)		OFF	Condição: Recarregando O carregador está efetuando a recarga.
OFF	OFF	 (Pisca)	Condição: Falha O carregador está com defeito. Interrompa a utilização imediatamente, contate uma concessionária Nissan certificada para veículo elétrico.



## GUIA DE DIAGNÓSTICO DE FALHAS NA RECARGA

Sintoma	Possível causa	Possível solução
A recarga não pode ser efetuada.	O interruptor da ignição do veículo está na posição ON.	Antes de recarregar, coloque o interruptor da ignição na posição OFF.
	Ambos os conectores de recarga normal e rápida e de recarga super-rápida estão conectados ao mesmo tempo.	O conector de recarga normal e rápida e o conector de recarga super-rápida não podem ser utilizados ao mesmo tempo.
	A bateria de Li-íon está completamente carregada.	Confirme a carga disponível da bateria de Li-íon, verificando o indicador da carga da bateria disponível. Se o medidor indicar cheio, a bateria de Li-íon já estará totalmente carregada e não poderá ser carregada. A recarga automaticamente será desativada, caso a bateria já esteja completamente carregada.
	A temperatura da bateria de Li-íon está muito alta ou baixa para carregar.	Confirme a temperatura da bateria de Li-íon, verificando o medidor de temperatura da bateria. Se o medidor indicar que a bateria de Li-íon está muito quente (zona vermelha) ou muito fria (zona azul), a recarga pode não ser possível. Deixe a bateria de Li-íon esfriar ou aquecer antes de recarregar. Consulte: <a href="#">Computador de bordo 2-32</a> .
	A bateria de 12 volts está descarregada.	A bateria de Li-íon não pode ser carregada se não for possível ligar os sistemas elétricos do veículo. Se a bateria de 12 volts estiver descarregada, carregue-a ou utilize uma bateria auxiliar para ligar o sistema elétrico do veículo. Consulte: <a href="#">Alimentação auxiliar 6-13</a> .
	O veículo tem um defeito.	O veículo e ou o carregador podem ter um defeito. Certifique-se de que a luz de advertência no painel de instrumentos se acenda. Confirme se o indicador no carregador está indicando uma falha. Se um aviso for exibido, interrompa a recarga e entre em contato com uma concessionária Nissan certificada para veículo elétrico.
A recarga normal e rápida não pode ser efetuada.	Não há fornecimento de energia elétrica através da estação de recarga ou da tomada doméstica.	Certifique-se de que não ocorreu uma falha na alimentação. Certifique-se de que o disjuntor está ativo. Se uma tomada doméstica ou estação de recarga com um dispositivo temporizador instalado for utilizado, a alimentação ficará disponível apenas no momento definido pelo temporizador.
	O plugue elétrico não está conectado corretamente.	Confirme se o plugue elétrico está conectado corretamente.
	Não há alimentação de energia elétrica através da estação de recarga normal e rápida.	Confirme o procedimento de operação da estação de recarga.
	O conector de recarga não está conectado corretamente.	Confirme se o conector de recarga está conectado corretamente.
	O temporizador de recarga foi ajustado.	Desligue o temporizador de recarga. Consulte: <a href="#">Temporizador de recarga CH-20</a> .

Sintoma	Possível causa	Possível solução
O temporizador de recarga não pode ser utilizado	O cabo de recarga não está conectado.	Conecte o cabo de recarga.
	A hora no relógio está errada.	O temporizador de recarga não inicia a recarga com base no relógio localizado no display de informações do veículo. Consulte: <a href="#">Relógio 2-6</a> . Se a bateria de 12 volts ficar descarregada ou se a bateria de Li-ion for desconectada, o ajuste da hora deve ser atualizado.
	O botão de recarga imediata foi pressionado.	O temporizador de recarga não funciona quando a recarga imediata é selecionada.
	O temporizador de recarga não foi configurado.	Configure o programa do temporizador de recarga. Consulte: <a href="#">Temporizador de recarga CH-20</a>
	A recarga não é iniciada porque a hora de início e a hora de fim do temporizador de recarga estão configuradas e a hora atual é anterior à hora de início.	Confirme quando a hora do temporizador de carga é definida para iniciar a recarga. Mude a configuração do temporizador de recarga para a hora de recarga desejada e pressione o botão de recarga imediata. Consulte: <a href="#">Temporizador de recarga CH-20</a> .
A recarga normal e rápida é interrompida durante o carregamento	Não há fornecimento de energia elétrica através da estação de recarga ou da tomada doméstica.	Podem haver uma falha na alimentação, ou o disjuntor pode estar com defeito. A recarga será reiniciada quando a alimentação for reiniciada.
	O cabo de recarga foi desconectado.	Verifique se o cabo de recarga não foi desconectado.
	O conector de recarga normal e rápida e o conector de recarga super-rápida estão conectados ao mesmo tempo.	Caso o conector de recarga normal e rápida e o conector de recarga super-rápida estiverem conectados ao mesmo tempo, a recarga será interrompida.
	O tempo final do temporizador de recarga foi alcançado.	Quando o temporizador de recarga for configurado e o tempo final de recarga for alcançado, a recarga será interrompida mesmo se a bateria de Li-ion não estiver totalmente carregada.
	A alimentação fornecida pela estação de recarga super-rápida foi interrompida.	Confirme o procedimento de operação da estação de recarga.
	A temperatura da bateria de Li-ion está muito alta ou baixa para carregar.	Confirme a temperatura da bateria de Li-ion, verificando o medidor de temperatura da bateria. Se o medidor indicar que a bateria de Li-ion está muito quente (zona vermelha) ou muito fria (zona azul), a recarga pode não ser possível. Deixe a bateria de Li-ion esfriar ou aquecer antes de recarregar. Consulte: <a href="#">Computador de bordo 2-32</a> .

Sintoma	Possível causa	Possível solução
A recarga super-rápida não pode ser efetuada.	Verifique se o conector de recarga está conectado corretamente e que ele esteja travado	Verifique se o conector de recarga está conectado corretamente e que esteja travado.
	A função de autodiagnóstico do equipamento de recarga super-rápida retorna um resultado negativo	Há uma possibilidade de que o veículo esteja com defeito. Interrompa a recarga e entre em contato com uma concessionária Nissan certificada para veículo elétrico.
	O interruptor de alimentação do carregador super-rápido está desligado.	Verifique o interruptor de alimentação do carregador super-rápido.
A recarga super-rápida é interrompida durante o carregamento.	A recarga é interrompida pelo temporizador de recarga super-rápida.	A recarga será interrompida dependendo da função configurada no temporizador do equipamento de recarga super-rápida. Caso você necessite carregar mais a bateria de Li-ion, inicie o procedimento de recarga novamente.
	A alimentação do carregador super-rápido está desligada.	Verifique se a alimentação do carregador super-rápido está desligada.
	O conector de recarga normal e rápida e o conector de recarga super-rápida estão conectados ao mesmo tempo.	Caso o conector de recarga normal e rápida e o conector de recarga super-rápida estiverem conectados ao mesmo tempo, a recarga será interrompida.
	A temperatura da bateria de Li-ion está muito alta ou baixa para carregar.	Confirme a temperatura da bateria de Li-ion, verificando o medidor de temperatura da bateria. Se o medidor indicar que a bateria de Li-ion está muito quente (zona vermelha) ou muito fria (zona azul), a recarga pode não ser possível. Deixe a bateria de Li-ion esfriar ou aquecer antes de recarregar. Consulte: <a href="#">Computador de bordo 2-32</a> .

# ÍNDICE ILUSTRADO

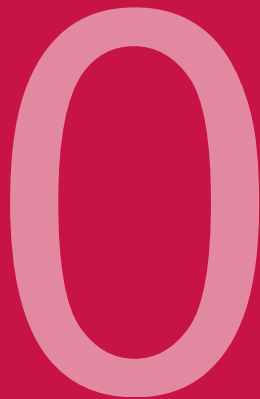

Bancos, cintos de segurança e sistema de proteção complementar (SRS).....	0-2
Frente e lateral do veículo.....	0-3
Traseira do veículo.....	0-4
Compartimento dos passageiros.....	0-5
Compartimento do motorista.....	0-6
Painel de instrumentos.....	0-7
Medidores e indicadores.....	0-8
Compartimento do motor.....	0-9
Luzes de advertência e indicadores.....	0-10

## BANCOS, CINTOS DE SEGURANÇA E SISTEMA DE PROTEÇÃO COMPLEMENTAR (SRS)

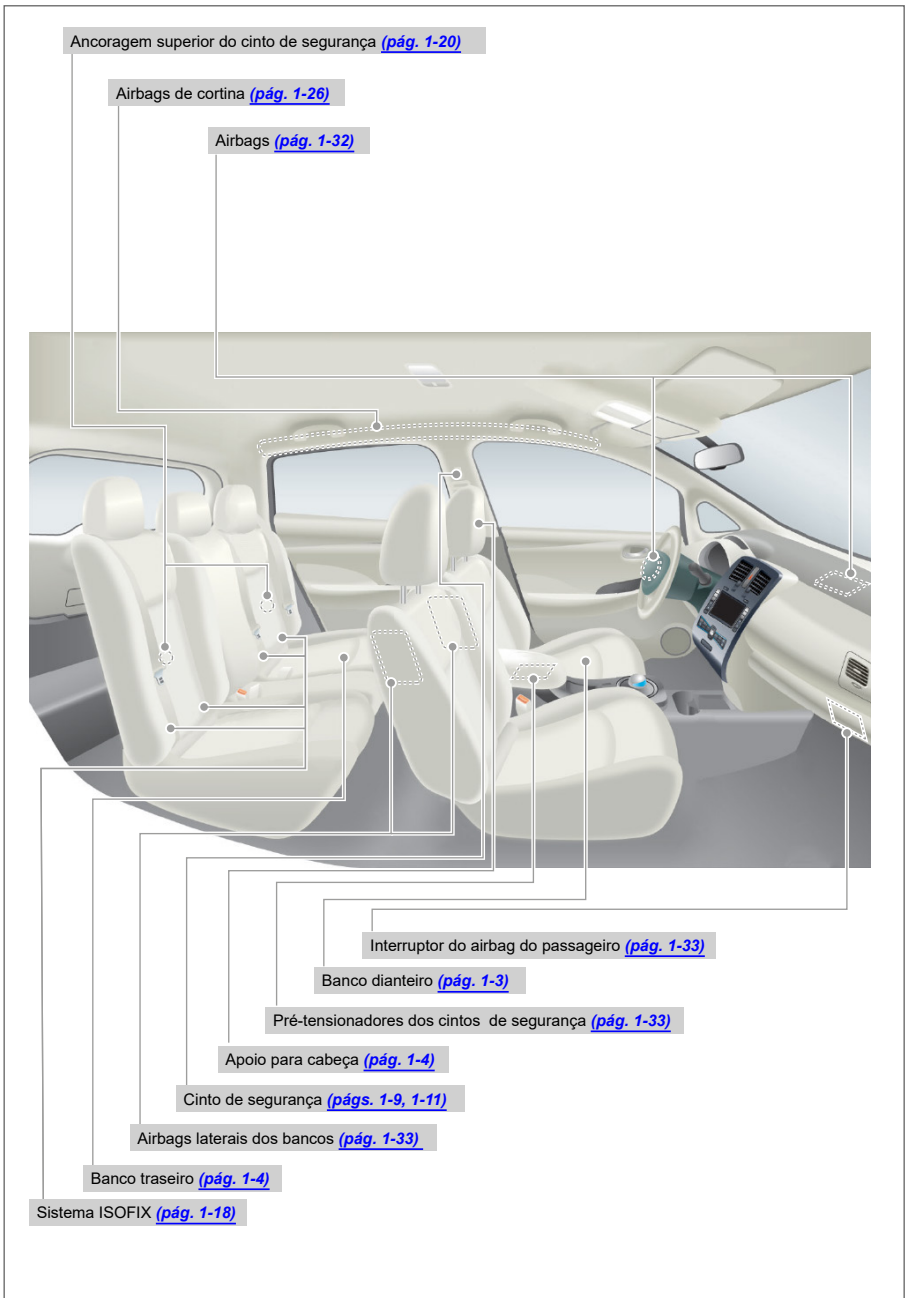

Consulte o número da página indicado nos parênteses para os detalhes de operação.

## FRENTE E LATERAL DO VEÍCULO

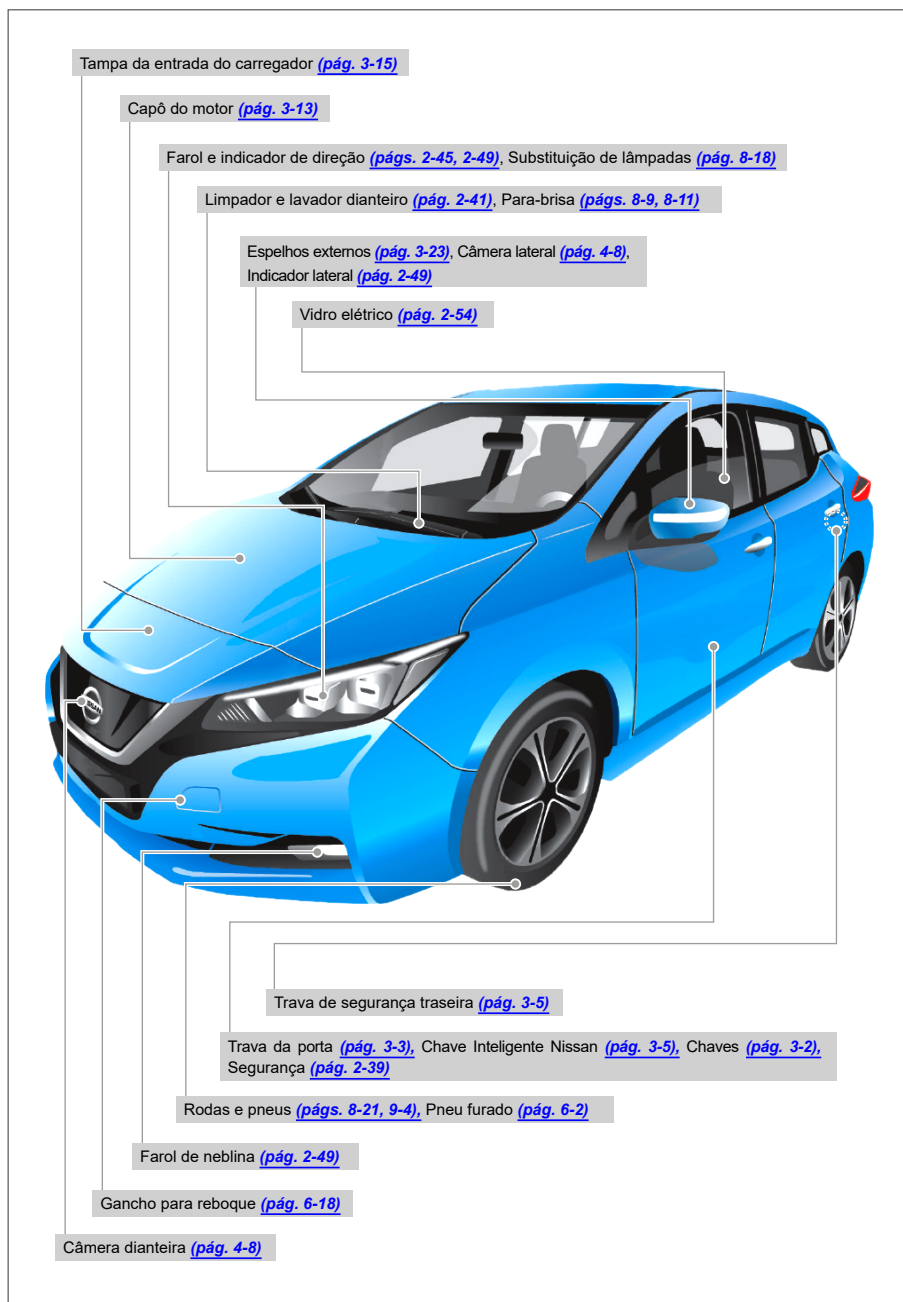

Consulte o número da página indicado nos parênteses para os detalhes de operação.

## TRASEIRA DO VEÍCULO

Câmera de ré ([pág. 4-2](#))

Limpador e lavador traseiro ([pág. 2-43](#))

Desembaçador do vidro traseiro ([pág. 2-44](#))

Luz de freio elevada ([pág. 8-18](#))

Antena ([pág. 4-35](#))



Luz combinada traseira ([págs. 2-45, 2-49](#)), Substituição de lâmpadas ([pág. 8-20](#))

Luz de neblina traseira ([pág. 2-49](#))

Lanterna traseira ([págs. 2-45, 2-49](#)), Operação da Chave Inteligente ([pág. 3-8](#))

Consulte o número da página indicado nos parênteses para os detalhes de operação.

## COMPARTIMENTO DOS PASSAGEIROS



Consulte o número da página indicado nos parênteses para os detalhes de operação.



## COMPARTIMENTO DO MOTORISTA

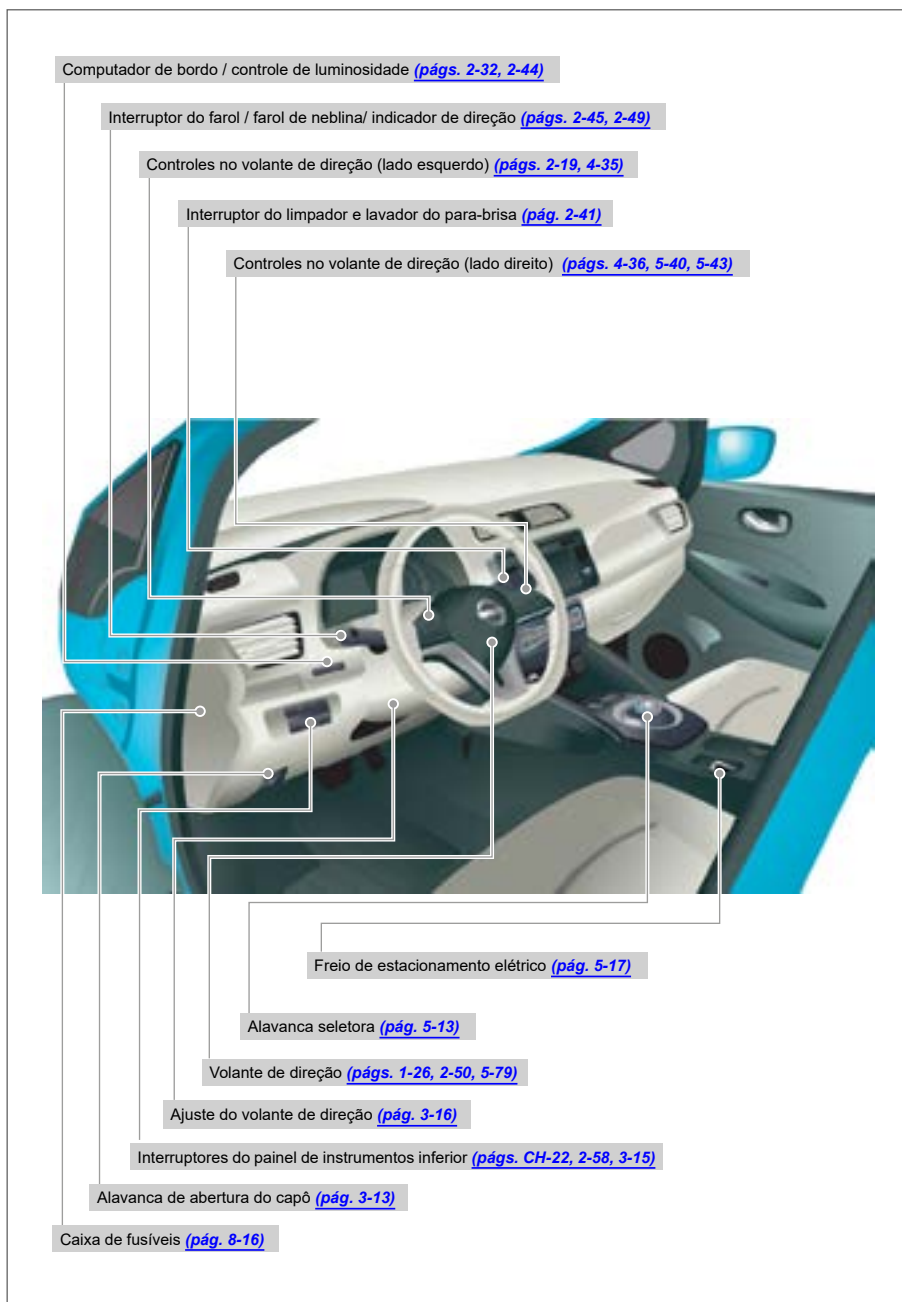

Consulte o número da página indicado nos parênteses para os detalhes de operação.

## PAINEL DE INSTRUMENTOS

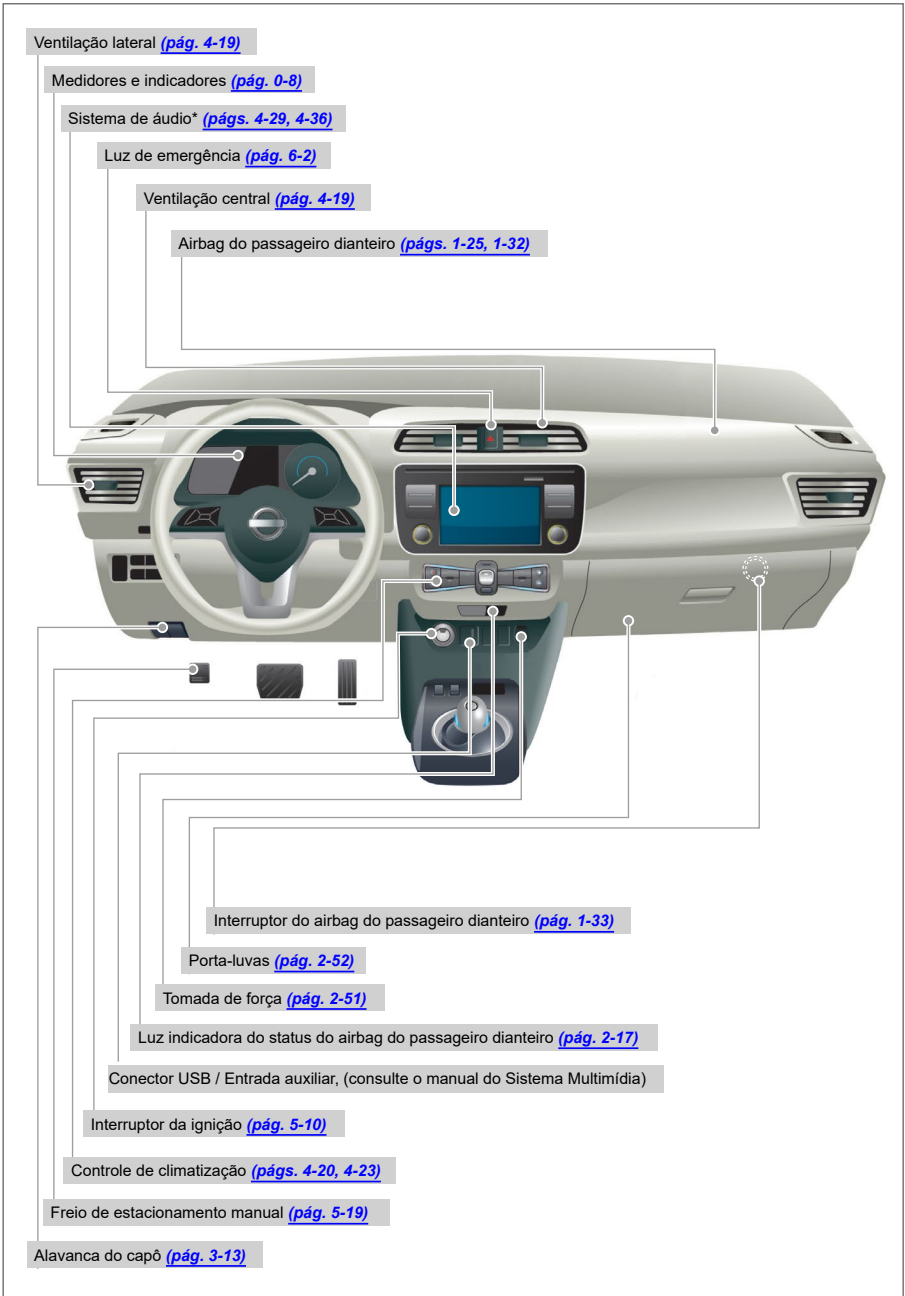

Consulte o número da página indicado nos parênteses para os detalhes de operação.

## MEDIDORES E INDICADORES

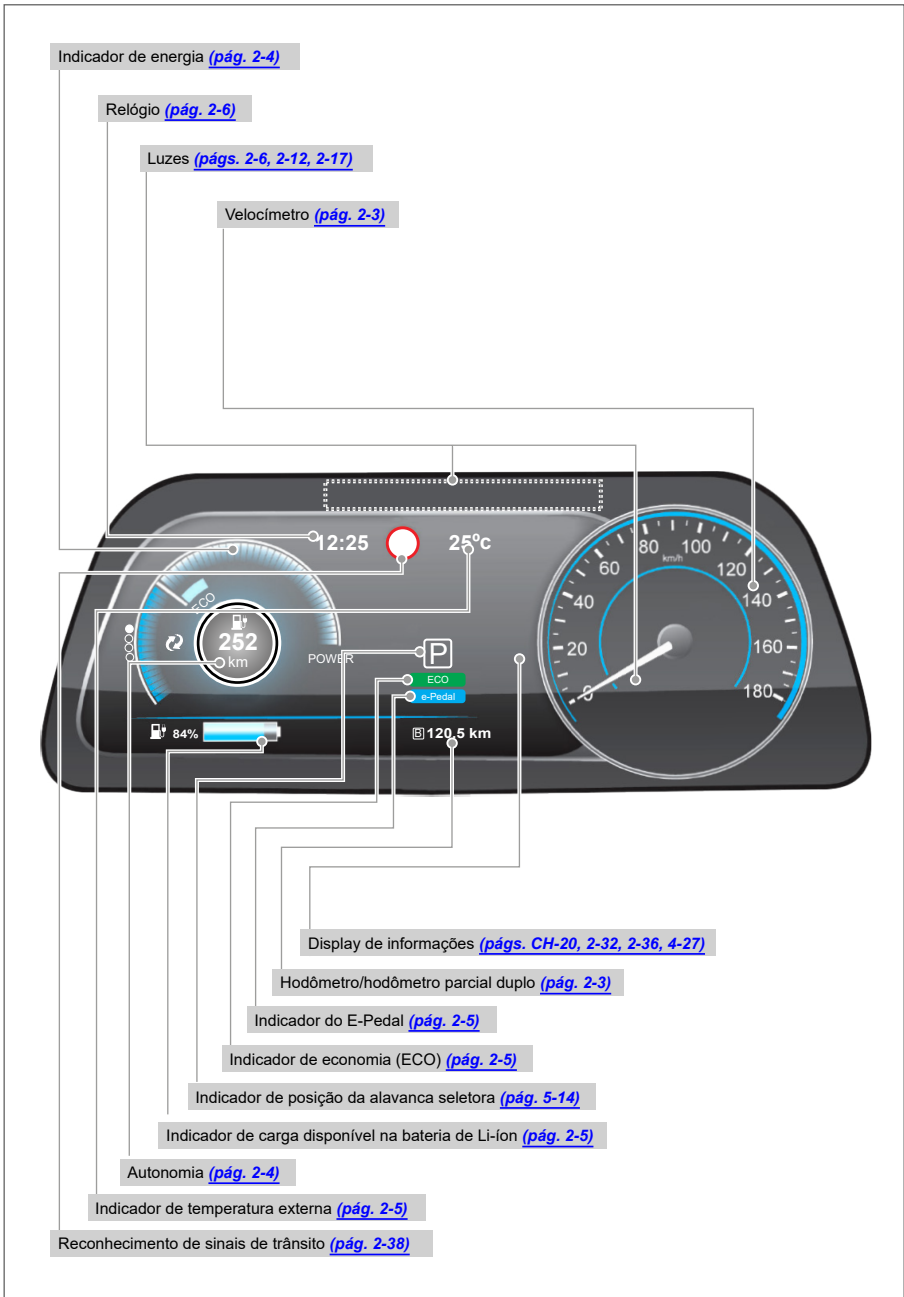

Consulte o número da página indicado nos parênteses para os detalhes de operação.

## COMPARTIMENTO DO MOTOR

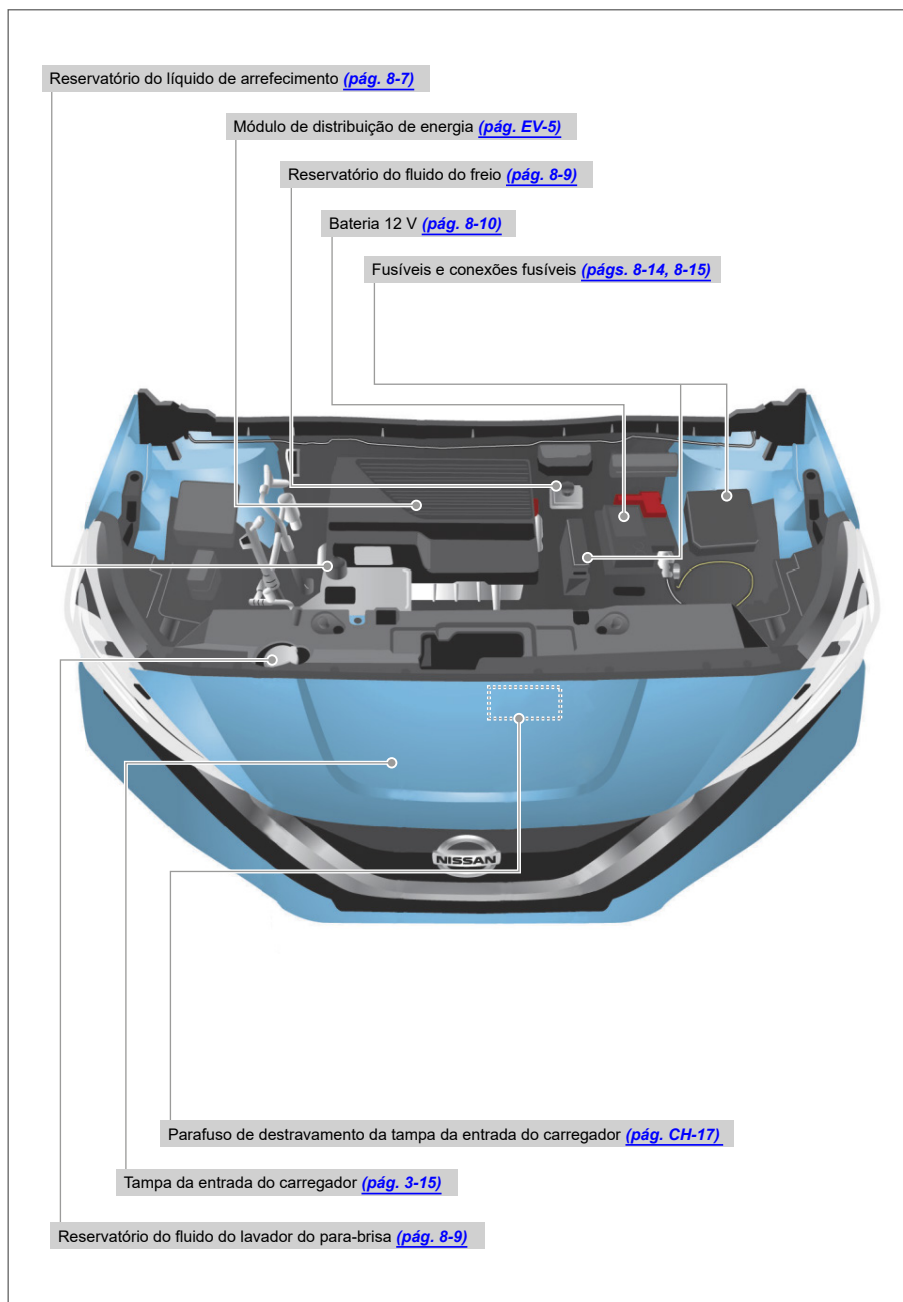

Consulte o número da página indicado nos parênteses para os detalhes de operação.

## LUZES DE ADVERTÊNCIA E INDICADORAS

Luzes	Nome	Página
	Luz de advertência de carga da bateria de 12 volts	<a href="#">2-8</a>
	Luz de advertência do Sistema de Freio Antitravamento (ABS)	<a href="#">2-9</a>
	Luz de advertência do sistema de freio	<a href="#">2-9</a>
	Luz de advertência do sistema de freio	<a href="#">2-9</a>
	Luz de advertência da direção elétrica	<a href="#">2-10</a>
	Luz de advertência do sistema de controle eletrônico de mudança de marcha	<a href="#">2-10</a>
	Luz de advertência do freio de estacionamento	<a href="#">2-10</a>
	Luz de advertência do sistema inteligente de frenagem emergencial (IEB)	<a href="#">2-11</a>
	Luz de advertência do sistema inteligente de frenagem emergencial (IEB) com detecção de pedestres	<a href="#">2-11</a>
	Luz de advertência do sistema de controle eletrônico de estabilidade (ESP)	<a href="#">2-11</a>
	Luz de advertência do sistema do veículo elétrico	<a href="#">2-11</a>
	Luz de advertência principal	<a href="#">2-12</a>
	Luz de advertência do cinto de segurança	<a href="#">2-12</a>
	Luz de advertência do airbag	<a href="#">2-12</a>
	Luz de advertência de velocidade	<a href="#">2-12</a>
	Indicador do cinto de segurança do banco traseiro	<a href="#">2-12</a>
	Luz de advertência de baixa pressão nos pneus	<a href="#">2-13</a>

Luzes	Nome	Página
	Luz indicadora de limitação de energia	<a href="#">2-15</a>
	Luz indicadora de tomada conectada	<a href="#">2-16</a>
	Luz indicadora "READY"	<a href="#">2-16</a>
	Luz indicadora do sistema de Controle Eletrônico de Estabilidade (ESP) OFF	<a href="#">2-16</a>
	Luz indicadora de desativação do som de alerta para pedestres (VSP)	<a href="#">2-16</a>
	Luz indicadora do farol de neblina	<a href="#">2-17</a>
	Luz indicadora do status do airbag do passageiro dianteiro	<a href="#">2-17</a>
	Luz indicadora de farol alto	<a href="#">2-17</a>
	Luz indicadora da luz de neblina traseira	<a href="#">2-17</a>
	Luz indicadora de segurança	<a href="#">2-17</a>
	Luz indicadora de acionamento automático do farol alto	<a href="#">2-17</a>
	Luz indicadora de farol baixo	<a href="#">2-17</a>
	Luz indicadora das lanternas	<a href="#">2-17</a>
	Luzes indicadoras de direção/emergência	<a href="#">2-17</a>

# 1

## SEGURANÇA — BANCOS, CINTOS DE SEGURANÇA E SISTEMA DE PROTEÇÃO COMPLEMENTAR

Bancos.....	1-2
Bancos dianteiros.....	1-3
Banco traseiro.....	1-4
Apoios para cabeça.....	1-4
Apoios para cabeça ajustáveis.....	1-5
Cintos de segurança.....	1-7
Precauções no uso do cinto de segurança.....	1-7
Mulheres grávidas.....	1-9
Pessoas feridas.....	1-9
Cinto de segurança de três pontos com retrator.....	1-9
Manutenção do cinto de segurança.....	1-12
Advertência do cinto de segurança.....	1-12
Segurança das crianças.....	1-13
Bebês.....	1-14
Crianças pequenas.....	1-14
Crianças maiores.....	1-14
Sistema de proteção infantil.....	1-15
Precauções ao utilizar sistemas de proteção infantil.....	1-15
Sistemas de proteção infantil de categoria universal para os bancos dianteiro e traseiro.....	1-17
Sistemas de proteção infantil compatíveis com o sistema ISOFIX.....	1-18
Ancoragem do sistema de proteção infantil.....	1-20
Instalação do sistema de proteção infantil usando o sistema ISOFIX.....	1-21
Instalação do sistema de proteção infantil usando o cinto de segurança de três pontos.....	1-23
Sistema de proteção complementar (SRS).....	1-25
Precauções no sistema de proteção complementar (SRS).....	1-25
Luz de advertência do airbag.....	1-30
Sistemas dos airbags.....	1-31
Sistema dos cintos de segurança com pré-tensionadores.....	1-33
Procedimento de reparo e substituição.....	1-34

## BANCOS

**⚠ CUIDADO**

- Não viaje em veículos com o encosto do banco na posição reclinada. Isto pode ser perigoso. O cinto de segurança transversal não ficará encostado no seu corpo. Em caso de acidente, você pode ser lançado contra o cinto de segurança, resultando em ferimentos graves no pescoço ou em outras partes do corpo. Também é possível que deslize sob o cinto abdominal, resultando em graves lesões internas.
- Para uma proteção mais eficaz com o veículo em movimento, o encosto do banco deve estar na posição vertical. Sente-se sempre bem encostado e na posição vertical no encosto do banco com ambos os pés no assoalho e ajuste adequadamente os cintos de segurança. Consulte: [Precauções no uso do cinto de segurança 1-7.](#)
- Após o ajuste, movimente-se ligeiramente para frente e para trás para assegurar-se de que esteja devidamente travado.
- Para ajudar a evitar o risco de ferimentos graves ou fatais, causados por uma operação não intencional do veículo e/ou de seus sistemas, não deixe crianças, animais de estimação e pessoas que necessitam de assistência desacompanhadas no interior do veículo. Além disso, dependendo da temperatura ambiente, a temperatura no interior do veículo pode ficar muito quente, podendo causar risco de ferimentos graves ou fatais às pessoas e animais de estimação.
- O encosto do banco nunca deve ser reclinado mais do que necessário para o conforto do passageiro. Os cintos de segurança são muito mais eficientes quando os ocupantes estão encostados e na posição o mais vertical possível. Se o encosto estiver muito inclinado, o risco de escorregar sob o cinto abdominal e ferir-se aumenta.
- Ao mover os bancos para a frente e para trás ou ao retornar um encosto traseiro reclinado à posição vertical, certifique-se de segurar o encosto com a mão durante a operação. Se você não segurar o encosto, o banco pode se mover repentinamente, podendo causar ferimentos.

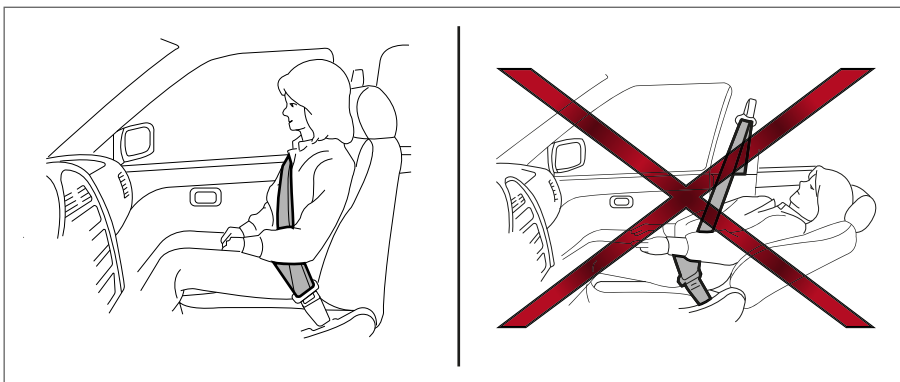
**⚠ ATENÇÃO**

Ao ajustar a posição dos bancos, certifique-se de não encostar em nenhuma peça móvel para evitar ferimentos ou danos.



## BANCOS DIANTEIROS

### Ajuste manual do banco dianteiro

#### Ajuste para frente e para trás:

Puxe a alavanca **1** para cima e segure-a enquanto movimentar o banco para frente ou para trás até a posição desejada. Libere a alavanca para travar o banco na posição adequada.

#### Reclinando:

Para reclinar o encosto, puxe a alavanca **2** para cima e empurre o encosto para trás. Para posicionar o encosto do banco para frente, puxe a alavanca para cima e incline o seu corpo para frente. Libere a alavanca para travar o encosto na posição desejada.

Esta característica permite o ajuste do encosto do banco para aumentar o conforto dos passageiros de diferentes portes, e auxilia na obtenção de um ajuste apropriado do cinto de segurança.

Consulte: [Precauções no uso do cinto de segurança 1-7](#)

O encosto do banco também pode ser reclinado para permitir que os passageiros descansem quando o veículo estiver parado e a alavanca seletora na posição P (Park) ou N (Neutro) com o freio de estacionamento acionado.

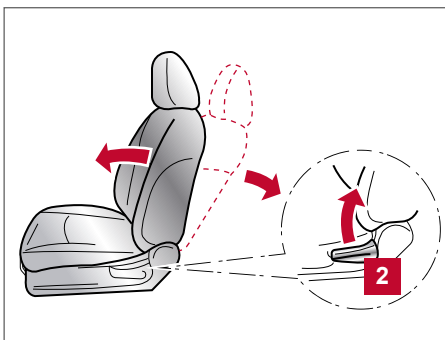
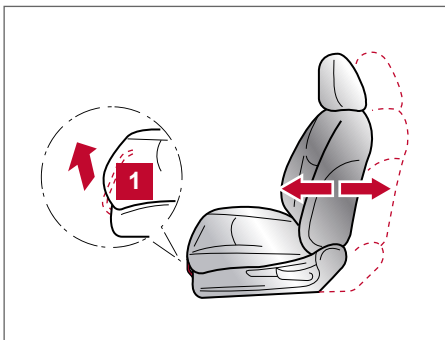

#### Regulagem de altura do banco (somente para o banco do motorista):

Puxe para cima ou empurre para baixo a alavanca do banco para ajustar a altura do assento até obter a posição desejada.

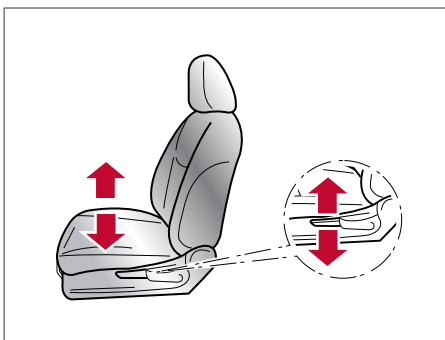

## BANCO TRASEIRO

### Rebatimento

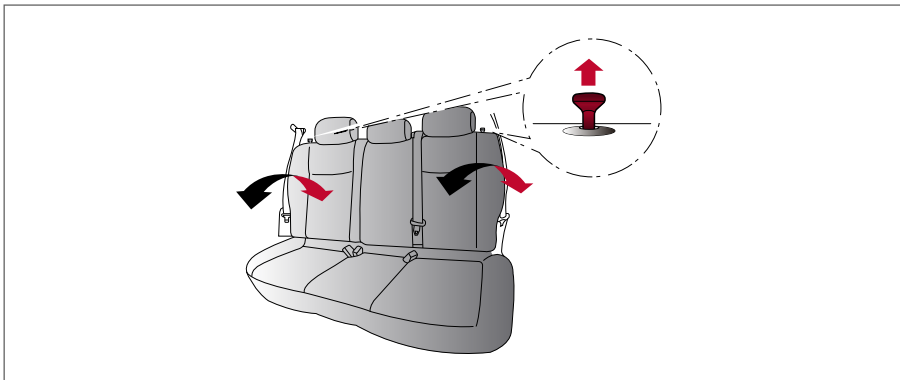

#### Antes de rebater o banco traseiro:

- Fixe os cintos de segurança nos ganchos dos cintos de segurança localizados nas colunas laterais. Consulte: [Ganchos dos cintos de segurança 1-11](#).

Puxe o botão para rebater cada encosto do banco para baixo.

Para retornar o encosto para a posição vertical, levante cada encosto e empurre-o para a posição vertical até que fiquem travados.

### **⚠ CUIDADO**

- Não rebata os encostos dos bancos traseiros quando os ocupantes ou quaisquer objetos estiverem nos bancos traseiros.
- Nunca permita que o passageiro seja transportado na área do porta-malas ou no banco traseiro quando este estiver rebatido. Caso estas áreas sejam utilizadas por passageiros, sem a proteção adequada, pode resultar em ferimentos graves ou fatais em caso de colisão ou parada brusca.
- Prenda adequadamente toda a carga com cordas ou cintas, para evitar que elas escorreguem ou virem. Nunca transporte carga acima da altura do encosto dos bancos. Em caso de frenagem brusca ou colisão, uma carga mal fixada poderá causar ferimentos aos passageiros.
- Ao retornar os encostos para a posição vertical, certifique-se de que estejam travados firmemente. Se não estiverem corretamente travados, os passageiros poderão sofrer ferimentos em caso de acidente ou parada brusca.

## APOIOS PARA CABEÇA

### **⚠ CUIDADO**

Os apoios para cabeça complementam outros sistemas de segurança do veículo. Eles podem fornecer proteção adicional contra lesões em certos tipos de colisões traseiras. Ajuste os apoios para cabeça corretamente, conforme especificado nesta seção. Verifique o ajuste, após outra pessoa usar o banco. Não fixe nada nas hastes do apoio para cabeça ou remova o apoio para cabeça. Não utilize o banco sem o apoio para cabeça. Se o apoio para cabeça for removido, reinstale-o e ajuste-o corretamente antes que um ocupante utilize o banco. Caso estas instruções não sejam seguidas, a efetividade dos apoios para cabeça será reduzida. Isto aumentará o risco de ferimentos graves em uma colisão.

## APOIOS PARA CABEÇA AJUSTÁVEIS

### **⚠ CUIDADO**

Os apoios para cabeça ajustáveis complementam outros sistemas de segurança do veículo. Eles podem fornecer proteção adicional contra lesões em certos tipos de colisões traseiras. Ajuste os apoios para cabeça corretamente, conforme especificado nesta seção. Verifique o ajuste, após outra pessoa usar o banco. Não fixe nada nas hastes do apoio para cabeça ajustável ou remova o apoio para cabeça ajustável. Não utilize o banco sem o apoio para cabeça. Se o apoio para cabeça ajustável for removido, reinstale-o e ajuste-o corretamente antes que um ocupante utilize o banco.

A ilustração mostra as posições dos bancos equipados com apoio para cabeça ajustável.

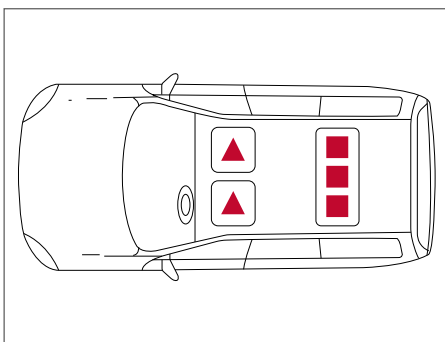

### Componentes

- 1** Apoio para cabeça ajustável
- 2** Cavidade de ajuste
- 3** Botão de trava
- 4** Hastes

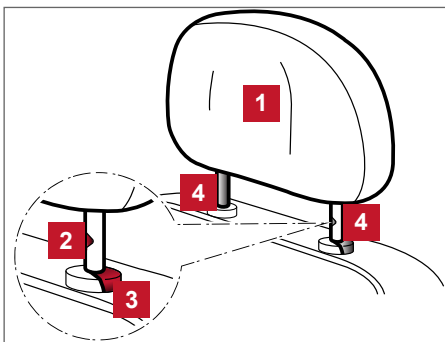

### Ajuste

Ajuste o apoio para cabeça de tal forma que o centro esteja nivelado com o centro de suas orelhas.

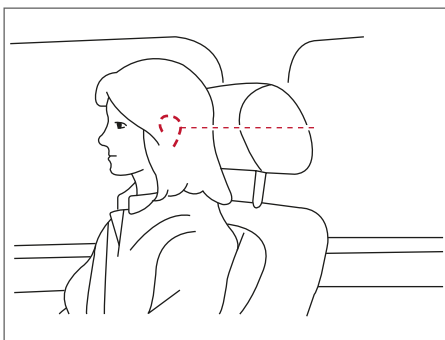

Para levantar o apoio para cabeça puxe-o para cima.

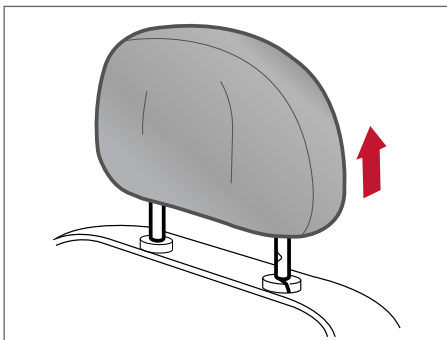

Para abaixar, pressione e segure o botão de trava e empurre o apoio para cabeça para baixo.

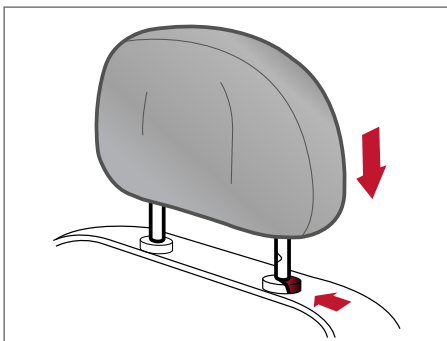

## Remoção

Utilize o seguinte procedimento para a remoção do apoio para cabeça ajustável:

Antes de remover os apoios para cabeça do banco traseiro, rebata os encostos do banco traseiro. Consulte: [Rebatimento 1-4](#).

1. Puxe para cima o apoio para cabeça até a posição mais elevada.
2. Pressione e segure o botão de trava.
3. Remova o apoio para cabeça do encosto do banco.
4. Guarde o apoio para cabeça adequadamente em um lugar seguro de modo a não ficar solto dentro do veículo.
5. Reinstale e ajuste adequadamente o apoio para cabeça antes de utilizar o banco.

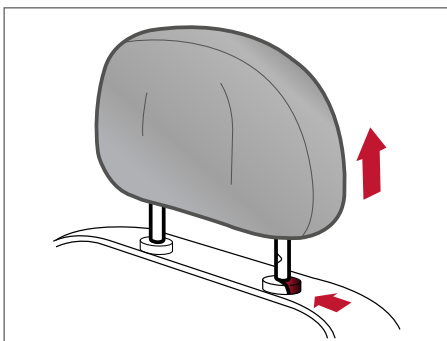

## Instalação

Antes de instalar os apoios para cabeça do banco traseiro, rebata os encostos do banco traseiro. Consulte: [Rebatimento 1-4](#).

1. Alinhe as hastes do apoio para cabeça com os orifícios no encosto do banco. Certifique-se de que o apoio para cabeça esteja na direção correta. A haste com a cavidade ajustável **1** deve ser instalada no orifício com o botão de trava **2**.
2. Pressione e segure o botão de trava, enquanto movimenta o apoio para cabeça para baixo.
3. Ajuste adequadamente o apoio para cabeça antes de um ocupante usar a posição no banco.

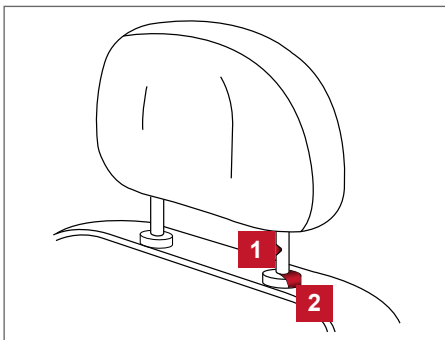

## CINTOS DE SEGURANÇA

### PRECAUÇÕES NO USO DO CINTO DE SEGURANÇA

Use o cinto de segurança devidamente ajustado, sente-se na posição vertical, bem apoiado ao encosto do banco e com ambos os pés no assoalho, dessa forma a chance de sofrer ferimentos graves ou fatais em um acidente e/ou a gravidade do ferimento poderão ser reduzidas consideravelmente. A Nissan orienta rigorosamente que você e todos os passageiros do seu veículo coloquem o cinto de segurança, sempre que o veículo estiver em movimento, mesmo se um passageiro estiver em lugar provido de airbag.

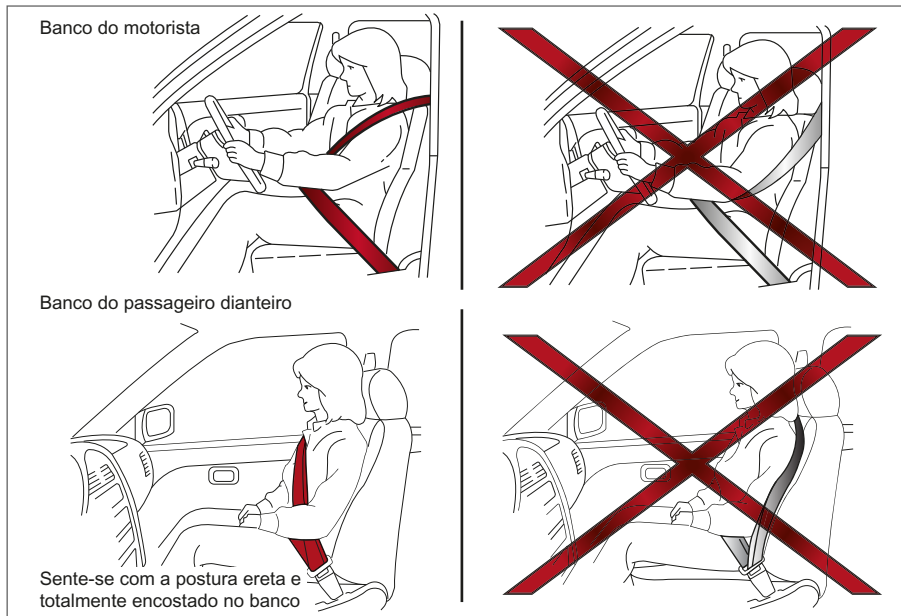

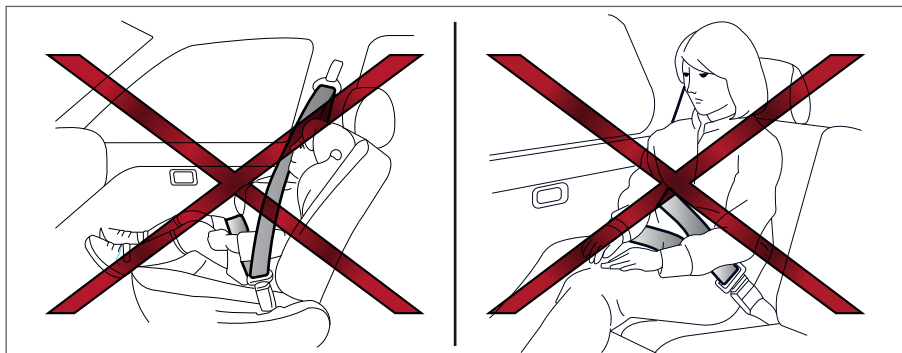

### **⚠ CUIDADO**

- Todos os ocupantes do veículo devem sempre utilizar o cinto de segurança. As crianças devem estar acomodadas em sistemas de proteção infantil apropriados e instalados no banco traseiro.
- O cinto de segurança deve ser devidamente ajustado para que fique firme. Caso isto não seja feito, reduzirá na eficiência de todo o sistema de proteção e irá aumentar as chances ou a gravidade de ferimentos em um acidente. O uso inadequado do cinto de segurança poderá resultar em ferimentos graves ou fatais.
- Sempre coloque o cinto de segurança transversal sobre o ombro e cruzando o peito. Nunca passe o cinto de segurança por trás das costas, sob o braço ou na frente do pescoço. O cinto de segurança deve estar afastado do seu rosto e pescoço, mas de modo que não escape do seu ombro.
- Posicione o cinto abdominal o mais baixo e firme possível AO REDOR DOS QUADRIS E NÃO DA CINTURA. O cinto abdominal mal ajustado pode ocasionar o risco de ferimentos internos em uma colisão.
- Certifique-se de que a lingueta do cinto de segurança esteja bem travada em seu respectivo fecho.
- Não use o cinto de segurança do lado contrário ou retorcido. Ao fazer isso, a sua eficácia será reduzida.
- Não permita que mais de uma pessoa utilize o mesmo cinto de segurança.
- Caso a luz de advertência do cinto de segurança  se acenda continuamente com o interruptor da ignição na posição ON, todas as portas fechadas e os cintos de segurança afivelados, isto pode significar uma falha no sistema. Faça a verificação do seu veículo em uma concessionária Nissan certificada para veículos elétricos.
- Nenhuma alteração deve ser feita no sistema dos cintos de segurança. Por exemplo, não modifique o cinto de segurança, adicione materiais, prenda algum objeto ou instale dispositivos que possam alterar a rota ou a tensão do cinto de segurança. Isso pode afetar o funcionamento do sistema do cinto de segurança. A modificação ou a alteração do sistema do cinto de segurança pode resultar em ferimentos graves às pessoas.
- Caso o pré-tensionador seja ativado, ele não pode ser reutilizado e deve ser substituído junto com o retrator do cinto de segurança. Consulte uma concessionária Nissan certificada para veículos elétricos.
- A remoção e a instalação dos componentes do sistema do pré-tensionador do cinto de segurança devem ser feitas por uma concessionária Nissan certificada para veículos elétricos.

## CUIDADO

- Todos os componentes do cinto de segurança, incluindo os mecanismos de retração e fixação, devem ser inspecionados, após qualquer colisão, em uma concessionária Nissan certificada para veículos elétricos. A Nissan orienta que todos os componentes dos cintos de segurança usados durante uma colisão, por menor que tenha sido, sejam substituídos, mesmo que não apresentem danos e continuem funcionando normalmente. Os componentes dos cintos de segurança que não foram usados durante uma colisão também devem ser inspecionados e substituídos, caso qualquer dano ou problema de funcionamento seja observado.
- Todos os sistemas de proteção infantil, bem como os equipamentos de fixação, devem ser inspecionados após uma colisão. Sempre siga as instruções de inspeção e recomendações de substituição do fabricante do sistema de proteção infantil. Caso apresentem danos, os sistemas de proteção infantil devem ser substituídos.

## MULHERES GRÁVIDAS

A Nissan orienta as mulheres grávidas a usar o cinto de segurança. O cinto de segurança deve ficar encostado no corpo. Sempre posicione o cinto abdominal, o mais baixo possível, na altura dos quadris e não da cintura. Posicione o cinto de segurança transversal sobre o ombro e cruzando sobre o peito. Nunca coloque o cinto de segurança abdominal/transversal sobre a região abdominal. Contate seu médico quanto as recomendações específicas.

## PESSOAS FERIDAS

A Nissan orienta que pessoas feridas usem o cinto de segurança. Contate seu médico quanto as recomendações específicas.

## CINTO DE SEGURANÇA DE TRÊS PONTOS COM RETRATOR

### CUIDADO

- Todos os ocupantes do veículo devem sempre utilizar o cinto de segurança.
- Não viaje em veículos com o encosto do banco na posição reclinada. Isto pode ser perigoso.
- O cinto de segurança transversal não ficará encostado no seu corpo. Em caso de acidente, você pode ser lançado contra o cinto de segurança, resultando em ferimentos graves no pescoço ou em outras partes do corpo. Também é possível que deslize sob o cinto abdominal, resultando em graves lesões internas.
- Para uma proteção mais eficaz com o veículo em movimento, o encosto do banco deve estar na posição vertical. Sente-se sempre bem encostado e na posição vertical no encosto do banco com ambos os pés no assoalho e ajuste adequadamente os cintos de segurança.

## Colocando o cinto de segurança

1. Ajuste o banco. Consulte: [Bancos 1-2](#).
2. Puxe o cinto de segurança lentamente para fora do retrator e insira a lingueta na fivela até travar.

- O retrator é projetado para travar durante uma parada brusca ou um impacto. Ao puxar o cinto de segurança lentamente, é possível mover o cinto de segurança e isto também permite liberdade de movimento quando estiver sentado no banco.
  - Caso não consiga puxar o cinto de segurança de sua posição de retração total, puxe-o firmemente e libere-o. Puxe então o cinto de segurança suavemente para fora do retrator.
3. Posicione o cinto de segurança na parte abdominal **de forma que fique encostado na altura dos quadris**, conforme ilustrado.
  4. Puxe o cinto de segurança transversal em direção ao retrator para eliminar qualquer folga extra existente. Certifique-se de que o cinto de segurança transversal esteja posicionado sobre seu ombro e cruzando o peito.

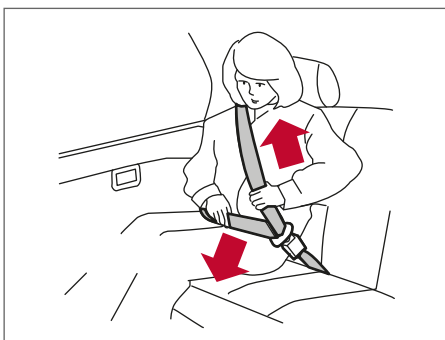

### Soltando os cintos de segurança

Para soltar o cinto de segurança, aperte o botão da fivela. O cinto de segurança retrai automaticamente.

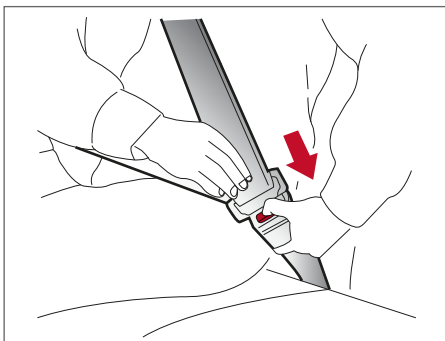

### Verificação da operação do cinto de segurança

Os retratores dos cintos de segurança são projetados para travar o movimento do cinto de segurança, através de dois métodos distintos:

- Quando o cinto de segurança for puxado rapidamente do retrator.
- Quando o veículo sofrer redução brusca de velocidade.

Para aumentar a confiabilidade dos cintos de segurança, verifique sua operação a seguir:

- Segure o cinto de segurança transversal e puxe-o rapidamente para frente. O retrator deverá travar e restringir qualquer movimento adicional do cinto de segurança.

Caso o retrator não trave durante esta verificação ou caso haja dúvidas quanto à operação do cinto de segurança, consulte uma concessionária Nissan certificada para veículos elétricos.



## Ajuste de altura do cinto de segurança transversal (bancos dianteiros)

O regulador de altura do cinto de segurança transversal deve ser ajustado na melhor posição para você. Consulte: [Precauções no uso do cinto de segurança 1-7](#).

Para ajustar, puxe o botão de ajuste **1** e então mova a ancoragem do cinto de segurança transversal para a posição desejada **2**, de modo que o cinto passe no meio do ombro. O cinto de segurança deve estar afastado do seu rosto e pescoço, mas de modo que não escape do seu ombro. Solte o botão de ajuste para travar o regulador de altura do cinto de segurança transversal na posição desejada.

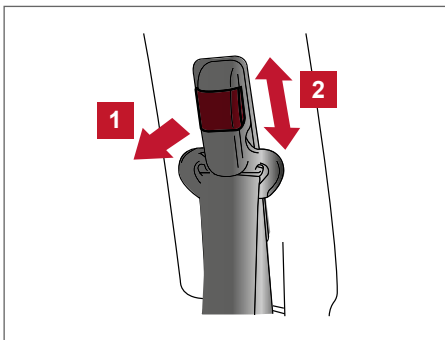

### **⚠ CUIDADO**

- Após o ajuste, solte o botão de ajuste e tente mover o regulador do cinto de segurança transversal para cima e para baixo para certificar-se de que está fixado na posição desejada.
- O regulador de altura do cinto de segurança transversal deve ser ajustado na melhor posição para você. Caso isto não seja feito, reduzirá na eficiência de todo o sistema de proteção e irá aumentar as chances ou a gravidade de ferimentos em um acidente.

## Ganchos dos cintos de segurança

Quando os cintos de segurança traseiros não estiverem em uso ou quando os bancos traseiros forem rebatidos, encaixe os cintos de segurança laterais traseiros nos ganchos dos cintos de segurança.

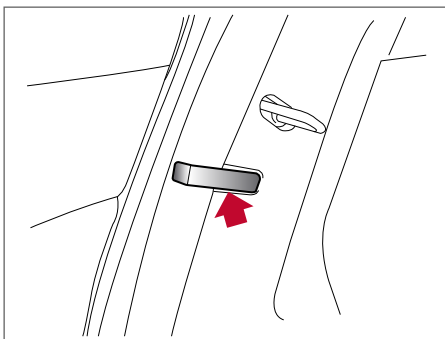

## Posição central do banco traseiro

### Selecionando a fivela correta do cinto de segurança:

A fivela do cinto de segurança central do banco traseiro está identificada com a marca CENTER **A**. A lingueta do cinto de segurança central somente pode ser inserida na fivela do cinto de segurança central do banco traseiro.

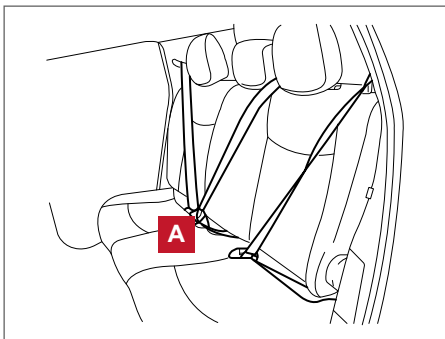

## MANUTENÇÃO DO CINTO DE SEGURANÇA

- **Para limpar o cinto de segurança**, use um detergente neutro ou algum outro produto recomendado para limpeza de estofamentos e carpetes. Em seguida, limpe com um pano e deixe os cintos de segurança secarem à sombra. Não permita que o cinto de segurança retraia até que esteja completamente seco.
- **Caso haja acúmulo de sujeira na guia** do cinto transversal, o cinto de segurança poderá retrair lentamente. Limpe a guia do cinto transversal com um pano limpo e seco.
- **Verifique periodicamente se os cintos de segurança e seus componentes metálicos**, tais como fivelas, linguetas, retratores, fios flexíveis e ancoragens funcionam adequadamente. Caso sejam encontradas peças soltas, deterioração, cortes ou outros danos nos cintos, o conjunto completo dos cintos de segurança deverá ser substituído.

## ADVERTÊNCIA DO CINTO DE SEGURANÇA

A advertência do cinto de segurança indica para o motorista que algum dos ocupantes do veículo não está com o cinto de segurança devidamente afivelado.

### CUIDADO

**A NISSAN recomenda que todos os ocupantes do veículo devem sempre utilizar o cinto de segurança enquanto o veículo estiver em condução. Caso isto não seja feito, reduzirá na eficiência de todo o sistema de proteção e irá aumentar as chances ou a gravidade de ferimentos em um acidente. Em caso de acidente, um cinto de segurança colocado de forma incorreta pode causar ferimentos graves ou fatais.**

Bebês e crianças precisam de proteção especial. Ao viajar no veículo, bebês e crianças pequenas devem ser sempre acomodados em sistemas de proteção infantil adequados e que sejam aprovados pelo INMETRO.

Consulte: [Sistema de proteção infantil 1-15](#).



### Luz de advertência do cinto de segurança

A luz de advertência do cinto de segurança, localizada no painel de instrumentos, se acende imediatamente quando o interruptor da ignição é colocado na posição ON ou START e algum dos cintos de segurança não estiver afivelado.

Se a velocidade do veículo exceder 15 km/h, a luz irá piscar e o alerta sonoro será emitido.

O alerta sonoro irá soar por aproximadamente 95 segundos ou até que o cinto de segurança de todos os ocupantes tenha sido devidamente afivelado.

A luz continuará a piscar até que o cinto de segurança de todos os ocupantes tenha sido devidamente afivelado.



### Indicador do cinto de segurança do banco traseiro

O indicador do cinto de segurança traseiro será mostrado no display de informações do veículo por aproximadamente 65 segundos quando o interruptor da ignição for colocado na posição ON ou START e algum dos cintos de segurança do banco traseiro não estiver afivelado. Ele também será exibido por aproximadamente 65 segundos se algum cinto de segurança do banco traseiro não estiver afivelado, ou até que o cinto de segurança correspondente seja afivelado novamente. Também será reinicializado se alguma das portas traseiras for aberta estando o veículo estacionado.

Se a velocidade do veículo exceder 15 km/h, o indicador do cinto de segurança do banco traseiro piscará um ícone, correspondente ao cinto que estiver desafivelado, e o alerta sonoro será emitido por aproximadamente 65 segundos.



- O cinto de segurança correspondente está afivelado.



- O cinto de segurança correspondente não está afivelado.

## CUIDADO

- Passageiros com baixo peso, incluindo crianças, poderão não ser detectados pelo sistema de advertência do cinto de segurança no banco do passageiro dianteiro.
- Quando houver algum objeto pesado no banco do passageiro dianteiro, a advertência do cinto de segurança poderá ser ativada. Este tipo de objeto deverá ser fixado, pois ocorrendo uma frenagem de emergência ou colisão, ele poderá se deslocar e ferir algum passageiro. Sempre utilize os cintos de segurança ou o sistema de proteção infantil adequadamente.
- Consulte: [Sistema de proteção infantil 1-15](#)
- Nunca utilize os cintos de segurança ou o sistema de proteção infantil para fixar objetos, pois os cintos poderão sofrer danos e perder a sua eficácia em um acidente quando forem utilizados.
- Caso a luz de advertência do cinto de segurança continue acesa com o interruptor da ignição na posição ON, todas as portas fechadas e os cintos de segurança afivelados, isto poderá indicar uma falha no sistema. Leve o veículo para uma inspeção em uma concessionária Nissan certificada para veículos elétricos.
- Nunca faça alterações no sistema de advertência do cinto de segurança.

## SEGURANÇA DAS CRIANÇAS

**As crianças precisam do auxílio dos adultos para se protegerem. Elas precisam estar sentadas corretamente e com o cinto de segurança afivelado.**

As crianças com idade inferior a dez anos que não tenham atingido 1,45 m (um metro e quarenta e cinco centímetros) de altura, devem ser transportadas nos bancos traseiros usando individualmente cinto de segurança ou dispositivo de retenção equivalente.

O transporte de criança com idade inferior a dez anos pode ser realizado no banco dianteiro apenas quando a quantidade de crianças com esta idade exceder a lotação do banco traseiro, ou quando a criança já tiver atingido 1,45 m de altura.

O transporte de crianças com até dez anos de idade no banco do passageiro dianteiro, pode ser realizado desde que o banco do passageiro esteja ajustado em última posição de recuo e desde que utilizado o dispositivo de retenção adequado ao seu peso e altura, sendo:

- Permitido o transporte de crianças com até sete anos e meio de idade, em dispositivo de retenção posicionado no sentido de marcha do veículo, desde que não possua bandeja, ou acessório equivalente, incorporado ao dispositivo de retenção; e,
- Proibido o uso de dispositivo de retenção posicionado em sentido contrário ao da marcha do veículo.

## ATENÇÃO

**Para que seja feito o transporte com segurança de crianças com idade inferior a dez anos que não tenham atingido 1,45 m (um metro e quarenta e cinco centímetros) de altura, em dispositivo de retenção instalado no banco dianteiro, no caso de ocupação de todas as posições do banco traseiro por outras crianças, é obrigatório que o interruptor do airbag do passageiro dianteiro, localizado no interior do porta-luvas, esteja na posição OFF e a luz de status do airbag do passageiro dianteiro esteja acesa. Em caso de acidentes, o acionamento do airbag pode causar ferimentos na criança e por isso, a recomendação é que as crianças com idade inferior a dez anos que não tenham atingido 1,45 m (um metro e quarenta e cinco centímetros) de altura, utilizem somente o banco traseiro.**

Em adição à informação geral deste manual, as informações do sistema de proteção infantil estão disponíveis em outras fontes, incluindo médicos, professores, escritórios governamentais de segurança no trânsito e organizações comunitárias. Cada criança é diferente, tenha a certeza de ter aprendido a melhor maneira de transportar a sua criança.

Há três tipos básicos de sistemas de proteção infantil:

- Sistema de proteção infantil voltado para trás
- Sistema de proteção infantil voltado para frente

O sistema de proteção infantil adequado depende do tamanho da criança. Geralmente, bebês (de até 1 ano de idade e com menos de 9 kg) devem ser colocados em sistemas de proteção infantil voltados para trás. Sistemas de proteção infantil voltados para frente são adequados para crianças que não cabem em sistemas de proteção infantil voltados para trás e que tenham, pelo menos, 1 ano de idade. Siga sempre as instruções de uso determinadas pelo fabricante do assento para crianças.

### CUIDADO

**Bebês e crianças precisam de proteção especial. Os cintos de segurança do veículo podem não se ajustar adequadamente. O cinto de segurança transversal poderá ficar muito próximo do rosto ou do pescoço. O cinto abdominal pode não se posicionar corretamente sobre os pequenos ossos de seu quadril. Em caso de acidente, um cinto de segurança colocado de forma incorreta pode causar ferimentos graves ou fatais. Sempre utilize sistemas de proteção infantil adequados e que sejam aprovados pelo INMETRO.**

Um sistema de proteção infantil pode ser fixado no veículo utilizando as ancoragens do sistema ISOFIX (Ancoragens Inferiores e Ancoragem da Cinta Superior de Fixação) ou com o cinto de segurança do veículo. Consulte: [Sistema de proteção infantil 1-15](#).

**A Nissan recomenda que todas as crianças e adolescentes utilizem o banco traseiro. As estatísticas de acidentes mostram que as crianças estão mais seguras quando os dispositivos são instalados no banco traseiro do que no banco dianteiro.**

**Isso é de importância fundamental, pois seu veículo pode estar equipado com um sistema de proteção complementar (sistema de airbag) para o passageiro dianteiro. Consulte: [Sistema de proteção complementar \(SRS\) 1-25](#).**

### CUIDADO

**Nunca permita que uma criança fique em pé ou ajoelhe-se em qualquer banco e não permita que uma criança fique na área destinada às bagagens quando o veículo está em movimento. A criança pode sofrer ferimentos graves ou fatais, em caso de acidente ou parada brusca.**

## BEBÊS

Bebês de até 1 ano de idade devem ser acomodados em um sistema de proteção infantil voltado para trás. Você deve escolher um sistema de proteção infantil que se ajuste ao seu veículo e deve sempre seguir as instruções do fabricante quanto à instalação e uso.

## CRIANÇAS PEQUENAS

Crianças com mais de 1 ano de idade e que pesem pelo menos 9 kg podem ser acomodadas em um sistema de proteção infantil voltado para frente. Consulte as instruções do fabricante quanto às recomendações de peso e altura mínimos e máximos. Você deve escolher um sistema de proteção infantil que se ajuste ao seu veículo e deve sempre seguir as instruções do fabricante quanto à instalação e uso.

## CRIANÇAS MAIORES

Crianças que excedem o limite de altura ou peso do sistema de proteção infantil devem ser acomodadas e protegidas pelos cintos de segurança disponíveis no veículo. Caso a estatura da criança seja inferior a 1,45 m (um metro e quarenta e cinco centímetros) e peso entre 15 kg e 36 kg, é provável que o cinto de segurança não se ajuste corretamente. Se o cinto de segurança transversal, na posição em que a criança estiver sentada, ficar próximo ao rosto ou ao pescoço da criança, deverá ser utilizado um assento de elevação aprovado pelo INMETRO. O assento para criança deverá levantar a criança de tal forma que o cinto de segurança transversal se posicione na parte superior e no meio do ombro e que o cinto abdominal esteja na altura dos quadris.

Um assento para criança somente pode ser usado em bancos com um cinto de segurança de três pontos. O assento para criança deve ajustar-se ao banco do veículo. Caso a criança tenha crescido e o cinto de segurança transversal não esteja mais próximo ao seu rosto e pescoço, use o cinto de segurança sem o assento para criança. Além disso, existem muitos tipos de sistemas de proteção infantil disponíveis para crianças maiores que devem ser usados para a máxima proteção.

## SISTEMA DE PROTEÇÃO INFANTIL

### PRECAUÇÕES AO UTILIZAR SISTEMAS DE PROTEÇÃO INFANTIL



#### CUIDADO

- Bebês e crianças pequenas nunca devem viajar no colo. Nem mesmo pessoas adultas fortes poderão suportar os esforços causados por um acidente. As crianças poderão ser esmagadas entre o corpo do adulto e partes do veículo. Não utilize o mesmo cinto de segurança para você e sua criança.
- Bebês e crianças precisam de proteção especial. Os cintos de segurança do veículo podem não se ajustar adequadamente. O cinto de segurança transversal poderá ficar muito próximo do rosto ou do pescoço. O cinto abdominal pode não se posicionar corretamente sobre os pequenos ossos de seu quadril. Em caso de acidente, um cinto de segurança colocado de forma incorreta pode causar ferimentos graves ou fatais.
- Ao viajar no veículo, bebês e crianças pequenas devem ser sempre acomodados em sistemas de proteção infantil adequados e que sejam aprovados pelo INMETRO. A não-utilização do sistema de proteção infantil pode resultar em ferimentos graves ou fatais.
- Os sistemas de proteção infantil, especialmente desenvolvidos para bebês e crianças pequenas, são oferecidos por diversos fabricantes. Ao selecionar qualquer sistema de proteção infantil, coloque o seu filho no sistema de proteção infantil e verifique os vários ajustes para certificar-se de que ele é compatível com o seu filho. Siga sempre as instruções de instalação e de uso determinadas pelo fabricante do sistema de proteção infantil.
- A Nissan orienta que o sistema de proteção infantil seja instalado no banco traseiro. As estatísticas de acidentes mostram que as crianças estão mais seguras quando os dispositivos são instalados no banco traseiro do que no banco dianteiro. Consulte: [Instalação do sistema de proteção infantil usando o sistema ISOFIX 1-21](#) e [Instalação do sistema de proteção infantil usando o cinto de segurança de três pontos 1-23](#).
- Siga todas as instruções de instalação e de uso determinadas pelo fabricante do sistema de proteção infantil. Ao adquirir um sistema de proteção infantil, certifique-se de escolher aquele que seja adequado para sua criança e para seu veículo. Pode não ser possível instalar corretamente alguns tipos de sistemas de proteção infantil em seu veículo.

## CUIDADO

- Nunca instale um sistema de proteção infantil voltado para trás no banco dianteiro. Se for inevitável a instalação de um sistema de proteção infantil voltado para trás no banco do passageiro dianteiro, você deve desligar manualmente o sistema de airbag do passageiro dianteiro, através do interruptor do airbag do passageiro dianteiro, localizado na parte interna do porta-luvas. A luz de status do airbag do passageiro dianteiro  deve estar acesa. Em uma colisão, os airbags dianteiros inflam com uma grande força. Caso o sistema de airbag frontal seja acionado, a criança pode sofrer ferimentos graves ou fatais.
- Os encostos ajustáveis devem ser posicionados de maneira a acomodar o sistema de proteção infantil na posição mais vertical possível.
- Se o sistema de proteção infantil não dispor de um mecanismo de fixação do cinto, será necessário instalar uma presilha de travamento no cinto de segurança. Se a presilha de travamento não for instalada, a criança pode se ferir se o sistema de proteção infantil inclinar ou tombar durante a frenagem ou ao fazer uma curva com o veículo.
- Após instalar o sistema de proteção infantil, teste-o antes de colocar a criança no local. Balance-o de um lado para o outro. Tente puxá-lo para frente e verifique se ele está bem fixado no local. O sistema de proteção infantil não deverá mover mais do que 25 mm (1 polegada). Caso o sistema de proteção infantil não esteja firmemente instalado, aperte o cinto de segurança, conforme necessário, ou então coloque-o em outro banco e faça o teste novamente.
- Verifique o sistema de proteção infantil em seu veículo para certificar-se de que ele é compatível com o sistema do cinto de segurança do veículo.
- Se o sistema de proteção infantil não estiver fixado corretamente, o risco de uma criança se ferir em uma colisão ou em uma parada brusca aumenta significativamente.
- O uso inadequado de um sistema de proteção infantil pode aumentar o risco ou a gravidade dos ferimentos, tanto para a criança quanto para os outros ocupantes do veículo. Sempre utilize sistemas de proteção infantil adequados e que sejam aprovados pelo INMETRO.
- Um sistema de proteção infantil instalado incorretamente pode causar ferimentos graves ou fatais em um acidente.
- Quando o sistema de proteção infantil não estiver em uso, mantenha-o fixado com o sistema ISOFIX ou com um cinto de segurança, para evitar que seja lançado em caso de frenagem brusca ou colisões.

A Nissan orienta que bebês e crianças pequenas sejam acomodados em sistemas de proteção infantil aprovado pelo INMETRO. Você deve escolher um sistema de proteção infantil que se ajuste ao seu veículo e deve sempre seguir as instruções do fabricante quanto à instalação e uso. Além disso, existem muitos tipos de sistemas de proteção infantil disponíveis para crianças maiores que devem ser usados para a máxima proteção.

## ATENÇÃO

Lembre-se que um sistema de proteção infantil deixado num veículo fechado ficará muito quente. Verifique a temperatura do assento e das fivelas antes de acomodar a criança no sistema de proteção infantil.

## SISTEMAS DE PROTEÇÃO INFANTIL DE CATEGORIA UNIVERSAL PARA OS BANCOS DIANTEIRO E TRASEIRO

**NOTA:** Os sistemas de proteção infantil aprovados pela Legislação Brasileira de Trânsito estão claramente identificados com as categorias Universal, Semiuniversal, ISOFIX.

Ao escolher um sistema de proteção infantil, observe os seguintes aspectos:

- Coloque a criança no sistema de proteção infantil e verifique os vários ajustes para se certificar que o sistema de proteção infantil é compatível com a criança. Sempre siga todos os procedimentos recomendados.
- Verifique o sistema de proteção infantil em seu veículo para certificar-se de que ele é compatível com o sistema do cinto de segurança do veículo.

Consulte: [Posições aprovadas dos sistemas de proteção infantil \(sem ISOFIX\) 1-17](#)

e [Posições aprovadas dos sistemas de proteção infantil \(com ISOFIX\) 1-18.](#)

### Posições aprovadas dos sistemas de proteção infantil (sem ISOFIX)

Categoria/Peso da criança		Posição do banco			
		Banco do passageiro dianteiro		Banco traseiro	
		Com o interruptor do airbag do passageiro dianteiro na posição ON	Somente com o interruptor do airbag do passageiro dianteiro na posição OFF	Posições laterais do banco traseiro	Posição central do banco traseiro*4
0	< 10 kg	X	U, L *3	U, L *2	U *2
0+	< 13 kg	X	U, L *3	U, L *2	U *2
I	9 a 18 kg	X	U, L *1, 3	U, L *1, 2	U *1, 2
II	15 a 25 kg	X	U, L *1, 3	U, L *1, 2	U *1, 2
III	22 a 36 kg	X	U, L *1, 3	U, L *1, 2	U *1, 2

U: Adequado para os sistemas de proteção infantil na categoria "Universal" aprovado para esta categoria de peso.

L: Adequado para sistemas de proteção infantil específicos, das categorias "Específico para o Veículo", "Restrito" ou "Semi-universal", aprovados para esta categoria de peso.

X: Não adequado para os sistemas de proteção infantil.

\*1: Mova o apoio para cabeça para a posição mais alta ou, se necessário, remova-o em caso de interferência com o sistema de proteção infantil. Não remova o apoio para cabeça ao utilizar somente um assento para crianças.

\*2: Ajuste o banco dianteiro, à frente do sistema de proteção infantil, na posição de ajuste mais à frente possível e/ou o ajuste de altura do banco (somente banco do motorista) na posição mais alta, para certificar-se de que o sistema de proteção infantil não entre em contato com a parte traseira do banco dianteiro.

\*3: Mova o banco do passageiro dianteiro mais para trás possível. Certifique-se de que a guia para o cinto de segurança no sistema de proteção infantil, está à frente do ponto de fixação superior do cinto de segurança do veículo. Se não estiver, mova o banco do passageiro dianteiro para frente, somente o suficiente.

\*4: Adequado somente para sistemas de proteção infantil da categoria "Universal". Não instale um sistema de proteção infantil com haste de apoio.

## Posições aprovadas dos sistemas de proteção infantil (com ISOFIX)

As restrições a seguir são aplicadas ao utilizar os sistemas de proteção infantil que variam de acordo com o peso das crianças e posição de instalação (Sistemas de proteção infantil compatíveis com o sistema ISOFIX).

Categoria/Peso da criança			Posição do banco			
			Banco do passageiro dianteiro		Banco traseiro	
			Com o interruptor do airbag do passageiro dianteiro na posição ON	Somente com o interruptor do airbag do passageiro dianteiro na posição OFF	Posições laterais do banco traseiro	Posição central do banco traseiro
Berço	F	ISO/L1	X	X	X	X
	G	ISO/L2	X	X	X	X
0 (<10 kg)	E	ISO/R1	X	IL *3	IL *2	X
0+ (<13 kg)	E	ISO/R1	X	IL *3	IL *2	X
	D	ISO/R2	X	IL *3	IL *2	X
	C	ISO/R3	X	IL *3	IL *2	X
I (9 - 18 kg)	D	ISO/R2	X	IL *3	IL *2	X
	C	ISO/R3	X	IL *3	IL *2	X
	B	ISO/F2	X	IUF/IL *1, 3	IUF/IL *2	X
	B1	ISO/F2X	X	IUF/IL *1, 3	IUF/IL *2	X
	A	ISO/F3	X	IUF/IL *1, 3	IUF/IL *2	X
II (15 - 25 kg)	—	—	X	IL *1, 3	IL *1, 2	X
III (22 - 36 kg)	—	—	X	IL *1, 3	IL *1, 2	X

X: Posição do banco não adequada para a instalação dos sistemas de proteção infantil compatíveis com o sistema ISOFIX.

IUF: Adequado para os sistemas de proteção infantil voltado para frente compatíveis com o sistema ISOFIX, aprovada para esta categoria de peso.

IL: Adequado para sistemas de proteção infantil específicos compatíveis com o sistema ISOFIX, das categorias "Específico para o Veículo", "Restrito" ou "Semi-universal", aprovados para esta categoria de peso.

\*1: Mova o apoio para cabeça para a posição mais alta ou, se necessário, remova-o em caso de interferência com o sistema de proteção infantil. Não remova o apoio para cabeça ao utilizar somente um assento para crianças.

\*2: Ajuste o banco dianteiro, à frente do sistema de proteção infantil, na posição de ajuste mais à frente possível e/ou o ajuste de altura do banco (somente banco do motorista) na posição mais alta, para certificar-se de que o sistema de proteção infantil não entre em contato com a parte traseira do banco dianteiro.

\*3: Mova o banco do passageiro dianteiro mais para trás possível. Certifique-se de que a guia para o cinto de segurança no sistema de proteção infantil, está à frente do ponto de fixação superior do cinto de segurança do veículo. Se não estiver, mova o banco do passageiro dianteiro para frente, o suficiente.

**NOTA: Os sistemas de proteção infantil aprovados pela Legislação Brasileira de Trânsito estão claramente identificados com as categorias Universal, Semiuniversal ou ISOFIX.**

## SISTEMAS DE PROTEÇÃO INFANTIL COMPATÍVEIS COM O SISTEMA ISOFIX

O veículo está equipado com pontos de ancoragens especiais que são usados para instalar o sistema de proteção infantil compatível com o sistema ISOFIX.



## Localizações dos pontos de ancoragens inferiores do sistema ISOFIX

Os pontos de ancoragens do sistema ISOFIX são desenvolvidos para instalar o sistema de proteção infantil no banco do passageiro dianteiro e somente nas posições laterais do banco traseiro. **Não coloque o sistema de proteção infantil na posição central do banco traseiro usando as ancoragens do sistema ISOFIX.**

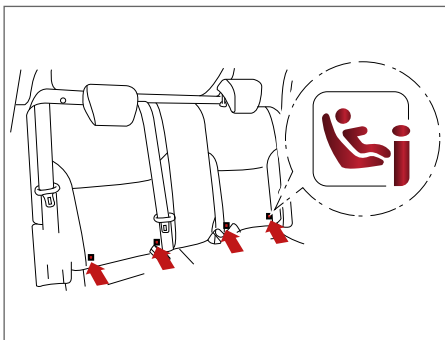

Etiqueta de localização dos pontos de ancoragens inferiores do sistema ISOFIX do banco traseiro

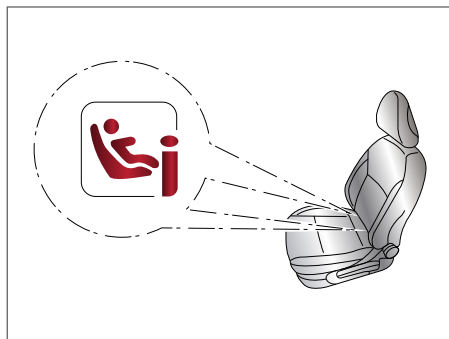

Etiqueta de localização dos pontos de ancoragens inferiores do sistema ISOFIX do banco do passageiro dianteiro

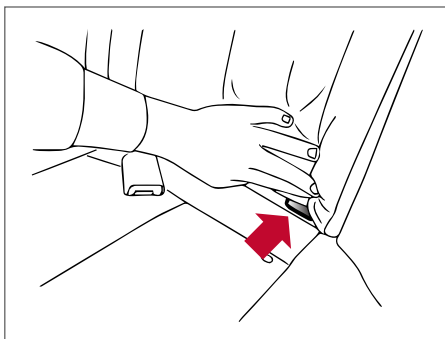

Localização da ancoragem inferior do sistema ISOFIX

As ancoragens do sistema ISOFIX estão localizadas na parte traseira do assento próximo do encosto do banco. As etiquetas de localização estão fixadas no encosto do banco para ajudar a localizar as ancoragens do sistema ISOFIX.

## Gancho de ancoragem do sistema de proteção infantil compatível com sistema ISOFIX

Os sistemas de proteção infantil compatíveis com o sistema ISOFIX incluem duas fixações rígidas que podem ser conectadas em duas ancoragens localizadas no banco. Com esse sistema, você não precisa usar o cinto de segurança do veículo para fixar o sistema de proteção infantil. Verifique se o seu sistema de proteção infantil possui uma etiqueta indicando a compatibilidade com o sistema ISOFIX. Esta informação também pode ser fornecida pelo manual do fabricante do sistema de proteção infantil.

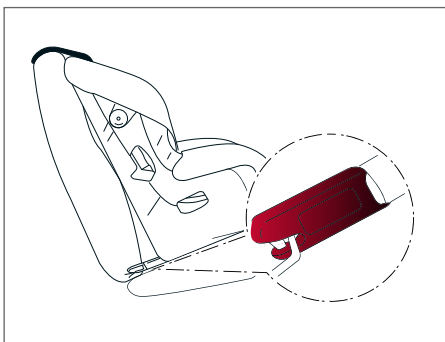

Os sistemas de proteção infantil compatíveis com o sistema ISOFIX geralmente necessitam do uso de uma cinta superior de fixação ou outro dispositivo antirrotação, como hastes de apoio. Ao instalar um sistema de proteção infantil compatível com sistema ISOFIX, leia atentamente e siga as instruções deste manual e o manual que acompanha o sistema de proteção infantil. Consulte: [Instalação do sistema de proteção infantil usando o sistema ISOFIX 1-21](#).

## ANCORAGEM DO SISTEMA DE PROTEÇÃO INFANTIL

O seu veículo foi projetado para acomodar um sistema de proteção infantil no banco do passageiro dianteiro e nas posições laterais do banco traseiro. Ao instalar um sistema de proteção infantil, leia atentamente e siga as instruções deste manual e o manual que acompanha o sistema de proteção infantil.

### ⚠ CUIDADO

- Os pontos de ancoragens do sistema de proteção infantil são projetados para suportarem apenas as cargas dos sistemas de proteção infantil instalados corretamente. Sob nenhuma circunstância devem ser usados para fixar os cintos de segurança de adultos, outros itens ou equipamentos ao veículo. Fazer isso pode danificar as ancoragens do sistema de proteção infantil. Se as ancoragens do sistema ISOFIX estiverem danificadas, o sistema de proteção infantil não poderá ser instalado corretamente, podendo causar ferimentos graves ou fatais à criança em uma colisão.
- A cinta superior de fixação pode ser danificada pelo contato com o tampão traseiro do veículo ou por itens no compartimento de bagagem. Remova o tampão traseiro do veículo ou fixe-o no compartimento de bagagem. Também fixe qualquer item no compartimento de bagagem. A criança pode sofrer ferimentos graves ou fatais em uma colisão, se a cinta superior de fixação estiver danificada.

### Localização das ancoragens

#### Banco traseiro:

Os pontos de ancoragens da cinta superior de fixação estão localizados atrás do encosto das posições laterais do banco traseiro.

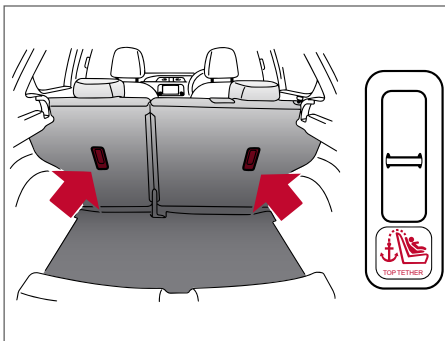

#### Banco do passageiro dianteiro:

O ponto de ancoragem da cinta superior de fixação está localizado atrás do encosto do banco do passageiro dianteiro.

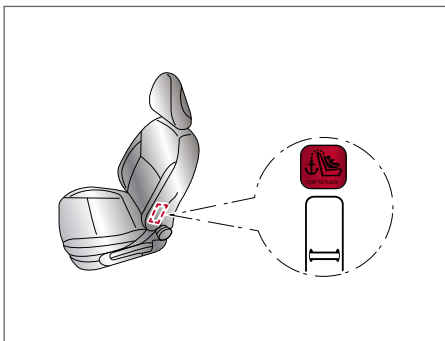

## INSTALAÇÃO DO SISTEMA DE PROTEÇÃO INFANTIL USANDO O SISTEMA ISOFIX

### **⚠ CUIDADO**

- Fixe os sistemas de proteção infantil compatíveis com o sistema ISOFIX somente nas localizações especificadas.  
Consulte: [Localizações dos pontos de ancoragens inferiores do sistema ISOFIX 1-19](#). Se o sistema de proteção infantil não estiver fixado corretamente, a criança pode sofrer ferimentos graves ou fatais em um acidente.
- Não instale sistemas de proteção infantil que necessitam do uso de uma cinta superior de fixação, nas posições do banco que não possuem um ponto de ancoragem da cinta superior de fixação.
- Não fixe um sistema de proteção infantil na posição central do banco traseiro, utilizando as ancoragens inferiores do sistema ISOFIX. O sistema de proteção infantil não estará fixado corretamente.
- Inspeccione as ancoragens inferiores utilizando os dedos para localizar os pontos e certificar-se de que não há obstruções sobre as ancoragens do sistema ISOFIX, como o tecido do cinto de segurança ou o material do assento do banco. O sistema de proteção infantil não estará fixado corretamente se houver obstruções sobre as ancoragens do sistema ISOFIX.
- Os pontos de ancoragens do sistema de proteção infantil são projetados para suportarem apenas as cargas dos sistemas de proteção infantil instalados corretamente. Sob nenhuma circunstância devem ser usados para os cintos de segurança de adultos, outros itens ou equipamentos ao veículo. Fazer isso pode danificar as ancoragens do sistema de proteção infantil. Se as ancoragens do sistema ISOFIX estiverem danificadas, o sistema de proteção infantil não poderá ser instalado corretamente, podendo causar ferimentos graves ou fatais à criança em uma colisão.

### Instalação no banco do passageiro dianteiro e nas posições laterais do banco traseiro

#### Sistema de proteção infantil voltado para frente

Certifique-se de seguir as instruções do fabricante para o uso adequado do seu sistema de proteção infantil. Siga estas etapas para instalar um sistema de proteção infantil voltado para frente, no banco do passageiro dianteiro e nas posições laterais do banco traseiro, usando o sistema ISOFIX:

1. Posicione o sistema de proteção infantil no banco **1**.
2. Posicione as fixações das ancoragens do sistema de proteção infantil nas ancoragens inferiores do sistema ISOFIX **2**.
3. A parte traseira do sistema de proteção infantil deve ficar fixada no encosto do banco do veículo. Se necessário, ajuste ou remova o apoio para cabeça para obter o ajuste correto do sistema de proteção infantil. Se o apoio para cabeça for removido, armazene-o em um local seguro. Certifique-se de instalar o apoio para cabeça quando o sistema de proteção infantil for removido. Se a posição no banco não possui um apoio para cabeça ajustável e ele estiver interferindo com o ajuste adequado do sistema de proteção infantil, tente usar uma outra posição no banco ou um sistema de proteção infantil diferente.  
Consulte: [Apoios para cabeça 1-4](#).

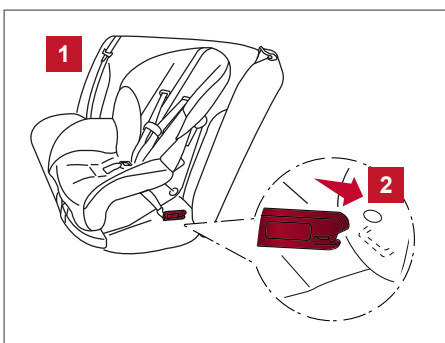

4. Pressione firmemente para baixo **3** e para trás **4** no centro do sistema de proteção infantil com o joelho para comprimir o estofamento do assento do veículo e o encosto do banco ao apertar a cinta dos ganchos de fixação.

5. Se o sistema de proteção infantil for equipado com uma cinta superior de fixação, passe e fixe corretamente a cinta no ponto de ancoragem da cinta superior de fixação. Consulte: [Ancoragem do sistema de proteção infantil 1-20](#).

6. Se o sistema de proteção infantil for equipado com outro dispositivo antirotação, como hastes de apoio, use-os no lugar da cinta superior de fixação, seguindo as instruções do fabricante do sistema de proteção infantil.

7. Teste o sistema de proteção infantil antes de colocar a criança no local **5**. Empurre-o de um lado ao outro e puxe-o para frente, para certificar-se de que ele está firmemente fixado no local.

8. Certifique-se de que o sistema de proteção infantil esteja posicionado adequadamente antes de cada uso. Se o sistema de proteção infantil estiver solto, repita da etapa 3 até a etapa 7.

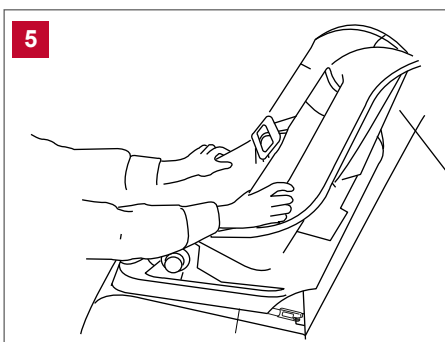
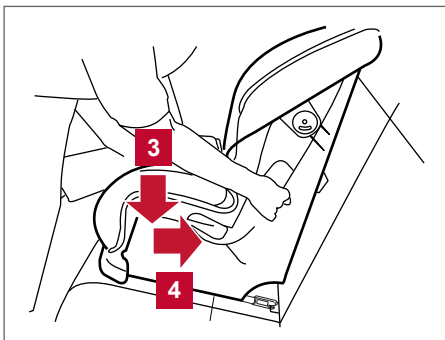

### Sistema de proteção infantil voltado para trás

Certifique-se de seguir as instruções do fabricante para o uso adequado do seu sistema de proteção infantil. Siga estas etapas para instalar um sistema de proteção infantil voltado para trás, nas posições laterais do banco traseiro, usando o sistema ISOFIX:

1. Posição do sistema de proteção infantil no banco **1**.
2. Posicione as fixações das ancoragens do sistema de proteção infantil nas ancoragens inferiores do sistema ISOFIX **2**.

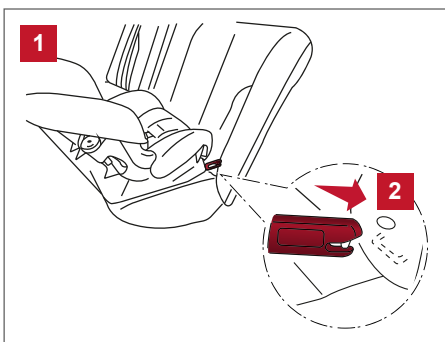

3. Pressione firmemente para baixo **3** e para trás **4** no centro do sistema de proteção infantil com a mão para comprimir o estofamento do assento do veículo e o encosto do banco ao apertar a cinta dos ganchos de fixação.

4. Se o sistema de proteção infantil for equipado com uma cinta superior de fixação, passe e fixe corretamente a cinta no ponto de ancoragem da cinta superior de fixação. Consulte: [Ancoragem do sistema de proteção infantil 1-20](#).

5. Se o sistema de proteção infantil for equipado com outro dispositivo antirotação, como hastes de apoio, use-os no lugar da cinta superior de fixação, seguindo as instruções do fabricante do sistema de proteção infantil.

6. Teste o sistema de proteção infantil antes de colocar a criança no local **5**. Empurre-o de um lado ao outro e puxe-o para frente, para certificar-se de que ele está firmemente fixado no local.

7. Certifique-se de que o sistema de proteção infantil esteja posicionado adequadamente antes de cada uso. Se o sistema de proteção infantil estiver solto, repita da etapa 3 até a etapa 6.

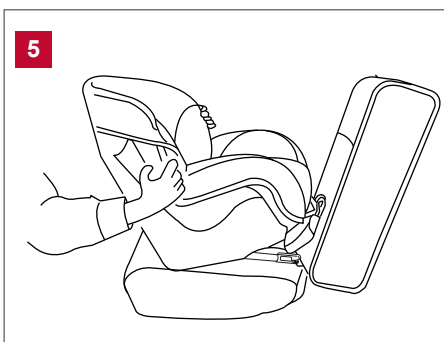

## INSTALAÇÃO DO SISTEMA DE PROTEÇÃO INFANTIL USANDO O CINTO DE SEGURANÇA DE TRÊS PONTOS

### Instalação no banco traseiro

#### Voltado para frente:

Certifique-se de seguir as instruções do fabricante para o uso adequado do seu sistema de proteção infantil.

Siga as etapas para a instalação do sistema de proteção infantil voltado para frente no banco traseiro, usando o cinto de segurança de três pontos, sem o modo de travamento automático:

1. Posicione o sistema de proteção infantil no banco **1**.

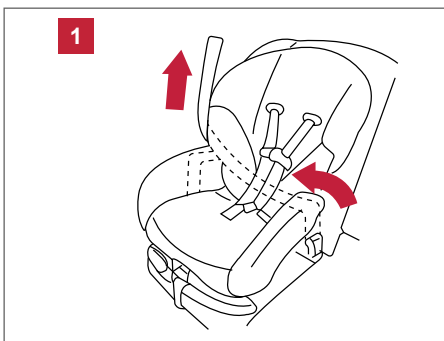

2. Passe a lingueta do cinto de segurança pelo sistema de proteção infantil e insira-o na fivela **2** até ouvir um estalido de encaixe.
3. Para evitar a folga do cinto de segurança, é necessário fixar o cinto de segurança em um local com dispositivo de travamento anexado no sistema de proteção infantil.

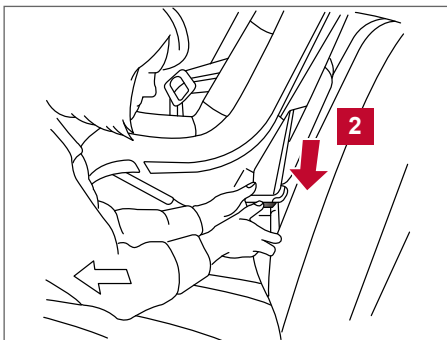

4. Remova qualquer folga adicional do cinto de segurança, pressionando firmemente para baixo **3** e para trás **4**, no centro do sistema de proteção infantil com o joelho, para comprimir o estofamento do assento do veículo e o encosto do banco, enquanto puxa o cinto de segurança.

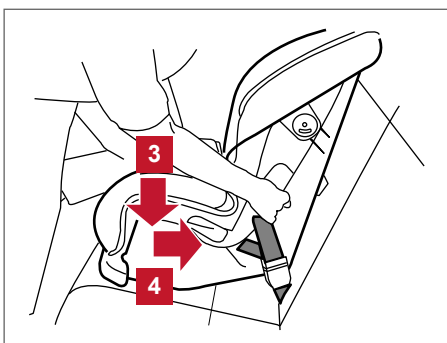

5. Teste o sistema de proteção infantil antes de colocar a criança no local **5**. Empurre-o de um lado ao outro e puxe-o para frente, para certificar-se de que ele está firmemente fixado no local.
6. Certifique-se de que o sistema de proteção infantil esteja posicionado adequadamente antes de cada uso. Se o sistema de proteção infantil estiver solto, repita da etapa 3 até a etapa 5.

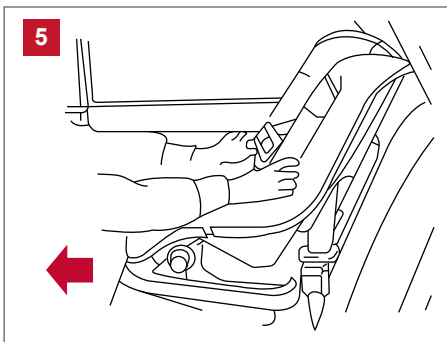

#### **Voltado para trás:**

Certifique-se de seguir as instruções do fabricante para o uso adequado do seu sistema de proteção infantil.

Siga as etapas para a instalação do sistema de proteção infantil voltado para trás no banco traseiro, usando o cinto de segurança de três pontos, sem o modo de travamento automático:

1. Posicione o sistema de proteção infantil no banco **1**.

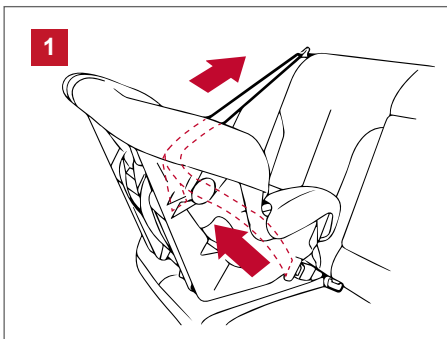

2. Passe a lingueta do cinto de segurança pelo sistema de proteção infantil e insira-o na fivela **2** até ouvir um estalido de encaixe.
3. Para evitar a folga do cinto de segurança, é necessário fixar o cinto de segurança em um local com dispositivo de travamento anexado no sistema de proteção infantil.

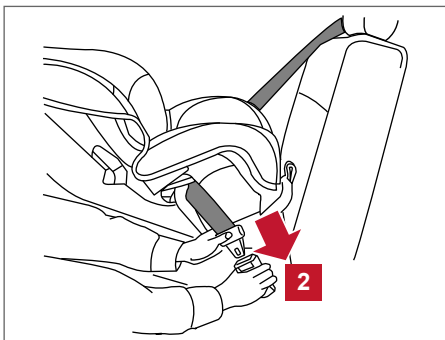

4. Remova qualquer folga adicional do cinto de segurança, pressionando firmemente para baixo **3** e para trás **4**, no centro do sistema de proteção infantil com a mão, para comprimir o estofamento do assento do veículo e o encosto do banco, enquanto puxa o cinto de segurança.

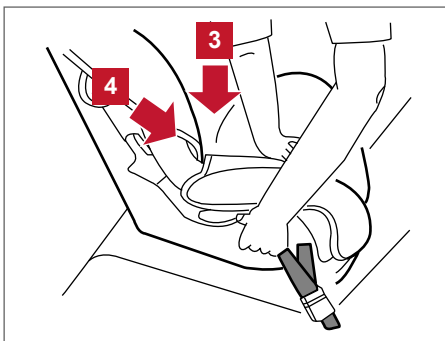

5. Teste o sistema de proteção infantil antes de colocar a criança no local **5**. Empurre-o de um lado ao outro e puxe-o para frente, para certificar-se de que ele está firmemente fixado no local.
6. Certifique-se de que o sistema de proteção infantil esteja posicionado adequadamente antes de cada uso. Se o sistema de proteção infantil estiver solto, repita da etapa 3 até a etapa 5.

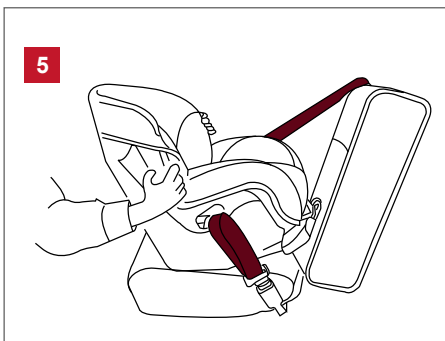

## SISTEMA DE PROTEÇÃO COMPLEMENTAR (SRS)

### PRECAUÇÕES NO SISTEMA DE PROTEÇÃO COMPLEMENTAR (SRS)

Esta seção sobre Sistema de Proteção Complementar (SRS) contém informações importantes relacionadas aos seguintes sistemas:

- Airbag de impacto frontal do motorista e passageiro
- Airbags laterais instalados nos bancos dianteiros
- Airbags de cortina instalados no teto
- Cintos de segurança com pré-tensionadores (bancos dianteiros).

## Sistema do airbag de impacto frontal

Este sistema ajuda a reduzir as forças de impacto no motorista e passageiro dianteiro, na região da cabeça e do tórax, em determinados tipos de colisões frontais. Os airbags de impacto frontal são projetados para inflarem na frente onde o veículo é atingido na colisão.

## Sistema dos airbags laterais instalados nos bancos dianteiros

Este sistema ajuda a reduzir as forças de impacto no motorista e passageiro dianteiro, na região pélvica e do tórax, em determinados tipos de colisões laterais. Os airbags laterais são projetados para inflarem no lado do veículo atingido na colisão.

## Sistema dos airbags de cortina instalados no teto

Este sistema ajuda a reduzir as forças de impacto na cabeça do motorista, do passageiro dianteiro e dos passageiros sentados nas posições laterais do banco traseiro em determinadas colisões laterais. Os airbags de cortina são projetados para inflarem no lado do veículo atingido na colisão.

O sistema de proteção complementar (SRS) está projetado para em um acidente **completar** a proteção do cinto de segurança para o motorista, **não sendo** um item de **substituição** dos cintos de segurança. O sistema SRS pode ajudar a salvar vidas e reduzir a possibilidade de ferimentos graves. Entretanto, o acionamento do airbag frontal pode causar escoriações no rosto ou outros ferimentos.

Os airbags não protegem a parte inferior do corpo. Os cintos de segurança devem ser usados corretamente por todos os ocupantes e tanto o motorista quanto o passageiro dianteiro devem estar sentados na posição vertical a uma distância apropriada do volante de direção ou do painel de instrumentos. Consulte: [Cintos de segurança 1-7](#).

Os airbags acionam rapidamente para ajudar a proteger os ocupantes. O sistema do airbag aciona com uma grande força podendo aumentar o risco de ferimentos se os ocupantes estiverem muito próximos ou no sentido oposto ao módulo de airbag durante o acionamento.

Os airbags esvaziam-se rapidamente após a colisão.

**Os airbags somente funcionam quando o interruptor da ignição estiver na posição ON.**

**Quando o interruptor da ignição estiver na posição ON, a luz de advertência do sistema do airbag  se acenderá por aproximadamente 7 segundos e, em seguida, se apagará. Isto indica que o sistema SRS está funcionando corretamente.**

**Consulte: [Sistema de proteção infantil 1-15](#).**





Sentar-se com a postura ereta e totalmente encostado no banco



Sentar-se com a postura ereta e totalmente encostado no banco



### CUIDADO

- Os airbags de impacto frontal normalmente não serão inflados em caso de um impacto lateral, impacto traseiro, capotamento ou pequenas colisões frontais. Sempre utilize o cinto de segurança, ele ajuda a reduzir o risco ou a gravidade de um ferimento em vários tipos de acidentes.
- Os cintos de segurança e os airbags de impacto frontal serão mais eficientes quando o ocupante estiver encostado na posição mais vertical possível do banco. Os airbags de impacto frontal inflam com uma grande força. Se você não estiver usando o cinto de segurança, se estiver inclinado para frente, sentado de lado ou fora da posição normal, você estará correndo um grande risco de sofrer ferimentos graves ou fatais em uma colisão. Você e os passageiros também podem receber ferimentos graves ou fatais com o impacto do airbag frontal se você estiver de costas para o dispositivo quando o mesmo for ativado. Sempre sente-se corretamente e numa distância razoável do volante de direção ou do painel de instrumentos. Utilize sempre os cintos de segurança.

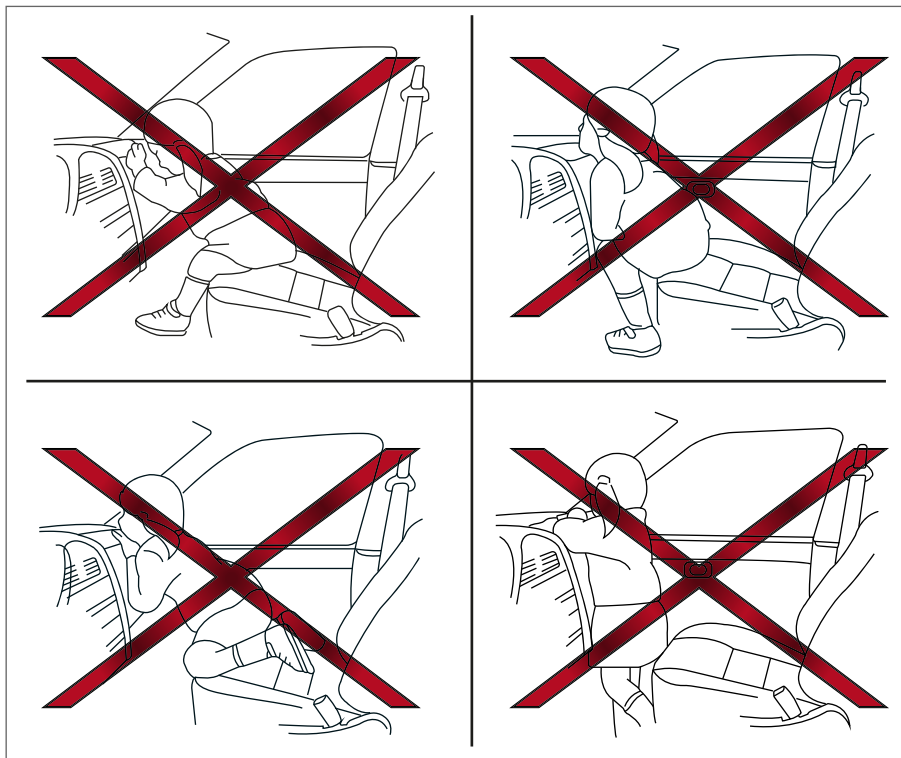

### **⚠ CUIDADO**

- Nunca permita que crianças viajem sem que estejam acomodadas corretamente em um sistema de proteção infantil ou coloquem as mãos ou cabeça para fora das janelas. Não tente segurá-las no colo, ou nos braços. Alguns exemplos de posições perigosas para viajar são mostrados nas figuras a seguir.
- As crianças podem sofrer ferimentos graves ou fatais quando os airbags forem inflados, caso elas não estejam acomodadas corretamente.
- Nunca instale um sistema de proteção infantil voltado para trás no banco dianteiro. Caso o sistema de airbag frontal seja acionado, a criança pode sofrer ferimentos graves ou fatais. Consulte: [Sistema de proteção infantil 1-15](#).

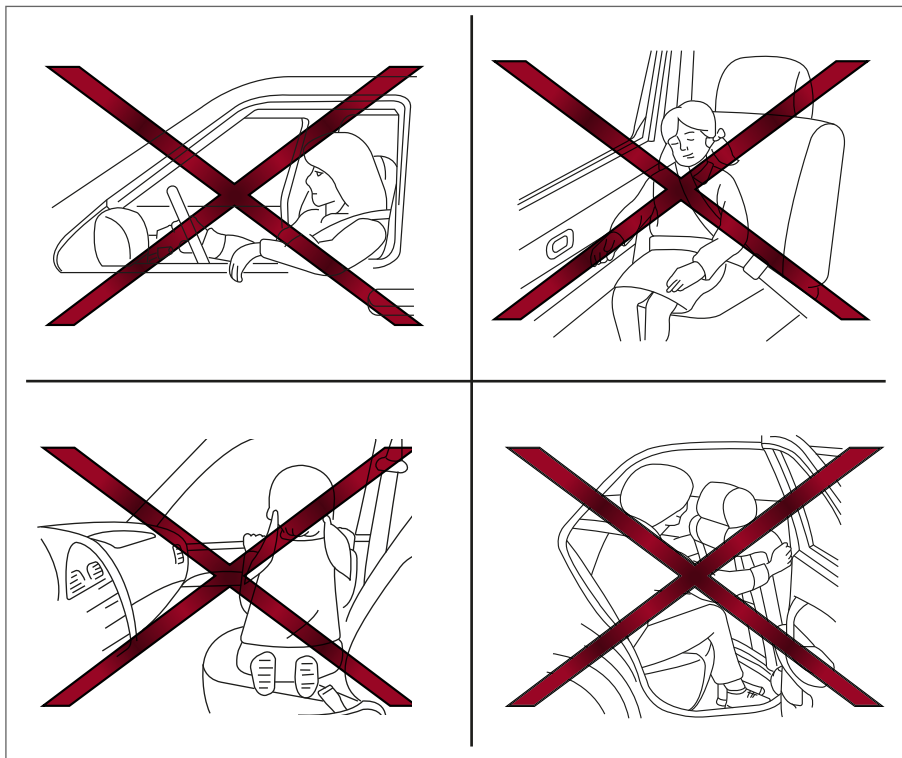

### **⚠ CUIDADO**

- Os airbags laterais e os airbags de cortina normalmente não serão inflados no caso de um impacto frontal, impacto traseiro ou uma colisão de baixa gravidade. Sempre utilize o cinto de segurança, ele ajuda a reduzir o risco ou a gravidade de um ferimento em vários tipos de acidentes.
- Os cintos de segurança, os airbags laterais e os airbags de cortina serão mais eficientes quando o ocupante estiver encostado na posição mais vertical possível do banco. Os airbags laterais e de cortina inflam com uma grande força. Se o motorista e os passageiros não estiverem usando o cinto de segurança, se inclinarem para frente, sentarem de lado ou fora da posição normal, todos os ocupantes correm um grande risco de sofrer ferimentos graves ou fatais em uma colisão.
- Não permita que ninguém coloque as mãos, as pernas, a cabeça ou outras partes do corpo próximas dos airbags laterais, montados nas laterais dos encostos dos bancos dianteiros e, dos airbags de cortina, montados nas travessas laterais do teto. Não permita que ninguém que esteja sentado nos bancos dianteiros ou nas posições laterais dos bancos traseiros, coloque as mãos para fora das janelas ou fique encostado nas portas.
- Quando estiver sentado no banco traseiro, não segure no encosto do banco dianteiro. Se os airbags laterais e/ou os airbags de cortina forem acionados, você pode sofrer ferimentos graves. Tenha atenção especialmente com as crianças, que devem estar sempre acomodadas adequadamente.
- Não utilize capas nos bancos dianteiros. Elas podem interferir quando os airbags laterais forem inflados.

## Sistema dos cintos de segurança com pré-tensionadores

O sistema dos cintos de segurança com pré-tensionadores pode ativar com o sistema do airbag em certos tipos de colisões.

Operando junto com o retrator do cinto de segurança, os pré-tensionadores ajudam a prender os cintos de segurança quando o veículo se envolver em certos tipos de colisões, ajudando a reter os ocupantes dos bancos dianteiros. Consulte: [Sistema de proteção infantil 1-15](#).

### Etiqueta de advertência do sistema do airbag

**Airbag SRS:** A etiqueta de advertência **1** está localizada na superfície do para-sol do passageiro dianteiro.

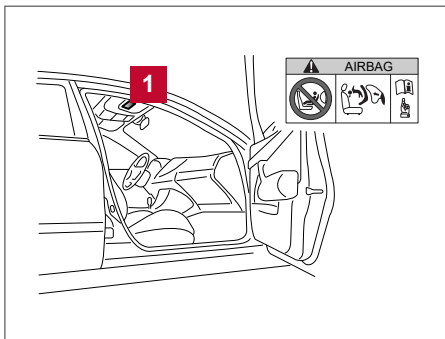

### LUZ DE ADVERTÊNCIA DO AIRBAG

A luz de advertência do airbag , mostrada no painel de instrumentos, monitora os circuitos dos sistemas dos airbags frontais, airbags laterais, airbags de cortina, pré-tensionadores dos cintos de segurança. Além disso, a luz de advertência do airbag monitora os circuitos da unidade de controle do airbag, sensores de impacto, sensores satélites, módulos dos airbags de colisão frontal, módulos dos airbags laterais, módulos dos airbags de cortina, pré-tensionadores dos cintos de segurança e todos os chicotes relacionados.



Quando o interruptor da ignição for colocado na posição **ON** ou **READY**, a luz de advertência do airbag se acenderá por aproximadamente 7 segundos e, em seguida, se apagará. Isto indica que os sistemas dos airbags SRS estão funcionando corretamente.

Se qualquer uma das seguintes condições ocorrerem, os sistemas dos airbags necessitam de reparo:

- A luz de advertência do airbag permanece acesa após aproximadamente 7 segundos.
- A luz de advertência do airbag pisca intermitentemente.
- A luz de advertência do airbag não se acende em nenhum momento.

Sob estas condições, os sistemas dos airbags podem não funcionar adequadamente. Eles deverão ser inspecionados e reparados. Contate imediatamente uma concessionária Nissan certificada para veículos elétricos.

## SISTEMAS DOS AIRBAGS

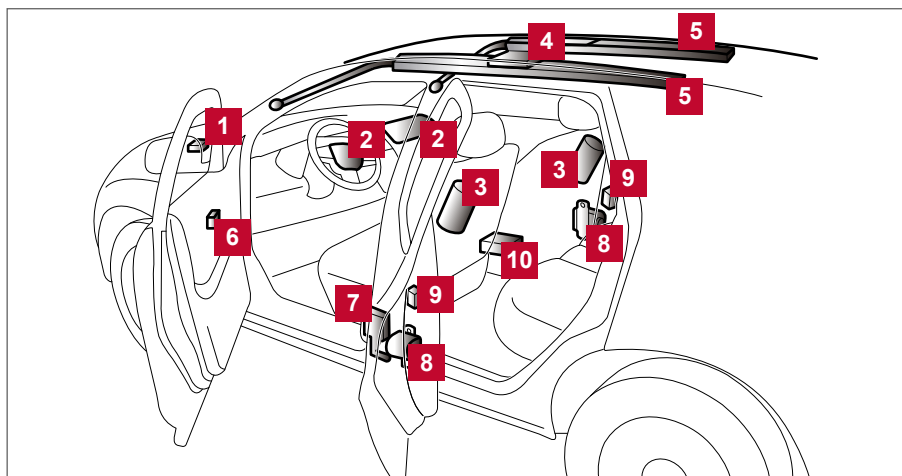

- |          |   |           |   |
|----------|---|-----------|---|
| <b>1</b> | Sensor de impacto   | <b>6</b>  | Sensor de pressão da porta                            |
| <b>2</b> | Módulos dos airbags de colisão frontal                        | <b>7</b>  | Pré-tensionador externo abdominal (lado do motorista) |
| <b>3</b> | Módulos dos airbags laterais instalados nos bancos dianteiros | <b>8</b>  | Cinto de segurança com pré-tensionador                |
| <b>4</b> | Infladores dos airbags de cortina instalados no teto          | <b>9</b>  | Sensores satélites laterais                           |
| <b>5</b> | Módulos dos airbags de cortina instalados no teto             | <b>10</b> | Unidade de controle do airbag (ACU)                   |

### **⚠ CUIDADO**

- Não coloque quaisquer objetos sobre o revestimento do volante de direção. Não coloque quaisquer objetos entre o motorista e o revestimento do volante de direção. Estes objetos podem se tornar perigosos caso sejam projetados e causar ferimentos em caso de acionamento do airbag.
- Logo após o acionamento, muitos componentes do sistema do airbag ficarão quentes. Não toque nestes componentes, pois você poderá sofrer queimaduras graves.
- Nenhuma alteração deve ser feita em qualquer componente ou chicote dos sistemas de airbag. Isto é para evitar o acionamento acidental ou danos nos sistemas dos airbags.
- Nenhuma alteração deve ser feita no sistema elétrico do veículo, no sistema de suspensão ou na estrutura frontal do veículo. Isto pode afetar o funcionamento correto dos sistemas dos airbags.
- As alterações nos sistemas dos airbags podem causar ferimentos graves. As alterações incluem a troca do volante de direção e do conjunto do painel de instrumentos, a colocação de materiais sobre o revestimento do volante de direção e do painel de instrumentos, ou a instalação de material de acabamento ao redor dos sistemas dos airbags.
- Serviços ao redor e nos sistemas dos airbags devem ser realizados por uma concessionária Nissan certificada para veículos elétricos. Os chicotes do sistema SRS não devem ser modificados ou desconectados. Não deverão ser utilizados equipamentos de teste elétrico, ou dispositivos de prova não autorizados nos sistemas dos airbags.
- Os conectores do chicote elétrico do sistema SRS são amarelo e/ou laranja para facilitar a identificação.

Quando os airbags forem acionados, pode ser ouvido um ruído muito alto, seguido da liberação de fumaça. A fumaça não é prejudicial e não indica fogo. Evite inalar a fumaça, pois caso seja inalada poderá causar irritação e dificuldade de respiração. Pessoas com históricos de problemas respiratórios devem ser levadas rapidamente para locais ventilados.

Quando uma colisão que pode ativar os airbags for detectada, as luzes de emergência são ativadas automaticamente. Consulte: [Interruptor da luz de emergência 6-2.](#)

### Sistema do airbag de impacto frontal

O sistema do airbag de impacto frontal do motorista está localizado no centro do volante de direção. O airbag de impacto frontal do passageiro dianteiro está instalado no painel acima do porta-luvas.

O sistema do airbag de impacto frontal foi projetado para acionar no caso de colisões frontais altamente severas, embora possam ser acionados caso forças de outros tipos de colisões forem similares àquelas de alta gravidade. Os airbags podem não ser inflados em determinadas colisões frontais. A ocorrência de danos no veículo (ou a falta deles) nem sempre é uma indicação do funcionamento adequado do sistema do airbag de impacto frontal.

**Luz indicadora do status do airbag do passageiro dianteiro:** Com o interruptor da ignição na posição **ON**, a luz de status do airbag do passageiro dianteiro se acenderá no painel de instrumentos por aproximadamente 7 segundos e, em seguida, se apagará. Isto indica que o sistema do airbag do passageiro dianteiro está funcionando corretamente.

Quando o airbag do passageiro dianteiro for desligado usando o interruptor do airbag do passageiro dianteiro, a luz de status do airbag do passageiro dianteiro se acenderá e permanecerá acesa, enquanto o interruptor do airbag do passageiro dianteiro estiver na posição **OFF**.



### **⚠ CUIDADO**

Se ocorrer qualquer uma das seguintes condições, após o interruptor da ignição ser colocado na posição **ON**, leve o veículo a uma concessionária Nissan certificada para veículos elétricos, para que o sistema seja verificado e, se necessário, reparado.

- A luz de status do airbag do passageiro dianteiro permanece acesa após aproximadamente 7 segundos.
- A luz de status do airbag do passageiro dianteiro não se acende em nenhum momento.

Caso o sistema não seja verificado e reparado, o sistema de airbag do passageiro dianteiro pode não funcionar corretamente.

**Interruptor do airbag do passageiro dianteiro:**

O airbag do passageiro dianteiro pode ser desligado usando o interruptor do airbag do passageiro dianteiro **A**, localizado na parte interna do porta-luvas.

Para desligar o airbag do passageiro dianteiro:

1. Coloque o interruptor da ignição na posição **OFF**.
2. Abra o porta-luvas e insira a chave no interruptor do airbag do passageiro dianteiro. Modelos equipados com chave inteligente Nissan, consulte: [Chaves 3-2](#).
3. Pressione e gire a chave para a posição **OFF**.
4. Coloque o interruptor da ignição na posição **ON**. A luz de status do airbag do passageiro dianteiro se acenderá e permanecerá acesa.

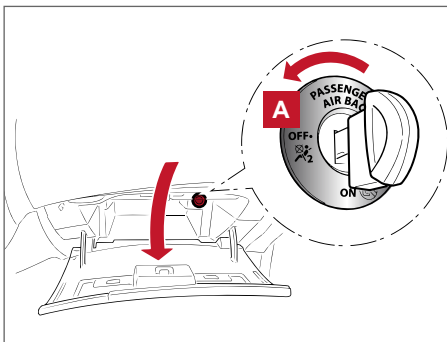

Para ligar o airbag do passageiro dianteiro:

1. Coloque o interruptor da ignição na posição **OFF**.
2. Abra o porta-luvas e insira a chave no interruptor do airbag do passageiro dianteiro.
3. Pressione e gire a chave para a posição **ON**.
4. Coloque o interruptor da ignição na posição **ON**. A luz de status do airbag do passageiro dianteiro se acenderá e, em seguida, se apagará.

**Sistema dos airbags laterais instalados nos bancos dianteiros**

Os airbags laterais estão localizados na parte externa do encosto dos bancos dianteiros.

O sistema dos airbags laterais é projetado para inflar no caso de colisões laterais altamente severas, embora possam ser inflados caso forças de outros tipos de colisões forem similares àquelas de colisões laterais altamente severas. Poderão não disparar em determinadas colisões laterais. Poucos danos ao veículo (ou nenhum dano) nem sempre são uma indicação adequada para o acionamento do sistema do airbag lateral.

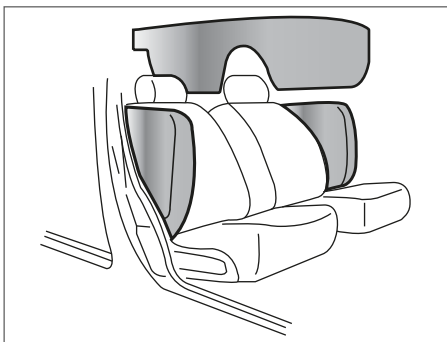
**Sistema dos airbags de cortina instalados no teto**

Os airbags de cortina estão localizados nas travessas laterais do teto.

O sistema dos airbags de cortina é projetado para inflar no caso de colisões laterais altamente severas, embora possam ser inflados caso forças de outros tipos de colisões forem similares àquelas de colisões laterais altamente severas. Poderão não disparar em determinadas colisões laterais. Poucos danos ao veículo (ou nenhum dano) nem sempre são uma indicação adequada para o acionamento do sistema do airbag de cortina.

**SISTEMA DOS CINTOS DE SEGURANÇA COM PRÉ-TENSIONADORES****⚠ CUIDADO**

- Os pré-tensionadores não podem ser reutilizados após a ativação. Eles devem ser substituídos junto com o retrator e a fivela como um todo.
- Se o veículo se envolver em uma colisão, mas o pré-tensionador não for ativado, inspecione o sistema do pré-tensionador e, se necessário, substitua-o em uma concessionária Nissan certificada para veículos elétricos.

## CUIDADO

- Nenhuma alteração deve ser feita em qualquer componente ou chicote do sistema dos cintos de segurança com pré-tensionadores. Isto evitará danos ou uma ativação acidental do sistema dos cintos de segurança com pré-tensionadores.
- Serviços ao redor ou nos sistemas dos cintos de segurança com pré-tensionadores devem ser realizados por uma concessionária Nissan certificada para veículos elétricos. Os chicotes do sistema SRS não devem ser modificados ou desconectados. Não deverão ser utilizados equipamentos de teste elétrico, ou dispositivos de prova não autorizados nos sistemas dos cintos de segurança com pré-tensionadores.
- Caso você precise descartar o sistema dos cintos de segurança com pré-tensionadores ou o veículo, procure uma concessionária Nissan certificada para veículos elétricos. Os procedimentos corretos de descarte somente podem ser efetuados por uma concessionária Nissan certificada para veículos elétricos. Procedimentos de descartes incorretos podem causar ferimentos graves.

O sistema dos cintos de segurança com pré-tensionadores pode ativar com o sistema do airbag em certos tipos de colisões.

Operando junto com o retrator do cinto de segurança, os pré-tensionadores ajudam a prender os cintos de segurança quando o veículo se envolver em certos tipos de colisões, ajudando a reter os ocupantes dos bancos dianteiros.

O pré-tensionador está localizado dentro do retrator do cinto de segurança dos bancos dianteiros. Esses cintos de segurança são usados da mesma maneira que os cintos de segurança convencionais.

Quando o pré-tensionador for acionado pode ser ouvido um ruído muito alto, seguido da liberação de fumaça. A fumaça não é prejudicial e não indica fogo. Evite inalar a fumaça, pois caso seja inalada poderá causar irritação e dificuldade de respiração. Pessoas com históricos de problemas respiratórios devem ser levadas rapidamente para locais ventilados.

## PROCEDIMENTO DE REPARO E SUBSTITUIÇÃO

### CUIDADO

- Uma vez que o airbag foi acionado, o módulo do airbag não funcionará novamente e deverá ser substituído. Os módulos dos airbags devem ser substituídos em uma concessionária Nissan certificada para veículos elétricos. Os módulos dos airbags não podem ser reparados.
- Os sistemas dos airbags devem ser inspecionados em uma concessionária Nissan certificada para veículos elétricos, caso ocorra algum dano na parte frontal ou lateral do veículo.
- Caso você precise descartar os airbags ou o veículo, procure uma concessionária Nissan certificada para veículos elétricos. Os procedimentos corretos de descarte somente podem ser efetuados por uma concessionária Nissan certificada para veículos elétricos. Procedimentos de descartes incorretos podem causar ferimentos graves.

Os airbags e os pré-tensionadores são projetados para serem acionados somente uma única vez. Como alerta, a menos que esteja danificada, a luz de advertência do sistema do airbag  permanecerá acesa após o acionamento ter ocorrido. Reparos e substituições nos sistemas dos airbags devem ser executados somente por uma concessionária Nissan certificada para veículos elétricos.

Quando for necessário realizar um trabalho de manutenção no veículo, o sistema de airbag, os pré-tensionadores e as peças relacionadas devem ser examinados pela equipe responsável pela manutenção.

O interruptor da ignição sempre deve ser colocado na posição LOCK quando for realizado um serviço no compartimento do motor ou no interior do veículo.



# INSTRUMENTOS E CONTROLES

# 2

Compartimento do motorista .....	2-3
Painel de instrumentos.....	2-3
Velocímetro .....	2-3
Hodômetro/ hodômetro parcial duplo.....	2-3
Indicador de energia .....	2-4
Autonomia.....	2-4
Indicador ECO .....	2-5
Indicador do sistema e-pedal.....	2-5
Temperatura do ar externo.....	2-5
Indicador de carga da bateria de Li-Ion .....	2-5
Relógio.....	2-6
Luzes de advertência, luzes indicadoras e avisos sonoros.....	2-6
Luzes de verificação .....	2-7
Luzes de advertência.....	2-8
Luzes indicadoras .....	2-15
Avisos sonoros.....	2-18
Display de informações do veículo.....	2-19
Operação .....	2-19
Ajustes .....	2-20
Indicadores para operação .....	2-28
Computador de bordo .....	2-32
Display do temporizador .....	2-36
Relatório da condução ECO (Eco Drive Report).....	2-37
Reconhecimento de sinais de trânsito .....	2-38
Sistema de segurança.....	2-39
Sistema de segurança do veículo.....	2-40
Sistema de imobilização do veículo Nissan (NATS).....	2-40
Interruptor do limpador e lavador de para-brisa .....	2-41
Funcionamento do lavador.....	2-42
Sistema do limpador automático com sensor de chuva.....	2-42
Interruptor do limpador e lavador do vidro traseiro .....	2-43
Interruptor do desembaçador dos retrovisores externos e do vidro traseiro.....	2-44
Controle de luminosidade do painel de instrumentos.....	2-44
Interruptor do farol e indicador de direção.....	2-45
Interruptor dos faróis.....	2-45

Interruptor das luzes indicadoras de direção .....	2-49
Interruptor do farol de neblina .....	2-49
Luz de neblina traseira.....	2-49
Farol de neblina dianteiro.....	2-49
Buzina.....	2-50
Bancos aquecidos .....	2-50
Tomada de força.....	2-51
Armazenagem .....	2-52
Porta-copos.....	2-52
Porta-garrafas .....	2-52
Porta-luvas .....	2-52
Tampão traseiro .....	2-53
Console .....	2-53
Porta-casaco .....	2-53
Rede de armazenamento do carregador .....	2-54
Vidros .....	2-54
Vidros elétricos.....	2-54
Luzes internas .....	2-56
Luzes de leitura dianteiras .....	2-57
Luz interna .....	2-57
Luz interna traseira .....	2-57
Luz do compartimento de bagagens.....	2-58
Luz do porta-luvas.....	2-58
Interruptor de desativação do som de alerta para pedestres (VSP) (se equipado).....	2-58

## COMPARTIMENTO DO MOTORISTA

### PAINEL DE INSTRUMENTOS

Consulte: [Painel de instrumentos 0-7](#) e [Medidores e indicadores 0-8](#)

Consulte o número da página indicado nos parênteses para os detalhes de operação.

### VELOCÍMETRO

O velocímetro indica a velocidade do veículo.



Velocímetro

### HODÔMETRO/ HODÔMETRO PARCIAL DUPLO

O hodômetro **1** e o hodômetro parcial duplo são mostrados no Display de Informações do Veículo quando o interruptor da ignição está na posição ON ou na posição READY.

O hodômetro grava a distância total que foi percorrida pelo veículo.

O hodômetro parcial duplo marca a distância de percursos individuais.



### Alterando o display

Pressionando o interruptor TRIP localizado no lado esquerdo do painel de instrumentos muda a tela da seguinte forma:

TRIP A → TRIP B → TRIP A

Para informações sobre a tela de cristal líquido, consulte: [Display de informações do veículo 2-19](#)

Para zerar o hodômetro parcial

Pressionando e segurando o interruptor TRIP por aproximadamente 1 segundo, o hodômetro parcial retorna a zero.

## INDICADOR DE ENERGIA

O indicador de energia apresenta o nível de energia produzida pela bateria de Li-ion quando o pedal do acelerador é pressionado, bem como o nível de recarga de energia fornecido à bateria de Li-ion pelo freio regenerativo.

Este indicador exibe o consumo de energia atual do motor de tração **A** e energia fornecida pela frenagem regenerativa para a bateria de Li-ion **B**. A parte branca **1** no display se move para direita ou esquerda, dependendo da demanda.

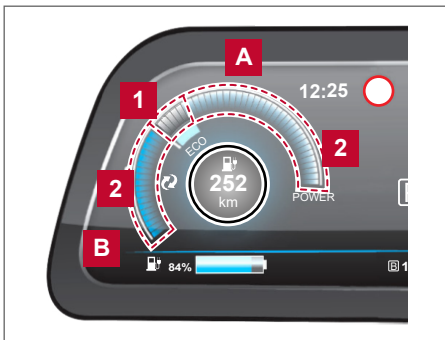

A parte branca se move para a direita quando a energia é fornecida para o motor de tração (descarga da bateria de Li-ion).

A parte branca se move para a esquerda quando a energia é gerada e fornecida para a bateria de Li-ion pelo sistema de freio regenerativo (carregamento da bateria de Li-ion).

O indicador de energia indica também se a energia fornecida para o motor é limitada ou se a frenagem regenerativa é limitada. Quando a energia ou a frenagem regenerativa é limitada, os segmentos iluminados no display são reduzidos **2**. A frenagem regenerativa é automaticamente reduzida quando a bateria de Li-ion está completamente carregada para evitar que haja sobrecarga. A frenagem regenerativa também é automaticamente reduzida quando a temperatura da bateria está muito alta ou baixa (indicada pelas áreas vermelha e azul na escala do indicador de temperatura da bateria) para evitar danos à bateria. Quanto mais a frenagem regenerativa é reduzida, mais segmentos iluminados no display são reduzidos. Se a carga da bateria de Li-ion for baixa, a energia fornecida ao motor de tração será reduzida. A potência do motor também é limitada se a temperatura da bateria de Li-ion está muito alta ou baixa (indicada pelas áreas vermelha e azul no medidor de temperatura da bateria de Li-ion). Quanto mais a energia fornecida ao motor de tração é reduzida, mais segmentos iluminados no display são reduzidos.

## AUTONOMIA

A autonomia (milhas ou km) fornece uma distância estimada em que o veículo possa ser dirigido antes de uma recarga ser necessária. A autonomia é calculada constantemente, baseada na quantidade restante de carga da bateria de Li-ion e na média atual de consumo de energia.

O indicador ilustrado exibe a autonomia baseado no estilo de condução atual.

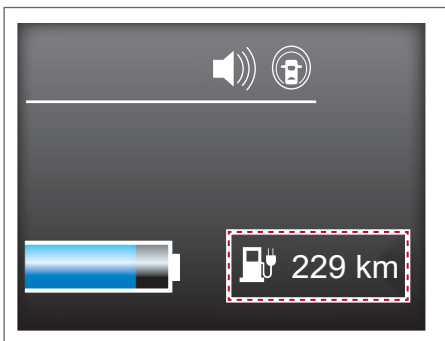

### NOTA:

- O indicador de autonomia irá piscar quando a luz de advertência da carga baixa da bateria se acender. Além disso, se você continua a dirigir o veículo nesta condição e a bateria estiver próxima da descarga completa, “---” será mostrado. Recarregue a bateria de Li-ion o mais breve possível. Quando a bateria de Li-ion estiver carregada, o indicador original será restaurado.
- Após o veículo estar carregado, a autonomia mostrada é calculada baseada na média de consumo de energia da condução anterior. A autonomia exibida irá variar cada vez que o veículo estiver totalmente carregado.

- A autonomia aumentará ou diminuirá quando o ar-condicionado, o aquecedor interno ou o aquecedor da bateria de Li-íon for ligado ou desligado, ou o modo ECO for selecionado, ou quando qualquer outro acessório estiver ligado ou desligado com base na condução.
- Quando o indicador de energia é selecionado no computador de bordo, a autonomia é exibida no computador de bordo.

## INDICADOR DE CARGA DA BATERIA DE LI-ÍON

- 1 Se a luz de advertência de carga baixa da bateria se acender na cor amarela, significa que a carga disponível da bateria de Li-íon está ficando muito baixa.
- 2 Esta figura mostra o estado atual de carga (%) da bateria de Li-íon.
- 3 O indicador indica a carga disponível da bateria de Li-íon para o funcionamento do veículo.

Carregue a bateria de Li-íon antes de a barra azul do indicador **3** desaparecer.

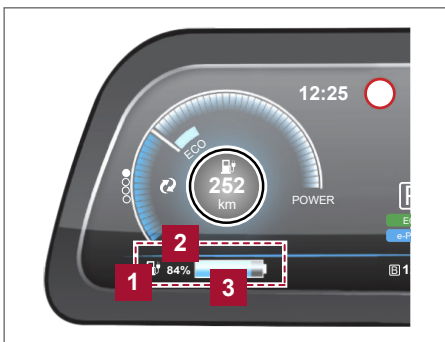

Quando a luz de advertência de carga baixa da bateria se acende na cor amarela , carregue tão logo seja conveniente, preferivelmente antes da barra azul do indicador **3** desaparecer. Quando a barra azul alcançar o fim da escala e a luz de carga baixa da bateria se acende na cor amarela, há uma reserva muito pequena de carga da bateria de Li-íon restante.

### NOTA:

- O comprimento da barra azul no indicador é determinado pela carga disponível e pela quantidade de carga que a bateria de Li-íon é capaz de armazenar na temperatura atual.
- A temperatura afeta a quantidade de carga que a bateria de Li-íon é capaz de armazenar. A bateria de Li-íon é capaz de armazenar pouca energia quando a temperatura da bateria de Li-íon é baixa. A bateria de Li-íon é capaz de armazenar muita energia quando a bateria de Li-íon está quente. O comprimento da barra azul no indicador pode mudar baseado na quantidade de energia que a bateria de Li-íon é capaz de armazenar. Por exemplo, quando a bateria de Li-íon fica mais fria, é exibida uma barra azul maior no indicador, porque a carga disponível é maior que a capacidade de armazenamento de energia. Quando a bateria de Li-íon está mais quente, é exibida uma barra azul menor no indicador, porque a energia restante é uma porcentagem menor de capacidade da bateria de Li-íon de armazenar energia.

## INDICADOR ECO

O indicador ECO se acende no Display de Informações do Veículo quando o modo ECO for ativado. O modo ECO é usado para ajudar a aumentar a autonomia do veículo, consumindo menos energia. Consulte: [Modo ECO 5-17](#)

## INDICADOR DO SISTEMA E-PEDAL

Este indicador no Display de Informações do Veículo mostra o estado do sistema e-Pedal. Quando o sistema e-Pedal é desativado, o indicador muda para [e-Pedal OFF]. Consulte: [Sistema e-Pedal 5-20](#)

## TEMPERATURA DO AR EXTERNO

A temperatura do ar externo pode ser exibida em °C ou °F. Altere a unidade de temperatura entre °C e °F no display de informações. Consulte: [Display de informações do veículo 2-19](#)  
A temperatura exibida pode diferir da temperatura real externa em vários sinais ou painéis nas vias.

## RELÓGIO

Ajuste o relógio na tela de ajustes no display de informações do veículo.

Consulte: [Display de informações do veículo 2-19](#)

Se a alimentação da bateria de 12 V for desconectada, o relógio não indicará a hora correta após reconectar a alimentação. Reajuste o horário.

## LUZES DE ADVERTÊNCIA, LUZES INDICADORAS E AVISOS SONOROS

Luzez	Nome	Página
	Luz de advertência de carga da bateria de 12 volts	<a href="#">2-8</a>
	Luz de advertência do Sistema de Freio Antitravamento (ABS)	<a href="#">2-9</a>
	Luz de advertência do sistema de freio	<a href="#">2-9</a>
	Luz de advertência do sistema de freio	<a href="#">2-9</a>
	Luz de advertência da direção elétrica	<a href="#">2-10</a>
	Luz de advertência do sistema de controle eletrônico de mudança de marcha	<a href="#">2-10</a>
	Luz de advertência do freio de estacionamento	<a href="#">2-10</a>
	Luz de advertência do sistema inteligente de frenagem emergencial (IEB)	<a href="#">2-11</a>
	Luz de advertência do sistema inteligente de frenagem emergencial (IEB) com detecção de pedestres	<a href="#">2-11</a>
	Luz de advertência do sistema de controle eletrônico de estabilidade (ESP)	<a href="#">2-11</a>
	Luz de advertência do sistema do veículo elétrico	<a href="#">2-11</a>
	Luz de advertência principal	<a href="#">2-12</a>
	Luz de advertência do cinto de segurança	<a href="#">2-12</a>
	Luz de advertência do airbag	<a href="#">2-12</a>
	Luz de advertência de velocidade	<a href="#">2-12</a>

Luzes	Nome	Página
	Indicador do cinto de segurança do banco traseiro	<a href="#">2-12</a>
	Luz de advertência de baixa pressão nos pneus	<a href="#">2-13</a>
	Luz indicadora de limitação de energia	<a href="#">2-15</a>
	Luz indicadora de tomada conectada	<a href="#">2-16</a>
	Luz indicadora "READY"	<a href="#">2-16</a>
	Luz indicadora do sistema de Controle Eletrônico de Estabilidade (ESP) OFF	<a href="#">2-16</a>
	Luz indicadora de desativação do som de alerta para pedestres (VSP)	<a href="#">2-16</a>
	Luz indicadora do farol de neblina	<a href="#">2-17</a>
	Luz indicadora do status do airbag do passageiro dianteiro	<a href="#">2-17</a>
	Luz indicadora de farol alto	<a href="#">2-17</a>
	Luz indicadora da luz de neblina traseira	<a href="#">2-17</a>
	Luz indicadora de segurança	<a href="#">2-17</a>
	Luz indicadora de acionamento automático do farol alto	<a href="#">2-17</a>
	Luz indicadora de farol baixo	<a href="#">2-17</a>
	Luz indicadora das lanternas	<a href="#">2-17</a>
	Luzes indicadoras de direção/emergência	<a href="#">2-17</a>

## LUZES DE VERIFICAÇÃO

Com todas as portas fechadas, freio de estacionamento acionado, aperte o interruptor da ignição na posição ON ou pressione o pedal de freio e coloque o interruptor da ignição na posição READY. As seguintes luzes irão se acender.



As seguintes luzes se acendem rapidamente e apagam:



Se alguma destas luzes não se acenderem, isto pode significar uma lâmpada queimada ou uma interrupção no sistema elétrico. Verifique o sistema em uma concessionária Nissan certificada para veículo elétrico.

## LUZES DE ADVERTÊNCIA





### Luz de advertência de carga da bateria de 12 volts

O conversor DC/DC no Módulo de Distribuição de Energia (PDM) converte a tensão de 400 volts da bateria de Li-ion para carregar a bateria de 12 volts.

Esta luz se acende continuamente após a verificação da lâmpada quando o interruptor da ignição está na posição ON, e se desliga quando o interruptor da ignição é colocado na posição READY.

Quando esta luz de advertência se acende, um alerta sonoro e as seguintes advertências são mostradas:

- Luz de advertência principal (vermelha) 
- Luz de advertência do sistema do veículo elétrico 

As seguintes mensagens também piscam no Display de Informações do Veículo.

Se o veículo estiver sendo conduzido: [Pare o veículo] e se o veículo estiver parado: [Accionar travão de mão ao estacionar].

Quando estas mensagens aparecem, pare o veículo imediatamente em um local seguro, acione o freio de estacionamento e coloque a alavanca seletora na posição P (Park). A advertência no painel e o alerta sonoro param quando o freio de estacionamento é acionado ou quando o veículo está na posição P (Park). Contate uma concessionária Nissan certificada para veículo elétrico para suporte.

## ATENÇÃO

- O sistema do conversor DC/DC pode não estar funcionando corretamente se a luz de advertência de carga da bateria de 12 volts estiver acesa continuamente quando o interruptor da ignição está na posição READY. Pare o veículo imediatamente em um local seguro, verifique o sistema em uma concessionária Nissan certificada para veículo elétrico.
- Se a luz de advertência da bateria de 12 volts se acende continuamente quando o interruptor da ignição está na posição READY. Não carregue a bateria de 12 volts, enquanto esta luz de advertência estiver acesa. Isto pode ser uma falha do sistema de controle do conversor DC/ DC. Contate uma concessionária Nissan certificada para veículo elétrico.

### NOTA:

- Se o veículo não for para a posição READY (quando o interruptor da ignição é pressionado com o pedal de freio acionado), utilize a alimentação auxiliar no veículo para colocar o interruptor da ignição na posição READY. Consulte: [Alimentação auxiliar 6-13](#).
- Não ligue o sistema elétrico do veículo empurrando o veículo e contate a concessionária Nissan certificada para veículo elétrico para inspeção:
  - Se a luz de advertência da bateria de 12 volts se apagar, enquanto o veículo estiver no modo READY, a bateria de 12 volts pode estar descarregada ou pode existir uma falha na bateria de 12 volts relacionada ao sistema.
  - Se a luz de advertência da bateria de 12 volts permanecer acesa, enquanto o veículo está no modo READY, pode existir uma falha no Módulo de Distribuição de Energia (PDM). Contate a concessionária Nissan certificada para veículo elétrico para inspeção.





## Luz de advertência do Sistema de Freio Antitravamento (ABS)

Quando o interruptor da ignição estiver na posição ON ou READY, a luz de advertência do Sistema de Freio Antitravamento (ABS) se acende e apaga. Isto indica que o ABS está funcionando.

Se a luz de advertência do ABS se acender com o interruptor da ignição na posição READY, ou durante a condução, isto poderá indicar que o ABS não está funcionando adequadamente. Verifique o sistema em uma concessionária Nissan certificada para veículo elétrico.

Se ocorrer uma falha no ABS, a função antitravamento será desativada. O sistema de freio opera normalmente, entretanto, sem a assistência antitravamento. Consulte: [Freios 8-13](#).



## Luz de advertência do sistema de freio

Esta luz funciona para ambos os sistemas de freio regenerativo e freio inteligente operado eletronicamente.

Quando o interruptor da ignição for colocado na posição ON ou READY, a luz permanece acesa por aproximadamente 2 ou 3 segundos. Se a luz se acender em qualquer outro momento, isto pode indicar que os sistemas de freio regenerativo e/ou freio operado eletronicamente não estão funcionando corretamente.

Verifique o sistema em uma concessionária Nissan certificada para veículo elétrico. Se a luz de advertência do sistema de freio  também se acender, pare o veículo imediatamente e contate uma concessionária Nissan certificada para veículo elétrico. Consulte: [Freios 8-13](#).

### CUIDADO



- **Pressionar o pedal de freio quando o interruptor da ignição não está na posição ON ou READY, e/ou quando o nível de fluido de freio está baixo pode aumentar a distância de parada e a frenagem vai exigir maior esforço do pedal, bem como o curso do pedal.**
- **Se o nível estiver abaixo da marca mínima <MIN> no reservatório de fluido de freio, não dirija o veículo antes que o sistema de freio tenha sido inspecionado por uma concessionária Nissan certificada para veículo elétrico.**
- **O sistema de freio regenerativo pode não estar funcionando corretamente se a luz de advertência se acender quando a luz indicadora READY  está acesa. Se você avaliar que está seguro, dirija cuidadosamente até a concessionária Nissan certificada para veículo elétrico mais próxima para reparos. Do contrário, reboque o seu veículo, pois poderá ser perigoso continuar a condução.**



## Luz de advertência do sistema de freio

Quando o interruptor da ignição for colocado na posição ON ou READY, a luz permanece acesa por aproximadamente alguns segundos. Se a luz se acender em qualquer outro momento, isto pode indicar que o sistema hidráulico do freio não está funcionando adequadamente. Se a luz de advertência do sistema de freio também se acender, pare o veículo imediatamente e contate uma concessionária Nissan certificada para veículo elétrico.

### Luz de advertência de nível baixo do fluido de freio:

Quando o interruptor da ignição está na posição ON, a luz indicadora do nível baixo de fluido de freio se acende. Se esta luz de advertência se acender, a luz de advertência do Controle Eletrônico de Estabilidade (ESP)  e a luz de advertência do sistema de freio  também se acenderão. Se a luz se acender, enquanto o interruptor da ignição estiver na posição READY sem o freio de estacionamento estar acionado, pare o veículo e proceda, conforme descrito.

1. Verifique o nível do fluido de freio. Se o nível do fluido de freio estiver baixo, adicione fluido e solicite a verificação do sistema em uma concessionária Nissan certificada para veículo elétrico. Consulte: [Fluido de freio 8-8](#).
2. Se o nível do fluido de freio estiver correto, o sistema de advertência deverá ser inspecionado por uma concessionária Nissan certificada para veículo elétrico.

## CUIDADO

- O sistema de freio pode não estar funcionando adequadamente se a luz de advertência estiver acesa. Dirigir pode ser perigoso. Se você avaliar que está seguro, dirija cuidadosamente até o posto de serviço mais próximo para reparos. Do contrário, reboque o seu veículo, pois poderá ser perigoso continuar a condução.
- Pressionar o pedal de freio quando o interruptor da ignição não está na posição ON ou READY, e/ou quando o nível de fluido de freio está baixo pode aumentar a distância de parada e a frenagem vai exigir maior esforço do pedal, bem como o curso do pedal.
- Se o nível estiver abaixo da marca mínima <MIN> no reservatório de fluido de freio, não dirija o veículo antes que o sistema de freio tenha sido inspecionado por uma concessionária Nissan certificada para veículo elétrico.



### Luz de advertência da direção elétrica

Quando o interruptor da ignição está na posição ON, a luz de advertência da direção elétrica se acende e desliga quando o interruptor da ignição é colocado na posição READY. Isso indica que o sistema da direção elétrica está funcionando corretamente.

Se a luz de advertência da direção elétrica se acender quando a luz indicadora READY  estiver acesa, isso pode indicar que o sistema da direção elétrica não está funcionando adequadamente e pode necessitar de reparos. Verifique o sistema da direção elétrica em uma concessionária Nissan certificada para veículo elétrico.

Quando a luz de advertência da direção elétrica se acende, enquanto o indicador READY  estiver aceso, a assistência elétrica será interrompida, mas você ainda terá o controle sobre o veículo. Neste momento, será exigido um grande esforço para girar o volante de direção, especialmente em curvas fechadas e velocidades baixas. Consulte: [Direção elétrica 5-79](#).



### Luz de advertência do sistema de controle eletrônico de mudança de marcha

Esta luz se acende para alertar quando uma falha ocorre no sistema de controle eletrônico de mudança de marchas. Quando a luz de advertência principal  se acende, o alerta sonoro soa e a mensagem [Accionar travão de mão ao estacionar] é exibida no Display de Informações do Veículo.

Quando o interruptor da ignição estiver na posição OFF, o alarme sonoro soa continuamente. Certifique-se de que o freio de estacionamento esteja acionado. Se o freio de estacionamento estiver acionado, a luz de advertência principal  se acende e a mensagem de advertência no Display de Informações do Veículo se apaga e o alerta sonoro é interrompido.

Se o interruptor da ignição não pode ser colocado na posição OFF, acione o freio de estacionamento, e em seguida, coloque-o na posição OFF.

Verifique o sistema em uma concessionária Nissan certificada para veículo elétrico.



### Luz de advertência do freio de estacionamento

A luz de advertência do freio de estacionamento elétrico indica que o sistema de freio de estacionamento elétrico está em operação.

Quando o interruptor da ignição estiver na posição ON, a luz de advertência do freio de estacionamento elétrico se acende. Quando o sistema EV é iniciado e o freio de estacionamento é liberado, a luz de advertência se apaga.

Se o freio de estacionamento não estiver totalmente liberado, a luz de advertência do freio de estacionamento elétrico permanece acesa. Certifique-se de que a luz de advertência do freio de estacionamento elétrico esteja apagada antes da condução.

Se a luz de advertência do freio de estacionamento elétrico se acende ou pisca, enquanto a luz de advertência do sistema do freio de estacionamento elétrico  se acende, isso pode indicar que o sistema do freio de estacionamento elétrico não está funcionando corretamente. Verifique o sistema do freio, e se necessário, repare-o em uma concessionária Nissan certificada para veículo elétrico imediatamente.



### Luz de advertência do sistema de controle eletrônico de estabilidade (ESP)

A luz irá piscar quando o Controle Eletrônico de Estabilidade (ESP) está em funcionamento, alertando o motorista que o veículo está muito próximo dos limites de tração. A superfície da estrada pode estar escorregadia.

Quando a luz de advertência se acende com o sistema ESP acionado, isto é um alerta para o motorista informando que o sistema ESP está funcionando em modo de segurança, por exemplo, o sistema ESP pode não estar funcionando corretamente. Verifique o sistema em uma concessionária Nissan certificada para veículo elétrico. Se ocorrer uma falha, a função do sistema ESP é cancelada, porém ainda será possível dirigir o veículo.

Consulte: [Sistema de Controle de Estabilidade \(ESP\) 5-82.](#)



### Luz de advertência do sistema inteligente de frenagem emergencial (IEB)

Esta luz se acende quando o interruptor da ignição estiver na posição ON. Ela se apaga após iniciar o sistema EV. Esta luz se acende quando o sistema IEB estiver desativado no display de informações. Se a luz se acender quando o sistema IEB estiver ativado, isto pode indicar que o sistema está indisponível. Consulte: [Sistema Inteligente de Frenagem Emergencial \(IEB\) com Detecção de Pedestres 5-56.](#)

Se o sistema IEB for desativado pelo Display de Informações do Veículo, o sistema IEB com detecção de pedestres ficará indisponível. Isto não é uma falha.



### Luz de advertência do sistema do veículo elétrico

Esta luz se acende se houver uma falha nos seguintes sistemas. Contate uma concessionária Nissan certificada para veículo elétrico.

- Sistema do motor de tração e inversor
- Porta de recarga ou carregador de bordo
- Sistema da bateria de Li-íon
- Sistema de arrefecimento
- Sistema de controle eletrônico de mudança de marcha
- Sistema de desativação de emergência estiver ativado.

Consulte: [Sistema de desativação de emergência EV-7.](#)



### Luz de advertência do sistema inteligente de frenagem emergencial (IEB) com detecção de pedestres

Se a luz se acender com o sistema IEB com detecção de pedestres ativado, isto pode indicar que o sistema está indisponível.

Desativar o sistema IEB com o Display de Informações do Veículo faz com que o sistema IEB com detecção de pedestres fique indisponível. Isto não é uma falha.

Consulte: [Sistema Inteligente de Frenagem Emergencial \(IEB\) com Detecção de Pedestres 5-56.](#)



## Luz de advertência principal

Existem dois tipos de luzes de advertência principal: amarela e vermelha. Estas luzes se acendem se alguma das luzes de advertência ou luzes indicadoras forem acesas ou se vários alertas de informação aparecem no Display de Informações do Veículo.

### Luz de advertência principal amarela:

Esta luz se acende quando uma mensagem é mostrada no Display de Informações do Veículo.

### Luz de advertência principal vermelha:

Esta luz se acende quando um alerta é exibido no Display de Informações do Veículo.



## Luz de advertência do cinto de segurança

### Luz de advertência do cinto de segurança dianteiro:

A luz de advertência do cinto de segurança dianteiro é um lembrete para colocar o cinto de segurança.

### Indicador do cinto de segurança do banco traseiro:

O indicador do cinto de segurança do banco traseiro é um alerta de que o cinto de segurança traseiro não está colocado. Consulte: [Cintos de segurança 1-7.](#)



## Luz de advertência de velocidade

A luz indicadora de advertência de velocidade pisca para alertar o motorista quando a velocidade do veículo excede a aproximadamente 120 km/h. Sempre observe o limite de velocidade do local onde você está dirigindo.



## Luz de advertência do airbag

Quando o interruptor da ignição estiver na posição ON, a luz de advertência do sistema do airbag se acenderá.

A luz de advertência do airbag irá se apagar após cerca de 7 segundos se os sistemas de airbag frontal, airbag lateral e de cortina, e/ou pré-tensionadores dos cintos de segurança estão ativados. Se alguma das seguintes condições ocorrer, os sistemas de airbags frontais, laterais, de cortina e pré-tensionadores necessitam de serviços e seu veículo deverá ser levado à concessionária Nissan certificada para veículo elétrico mais próximo:

- A luz de advertência do sistema do airbag permanece acesa após aproximadamente 7 segundos.
- A luz de advertência do airbag pisca intermitentemente.
- A luz de advertência do airbag não se acende.
- A menos que verificado e reparado, o Sistema de Proteção Complementar e/ou os pré-tensionadores podem não funcionar corretamente.

Consulte: [Sistema de proteção complementar \(SRS\) 1-25.](#)

## CUIDADO

Se a luz de advertência do sistema do airbag estiver acesa, isto pode indicar que os sistemas do airbag frontal, airbag lateral, airbag de cortina e/ou pré-tensionador não funcionarão em caso de acidente. Para reduzir a probabilidade de ferimentos a você e a outros, leve o veículo o mais breve possível até uma concessionária Nissan certificada para veículo elétrico.



## Luz de advertência de baixa pressão nos pneus

Quando colocar o interruptor da ignição na posição ON, a luz indicadora do TPMS se acenderá e apagará logo em seguida. Isto indica que o sistema de advertência de pressão baixa nos pneus está operante.

Esta luz se acende ou pisca quando a pressão nos pneus é baixa ou, em caso de falha no sistema de advertência da pressão nos pneus, pisca durante 1 minuto e permanece acesa.

O Sistema de Monitoramento da Pressão dos Pneus (TPMS) monitora a pressão em todos os pneus, exceto o pneu reserva.

### CUIDADO

- Vá a uma concessionária Nissan certificada para veículo elétrico, o mais rápido possível, se o sistema TPMS não estiver funcionando corretamente.
- Se a luz indicadora do TPMS se acender durante a condução:
  - evite fazer manobras bruscas com o volante
  - evite frenagens bruscas
  - reduza a velocidade do veículo
  - saia da estrada em local seguro
  - pare o veículo o mais breve possível.
- Conduzir com a pressão do pneu abaixo do especificado pode danificar permanentemente os pneus e aumentar a probabilidade do pneu estourar. Poderão ocorrer danos graves ao veículo e resultar em um acidente com ferimentos graves.
- Verifique a pressão nos quatro pneus.
- Ajuste a pressão dos pneus para a pressão recomendada com os pneus FRIOS, mostrada na etiqueta de especificação de pressão dos pneus, para que a luz de advertência do TPMS se apague. Em caso de pneu furado, substitua-o por um pneu reserva o mais rápido possível. Consulte: [Pneu reserva 6-3](#).
- Quando o pneu reserva for instalado ou uma roda for substituída, o TPMS não funcionará e a luz indicadora do TPMS piscará por aproximadamente 1 minuto. A luz permanecerá acesa após 1 minuto. Contate uma concessionária Nissan certificada para veículo elétrico o mais rápido possível para verificar o sistema TPMS.
- Substituir os pneus por outros que não sejam originalmente especificados pela Nissan poderá afetar a operação correta do TPMS.
- O Selante para Reparos de Emergência para Pneu Genuíno Nissan ou equivalente pode ser utilizado para reparar temporariamente um pneu. Não injete nenhum outro tipo de selante líquido ou aerosol nos pneus, pois isso pode causar falhas nos sensores de pressão. Vá a uma concessionária Nissan certificada para veículo elétrico o mais rápido possível após usar o selante para reparo do pneu.
- A Nissan recomenda apenas a utilização do Selante para Reparos de Emergência para Pneu Genuíno Nissan fornecida com o veículo. Outros tipos de selantes poderão danificar a vedação da haste da válvula podendo fazer com que o pneu fique com vazamento de ar. Visite uma concessionária Nissan certificada para veículo elétrico o quanto antes após usar o selante para reparo do pneu (para modelos equipados com o kit de emergência para reparo de pneu).

## ATENÇÃO

- Se o veículo for conduzido com o pneu furado, isto poderá danificar o sensor do TPMS na roda respectiva.
- O TPMS poderá não funcionar corretamente quando o veículo estiver com correntes nas rodas ou com acúmulo de neve nas rodas.
- Não coloque película metalizada ou peças metálicas (antena, etc.) nos vidros. Isto poderá prejudicar a recepção dos sinais dos sensores de pressão, e o TPMS não funcionará corretamente.

Alguns dispositivos e transmissores poderão interferir temporariamente com o funcionamento do TPMS e fazer com que a sua luz indicadora se acenda. Alguns exemplos são:

- Instalações ou dispositivos elétricos que utilizam frequências de rádio similares próximo ao veículo.
- Se houver um transmissor configurado com frequências similares próximo ao veículo.
- Se houver um computador (ou equipamento similar) ou um conversor DC/AC sendo utilizado próximo ao veículo.
- Ao calibrar os pneus e verificar a sua pressão, nunca incline a válvula do pneu.
- Utilize a tampa para válvula genuína Nissan que é produzida conforme as especificações da válvula instalada na fábrica.
- Não utilize tampas metálicas nas válvulas.
- Instale as tampas das válvulas corretamente. A válvula e os sensores de pressão poderão ser danificados se a válvula ficar sem a sua tampa.
- Não danifique as válvulas e os sensores ao armazenar as rodas ou instalar pneus diferentes.
- Substitua a haste da válvula do sensor do TPMS (incluindo válvula e a tampa) e a porca\* quando os pneus forem substituídos, devido a desgaste ou deterioração. A porca\* deve ser instalada corretamente com o torque de  $1,4 \pm 0,1$  N.m. Os sensores do TPMS podem ser utilizados novamente.

### Advertência de baixa pressão nos pneus

Se o veículo for conduzido com baixa pressão nos pneus, a luz de advertência se acenderá.

Quando a luz de advertência do TPMS se acender, você deverá parar e ajustar a pressão dos pneus, conforme o valor indicado para pneus FRIOS na etiqueta de especificação de pressão e carga dos pneus. A luz de advertência do TPMS não se apagará automaticamente com o ajuste da pressão nos pneus. Após a operação de reinicialização do TPMS ou quando ajustar a pressão dos pneus, o veículo deverá ser conduzido com velocidade superior a 25 km/h para reinicializar o TPMS e para que a luz de advertência do TPMS se apague.

Use um manômetro de pressão para pneus para verificar a pressão dos pneus.

Consulte: [Sistema de Monitoramento da Pressão dos Pneus \(TPMS\) 5-4.](#)

**Quando os sensores de pressão dos pneus não forem genuínos Nissan, ou caso eles apresentem mau funcionamento:**

Se o TPMS não estiver funcionando adequadamente, a luz de advertência do TPMS piscará por aproximadamente 1 minuto quando o interruptor da ignição for colocado na posição ON. A luz permanecerá acesa após 1 minuto.

Certifique-se de instalar os sensores de pressão dos pneus genuínos Nissan ou equivalentes. Caso a luz de advertência permaneça acesa, faça a verificação no sistema em uma concessionária Nissan certificada para veículo elétrico.

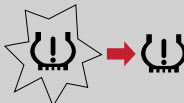
Luz indicadora do TPMS	Possível causa	Possível solução
	<p>Baixa pressão do pneu</p> <p><b>Nota: Normalmente, a pressão do pneu diminui naturalmente.</b></p>	<p>1) Calibre os pneus na pressão correta</p> <p>2) Reinicialize o TPMS. Consulte: <a href="#">Reinicialização do TPMS 5-7</a>.</p>
	O sensor TPMS genuíno Nissan não é detectado em uma ou mais rodas.	Verifique os sensores do TPMS.
	Interferência de comunicação de rádio do TPMS entre o sensor do TPMS na roda e o receptor do TPMS devido a fontes externas.	Dirija para fora da área de interferência.
	Falha nos componentes do TPMS.	Se o problema persistir, contate uma concessionária Nissan certificada para veículo elétrico.

Consulte: [Precauções no funcionamento e operação 5-4](#).

## LUZES INDICADORAS



### Luz indicadora de limitação de energia

Quando a luz indicadora de limitação de energia é acesa, a energia fornecida para o motor de tração é reduzida. Consequentemente, o veículo não irá reagir adequadamente quando o acelerador for pressionado, enquanto a luz da limitação de energia estiver acesa.

Quando esta luz se acende, o alerta aparece no display de informações do veículo.

Esta luz se acende nas seguintes condições:

- Quando a carga disponível da bateria de Li-íon está extremamente baixa.
- Quando a temperatura da bateria de Li-íon está muito baixa.
- Quando a temperatura do sistema do veículo elétrico é alta (motor, inversor, sistema de arrefecimento, bateria de Li-íon etc.).
- Quando o sistema do veículo elétrico apresentar mau funcionamento.

Se a luz de advertência de carga baixa da bateria  estiver acesa, recarregue a bateria de Li-íon tão logo seja possível.

Se este indicador se acender porque a bateria de Li-íon está fria devido as baixas temperaturas externas, mova o veículo para um local mais aquecido. A temperatura da bateria de Li-íon pode ser elevada pelo carregamento da bateria de Li-íon.

Se a luz se acende quando o sistema EV ficar quente devido a uma subida muito íngreme, continue a dirigir a uma velocidade mais lenta e segura, ou pare o veículo em um local seguro. Se este indicador não se apagar, contate uma concessionária Nissan certificada para veículo elétrico.

Se o indicador se acende em uma situação diferente das descritas acima, ou se não apaga, pode haver mau funcionamento do sistema. Contate uma concessionária Nissan certificada para veículo elétrico.

## CUIDADO

- O modo de limitação de energia pode resultar em redução da potência e velocidade do veículo. A velocidade reduzida pode ser menor do que o tráfego, na qual pode aumentar o risco de colisão. Desta forma, seja bastante cuidadoso ao dirigir. Se o veículo não pode manter uma velocidade de condução segura, saia da estrada e procure uma área segura. Recarregue a bateria de Li-íon caso a carga esteja baixa ou permita a bateria de Li-íon esfriar.

## CUIDADO

- **Você pode reduzir o tempo de recarga e diminuir a temperatura da bateria de Li-ion se:**
  - Recarregar com mais frequência em quantidades menores,
  - Manter a bateria em um nível mais alto de carga.



### Luz indicadora de desativação do som de alerta para pedestres (VSP)

A luz se acende quando o sistema do som de alerta para pedestres (VSP) for desligado pelo interruptor de desativação do VSP. Se o indicador de desativação do VSP se acender enquanto o sistema VSP estiver ativado, isso poderá indicar que o VSP não está funcionando adequadamente. Faça a verificação do sistema VSP em uma concessionária Nissan certificada para veículos elétricos.

Consulte: [Sistema de Som de Alerta para Pedestres \(VSP\) EV-15](#).



### Luz indicadora de tomada conectada

Esta luz se acende quando o conector de recarga é conectado ao veículo e pisca durante a recarga.

**NOTA: Se o conector de recarga estiver conectado ao veículo, o interruptor da ignição não pode ser colocado na posição READY.**



### Luz indicadora READY

A luz indicadora READY se acende quando o sistema do veículo elétrico é ligado e o veículo pode ser dirigido.

A luz indicadora READY irá se apagar nas seguintes condições.

- Certas falhas no sistema do veículo elétrico.
- A luz indicadora do modo READY se apaga imediatamente antes de a bateria de Li-íon estar completamente descarregada.

Se a bateria de Li-íon ficar completamente descarregada, o veículo deverá ser carregado para poder ser dirigido. Consulte: [Como recarregar a bateria de Li-ion CH-4](#).



### Luz indicadora da trava das portas

A luz indicadora da trava das portas localizada no painel de instrumentos se acende quando todas as portas estão travadas, enquanto o interruptor da ignição está na posição ON.

- Quando as portas são travadas com o interruptor de trava elétrica das portas, a luz indicadora da trava das portas se acenderá por 30 minutos.
- Quando as portas são travadas pressionando o botão de travamento (LOCK) na Chave Inteligente ou qualquer interruptor de solicitação, a luz indicadora da trava das portas se acenderá por 1 minuto.
- A luz indicadora da trava das portas se apaga quando qualquer porta for destravada.

Para travar ou destravar as portas, consulte: [Portas 3-3](#).



### Luz indicadora do Sistema de Controle Eletrônico de Estabilidade (ESP) OFF

Esta luz se acende quando o interruptor do Controle Eletrônico de Estabilidade (ESP) é alterado para OFF no Display de Informações do Veículo. Isto indica que o sistema ESP foi desligado. Consulte: [Display de informações do veículo 2-19](#).





### Luz indicadora do farol de neblina

A luz indicadora do farol de neblina se acende quando os faróis de neblina dianteiros estiverem acesos. Consulte: [Interruptor do farol de neblina 2-49](#).



### Luz indicadora do status do airbag do passageiro dianteiro

A luz de status do airbag do passageiro dianteiro localizada no painel de instrumentos se acende quando o airbag do passageiro dianteiro estiver desativado com o interruptor do airbag do passageiro dianteiro. Quando o airbag do passageiro dianteiro estiver ativado, a luz indicadora do status do airbag do passageiro dianteiro se apagará.

Consulte: [Sistema do airbag de impacto frontal 1-32](#).



### Luz indicadora de farol baixo

Esta luz se acende quando o interruptor dos faróis for colocado na posição . Os faróis se acendem e as lanternas dianteiras, lanternas traseiras, luz da placa de licença e as luzes dos instrumentos permanecem acesas.



### Luz indicadora de acionamento automático do farol alto

A luz indicadora se acende quando os faróis se acendem, enquanto o interruptor dos faróis está na posição AUTO com o farol alto selecionado. Isto indica que o sistema de acionamento automático do farol alto está ativado. Consulte: [Interruptor do farol e indicador de direção 2-45](#).



### Luz indicadora de farol alto

Esta luz se acende quando o farol alto for ligado e se apaga quando for selecionado o farol baixo.



### Luz indicadora da luz de neblina traseira

A luz indicadora da luz de neblina traseira se acende quando a luz de neblina traseira estiver acesa. Consulte: [Interruptor do farol de neblina 2-49](#).



### Luz indicadora de segurança

A luz indicadora de segurança pisca sempre que o interruptor da ignição estiver na posição LOCK, OFF ou ACC. Esta função indica que o veículo equipado com Sistema Antifurto Nissan (NATS)\* está funcionando (\* imobilizador). Caso o Sistema Antifurto Nissan estiver apresentando alguma falha, esta luz permanecerá acesa, enquanto o interruptor da ignição estiver na posição ON. Consulte: [Sistema de segurança 2-39](#).



### Luz indicadora das lanternas

A luz indicadora das lanternas se acenderá quando as lanternas dianteiras, a iluminação do painel de instrumentos, a lanterna traseira e as luzes da placa de licença estiverem acesas. O indicador se apaga quando estas luzes se apagam.



### Luzes indicadoras de direção/emergência

Esta luz pisca quando o interruptor da luz indicadora de direção ou o interruptor da luz de emergência é acionado.



## AVISOS SONOROS

### Aviso sonoro das chaves

Um aviso sonoro é acionado se a porta do motorista for aberta com o interruptor da ignição na posição ON ou ACC.

Certifique-se de que o interruptor da ignição esteja na posição OFF, e carregue a Chave Inteligente com você ao sair do veículo.

### Aviso sonoro das luzes

Com o interruptor da ignição na posição ACC, OFF ou LOCK, um aviso sonoro é acionado quando a porta do motorista estiver aberta, com o interruptor das luzes na posição  ou . Desligue o interruptor das luzes antes de deixar o veículo.

O aviso sonoro é acionado por 2 segundos quando o interruptor da ignição for colocado na posição ACC, OFF ou LOCK, enquanto os faróis de neblina estiverem acesos com o interruptor dos faróis na posição AUTO.

Certifique-se de colocar o interruptor dos faróis na posição OFF ou AUTO e o interruptor do farol de neblina na posição OFF antes de deixar o veículo.

### Advertência de desgaste das pastilhas de freio

As pastilhas de freio a disco dispõem de um alarme sonoro de desgaste. Quando for necessário substituir as pastilhas de freio, será ouvido um forte ruído de raspagem com o veículo em movimento. Este ruído metálico primeiramente ocorrerá somente quando o pedal de freio for pressionado. Após mais desgaste da pastilha de freio, o som será ouvido sempre, mesmo que o pedal de freio não seja acionado. Os freios deverão ser inspecionados, assim que possível, se for ouvido o aviso sonoro.

### Aviso sonoro do freio de estacionamento

O aviso sonoro do freio de estacionamento soará, caso o freio de estacionamento esteja acionado e o veículo for conduzido a mais de 7 km/h. Pare o veículo e libere o freio de estacionamento.

### Aviso sonoro do cinto de segurança

O aviso sonoro do cinto de segurança é emitido para lembrar a você para afivelar o cinto de segurança. Consulte: [Cintos de segurança 1-7.](#)

### Aviso sonoro da carga da bateria de 12 volts

Se a luz de advertência da carga da bateria 12 volts  se acender, o aviso sonoro irá soar quando a mensagem de advertência for exibida na parte inferior do Display de Informações do Veículo.

Quando o aviso sonoro soar, pare o veículo imediatamente em um local seguro e coloque o interruptor na posição P da alavanca seletora e acione o freio de estacionamento. A luz de advertência da carga da bateria 12 volts  se apaga no display inferior e o aviso sonoro irá cessar quando o freio de estacionamento for acionado ou o veículo for colocado na posição P (Park).

Contate uma concessionária Nissan certificada para veículo elétrico para suporte.

Consulte: [Luz de advertência de carga da bateria de 12 volts 2-8.](#)

### Aviso sonoro do sistema de controle eletrônico de mudança de marcha

Se uma operação inapropriada é executada, por razões de segurança um aviso sonoro será ouvido e ao mesmo tempo, dependendo das condições, a operação será cancelada, ou a posição da alavanca seletora mudará para N (Neutro). Consulte: [Conduzindo o veículo EV-10.](#)

## Aviso sonoro do interruptor da ignição

O aviso sonoro do interruptor da ignição é acionado se a porta do motorista for aberta, enquanto o interruptor da ignição estiver na posição ON ou READY. Coloque o interruptor da ignição na posição OFF.

## DISPLAY DE INFORMAÇÕES DO VEÍCULO

O Display de Informações do Veículo **1** está localizado próximo do velocímetro, e exibe os seguintes itens:

- Definições do Veículo
- Informações do computador de bordo
- Definições e avisos do sistema de condução
- Informações do sistema de controle de cruzeiro
- Informações de operação da Chave Inteligente Nissan
- Indicadores e avisos
- Informações da pressão dos pneus



## OPERAÇÃO

- 1** Botão ▲
- 2** Botão ◀
- 3** Botão ▼
- 4** Botão ▶
- 5** Botão <OK>
- 6** Botão (Back) ↶



### Botões direcionais:

Pressione o botão ◀ ou ▶ no volante de direção para alternar entre as telas do computador de bordo. Consulte: [Computador de bordo 2-32](#)

### Botões ▲ e ▼:

Pressione ▲ para rolar para cima ▼ ou rolar para baixo entre os itens do Display de Informações do Veículo.

### Botão <OK>:

Pressione o botão <OK> no volante de direção para selecionar uma função de menu, confirmar uma seleção ou alternar um ajuste.

### Botão ↶:

Pressione o botão ↶ (BACK) para retornar à tela ou nível de menu anterior, ou para cancelar a seleção, se não estiver concluída.

## AJUSTES

Pressione o botão ◀ ou ▶ no volante de direção para selecionar a tela [Definições].

O modo de definições permite o acesso aos seguintes submenus no Display de Informações do Veículo:

- [Configuração ESP]
- [Assist. ao Condutor]
- [Personalizar a Tela]
- [Definições do Veículo]
- [Configurações EV]
- [Config. do TPMS]
- [Manutenção]
- [Relógio]
- [Unidade/Idioma]
- [Config. de Fábrica]

### Indicadores do status

Sempre que um sistema ou ajuste puder ser ativado ou desativado, ou uma seleção de vários ajustes puder ser feita, uma marca de verificação indicará o status atual:

- Uma marca amarela ao lado do texto branco indica que o sistema ou o ajuste está ativado.
- Uma marca preta ao lado do texto preto indica que o sistema ou o ajuste está desativado.

#### [Configuração ESP]

A seguinte opção de menu está disponível:

-  Sistema]

Isso permite **ativar** ou **desativar** o sistema ESP. Por padrão o sistema ESP será **ativado**.

Se o sistema ESP estiver desativado, a luz indicadora  ESP OFF se acenderá.

**NOTA: O veículo deve ser dirigido com o sistema de Controle de Estabilidade (ESP) ativado para a maioria das condições de condução.**

Consulte: [Sistema de Controle de Estabilidade \(ESP\) 5-82](#).

#### [Assist. ao Condutor]:

Utilize os interruptores ▲ ou ▼ e o botão <OK> para alterar o status, avisos ou ativar ou desativar qualquer um dos sistemas/avisos exibidos no menu [Assist. ao Condutor]. As seguintes opções de menu estão disponíveis:

#### [Faixa] (Sistema de Advertência de Mudança de Faixa):

Isso fornece acesso a um submenu com as seguintes opções:

- ativar e desativar o sistema [Lane Departure Warning].
- ativar e desativar o sistema [Lane Departure Prevention].

Consulte: [Sistema de Advertência de Mudança de Faixa \(LDW\) 5-23](#) e [Sistema Inteligente de Prevenção de Mudança de Faixa \(ILI\) 5-27](#).

**[Ponto Cego] (Sistema de Advertência de Ponto Cego):**

Isso fornece acesso a um submenu com as seguintes opções:

- Ativar e desativar o sistema [Blind Spot Warning].
- Selecionar [Brilho indic lateral]. Isso controla o brilho da luz indicadora localizada nos espelhos retrovisores externos usados pelo Sistema de Advertência de Ponto Cego. As seguintes opções estão disponíveis:
  - [Brilho]
  - [Padrão]
  - [Escuro]

Consulte: [Sistema de Advertência de Ponto Cego \(BSW\) 5-31.](#)

**[Freio de Emergência] (Sistema Inteligente de Frenagem Emergencial):**

Isso fornece acesso a um submenu onde você pode ativar ou desativar o Sistema Inteligente de Frenagem Emergencial.

Consulte: [Sistema Inteligente de Frenagem Emergencial \(IEB\) com Detecção de Pedestres 5-56.](#)

**[Sinal de trânsito]:**

Isso permite ligar ou desligar o sistema de Reconhecimento de Sinais de Trânsito.

Consulte: [Reconhecimento de Sinais de Trânsito 2-38.](#)

**[Aux. de Estacionamento]:**

Isso fornece acesso a um submenu com as seguintes opções:

Consulte: [Câmera 360° inteligente 4-8](#)

- Menu [Sonar].
  - [Sensor de estacionamento]
    - Ativar e desativar os sensores de estacionamento.
    - Os ajustes disponíveis são:
      - [OFF] (Sem auxílio para estacionar)
      - [Apenas Frontal] (Apenas os sensores de estacionamento dianteiros do veículo serão ativados)
      - [ON] (Todos os sensores de estacionamento serão ativados)
  - Ativar e desativar [Tela] do sistema de auxílio para estacionar.
  - Selecionar [Volume] dos tons do sistema de auxílio para estacionar.
  - Selecionar [Faixa] dos sensores do sistema de auxílio para estacionar.
- Ativar e desativar o sistema [Obj. em Movimento].
 

Consulte: [Detecção de Objetos em Movimento \(MOD\) 4-17.](#)
- Ativar e desativar o sistema [Tráfego Transver.].
 

Consulte: [Sistema de Alerta de Risco de Colisão Traseira \(RCTA\) 5-35.](#)

**[Alerta de Atenção do Conduz.] (se equipado):**

Ativar e desativar o sistema de alerta de atenção inteligente do motorista.

Consulte: [Alerta Inteligente de Atenção do Motorista \(IDA\) \(se equipado\) 5-72.](#)

**[Temporizador de alerta]:**

Isso fornece acesso a um submenu com as seguintes opções:

- [Temporizador]
  - Permite ajustar um temporizador de 30 minutos a 6 horas em intervalos de 30 minutos.
- [Resetar]
  - Reiniciar o temporizador previamente definido.

**[Alerta de Temperatura Baixa]:**

Ativar ou desativar o alerta dado para as baixas temperaturas externas.

**[Controle de Chassis]:**

Ativar ou desativar o sistema de Controle Inteligente de Trajetória.

Consulte: [Controle do chassi 5-84](#).

**[e-Pedal]:**

Ativar ou desativar [Memória de Modo] do sistema e-Pedal.

Se [Memória de Modo] estiver ativado, o status do sistema e-Pedal será mantido entre os trajetos.

Consulte: [Sistema e-Pedal 5-20](#).

**[Personalizar a Tela]:**

Utilize os interruptores ▲ ou ▼ e o botão <OK> para alterar o status, avisos ou ativar ou desativar qualquer um dos sistemas/avisos exibidos no menu [Personalizar a Tela]. As seguintes opções de menu estão disponíveis:

**[Seleção de menu principal]:**

Os itens exibidos quando o interruptor da ignição é colocado na posição ON podem ser ativados/desativados. Para alterar os itens que são exibidos, utilize os botões ▲ ou ▼ para rolar e o botão <OK> para selecionar um item do menu. Os seguintes itens estão disponíveis no menu [Seleção de menu principal]:

- [Safety Shield]  
Mostra o status de todos os sistemas Safety Shield.
- [Status]  
Mostra as informações de áudio.
- [Pressão dos pneus]  
Mostra a informação da pressão dos pneus.
- [Computador de Bordo 1]  
Mostra o primeiro conjunto de informações do computador de bordo.
- [Computador de Bordo 2]  
Mostra o segundo conjunto de informações do computador de bordo.
- [Controle de Chassis]  
Mostra o status de todos os sistemas de controle do chassi.
- [Informações de Trânsito]  
Mostra as informações do reconhecimento de sinais de trânsito.

**[Definições do modo ECO]:**

Isso fornece acesso a um submenu com as seguintes opções:

- Ativar ou desativar o [Eco Drive Report].  
Consulte: [Modo ECO 5-17](#)
- [Ver Histórico]  
Você pode visualizar o histórico do Relatório da Condução ECO (Eco Drive Report). Isso mostrará o atual e o melhor Relatório da Condução ECO (Eco Drive Report).

**[Efeito de Boas-Vindas]:**

Você pode escolher se deseja ou não exibir a tela de boas-vindas quando o interruptor da ignição é colocado na posição ON. Você também pode escolher os seguintes itens para definir a aparência da tela de boas-vindas:

- [Indicadores]
- [Animação]

**[Definições do Veículo]:**

Utilize os interruptores ▲ ou ▼ e o botão <OK> para alterar o status, avisos ou ativar ou desativar qualquer um dos sistemas/avisos exibidos no menu [Definições do Veículo]. As seguintes opções de menu estão disponíveis:

**[Iluminação]:**

A opção [Iluminação] leva a um submenu com as seguintes opções:

- [Iluminação Auto. da Cabine]  
O temporizador da iluminação interna pode ser **ligado** ou **desligado**.  
Consulte: [Luzes internas 2-56](#).
- [Sensibilidade da luz]:  
A sensibilidade da iluminação automática pode ser ajustada. As seguintes opções estão disponíveis:
  - [Primeiro]
  - [Mais cedo]
  - [Padrão]
  - [Mais tarde]

Consulte: [Interruptor do farol e indicador de direção 2-45](#).

**[Bloquear]:**

Existem duas opções no submenu [Bloquear]:

- [Botão Ext. do i-Key]  
Quando este item é ativado, o interruptor de solicitação da porta é ativado.
- [Destravamento Seletivo]  
Quando este item é ativado, e o interruptor de solicitação de maçaneta na porta do motorista ou do passageiro dianteiro é pressionado, somente a porta correspondente é destravada. Todas as portas podem ser destravadas se o interruptor de solicitação da maçaneta for pressionado novamente dentro de 1 minuto. Quando este item é desativado, todas as portas serão destravadas quando o interruptor de solicitação da maçaneta for pressionado uma vez.

**[Auto Retração]:**

Quando este item está **ativado**, os espelhos retrovisores exteriores se fecham automaticamente quando as portas do veículo serão travadas, e abrem quando as portas forem destravadas e o interruptor da ignição for colocado na posição **ON** ou **READY**.

Consulte: [Espelhos retrovisores externos 3-23](#).

**[Configurações EV]:**

Utilize os interruptores ▲ ou ▼ e o botão <OK> para alterar o status, avisos ou ativar ou desativar qualquer um dos sistemas/avisos exibidos no menu [Configurações EV]. As seguintes opções de menu, cada uma levando a um submenu adicional, estão disponíveis:

**[Temporizador Carga1]:**

As seguintes opções de menu estão disponíveis:

- [Temporizador]  
Quando este item é ativado, o primeiro temporizador de recarga é ativado.
- [Tempo de Início]  
Quando este item é selecionado, o tempo em que o temporizador de recarga é ativado pode ser definido.
- [Tempo de Fim]  
Quando este item é selecionado, o tempo em que o temporizador de recarga é finalizado pode ser definido.

- [Carga comp. tem prioridade]  
Se este item estiver ligado, o temporizador de início da recarga poderá ser adiantado caso a condição de recarga completa da bateria de Li-íon não possa ser alcançada durante o tempo desde o início até o término. Se a condição da bateria totalmente carregada não for alcançada, a recarga continuará até que a bateria de Li-íon esteja totalmente carregada, mesmo que [Tempo de Fim] tenha sido atingida.
- [Dias]  
Quando este item é selecionado, os dias em que o temporizador de recarga é ativado podem ser definidos a partir de submenus adicionais.

Consulte: [Métodos de recarga CH-20.](#)

### [Temporizador Carga2]:

As seguintes opções de menu estão disponíveis:

- [Temporizador]  
Quando este item é ativado, o segundo temporizador de recarga é ativado.
- [Tempo de Início]  
Quando este item é selecionado, o tempo em que o temporizador de recarga é ativado pode ser definido.
- [Tempo de Fim]  
Quando este item é selecionado, o tempo em que o temporizador de recarga é finalizado pode ser definido.
- [Carga comp. tem prioridade]  
Se este item estiver ligado, o temporizador de início da recarga poderá ser adiantado caso a condição de recarga completa da bateria de Li-íon não possa ser alcançada durante o tempo desde o início até o término.  
Se a condição da bateria totalmente carregada não for alcançada, a recarga continuará até que a bateria de Li-íon esteja totalmente carregada, mesmo que [Tempo de Fim] tenha sido atingida.
- [Dias]  
Quando este item é selecionado, os dias em que o temporizador de recarga é ativado podem ser definidos a partir de submenus adicionais.

Consulte: [Métodos de recarga CH-20.](#)

### [Ecrã de Tempo de Carga]:

O tempo de recarga exibido na tela Estimativa do tempo de recarga é calculado com base na energia (fornecida ao carregador) selecionada entre os seguintes itens:

- [6,0kW (AC 200–240V)]
- [3,0kW (AC 200–240V)]
- [50kW (Recarga Super-rápida)]

Consulte: [Indicador de energia 2-33.](#)

### [Control Clim. Tempori.1]:

As seguintes opções de menu estão disponíveis:

- [Temporizador]  
Quando este item é ativado, o primeiro temporizador do controle de climatização é ativado.
- [Hora de partida]  
Quando este item é selecionado, o tempo em que o temporizador do controle de climatização é finalizado pode ser definido
- [Temp. climatizada]  
Quando este item é selecionado, a temperatura interna que será aquecida/resfriada pode ser definida.



- [Funcionamento da Bateria OK]  
Se este item estiver ativado, o temporizador do controle de climatização será ativado mesmo que apenas a energia da bateria esteja disponível.
- [Dias]  
Quando este item é selecionado, os dias em que o temporizador de recarga é ativado podem ser definidos a partir de submenus adicionais.

Consulte: [Temporizador do controle de climatização 4-27.](#)

#### **[Control Clim. Tempori.2]:**

As seguintes opções de menu estão disponíveis:

- [Temporizador]  
Quando este item é ativado, o segundo temporizador do controle de climatização é ativado.
- [Hora de partida]  
Quando este item é selecionado, o tempo em que o temporizador do controle de climatização é finalizado pode ser definido.
- [Temp. climatizada]  
Quando este item é selecionado, a temperatura interna que será aquecida/resfriada pode ser definida.
- [Funcionamento da Bateria OK]  
Se este item estiver ativado, o temporizador do controle de climatização será ativado mesmo que apenas a energia da bateria esteja disponível.
- [Dias]  
Quando este item é selecionado, os dias em que o temporizador de recarga é ativado podem ser definidos a partir de submenus adicionais.

Consulte: [Temporizador do controle de climatização 4-27.](#)

#### **[Config. do TPMS]:**

Utilize os interruptores ▲ ou ▼ e o botão <OK> para alterar o status, avisos ou ativar ou desativar qualquer um dos sistemas/avisos exibidos no menu [Definições]. As seguintes opções de menu estão disponíveis:

#### **[Unid. Pressão dos Pneus]:**

Selecione a unidade usada para mostrar a informação da pressão do pneu. As seguintes unidades estão disponíveis:

- kPa
- bar
- psi
- Kgf/cm2

## Tabela de conversão de unidades de pressão

kPa	psi	bar	kgf/cm <sup>2</sup>
200	29	2,0	2,0
210	30	2,1	2,1
220	32	2,2	2,2
230	33	2,3	2,3
240	35	2,4	2,4
250	36	2,5	2,5
250	36	2,5	2,5
260	38	2,6	2,6
270	39	2,7	2,7
280	41	2,8	2,8
290	42	2,9	2,9
300	44	3,0	3,0
310	45	3,1	3,1
320	46	3,2	3,2
330	48	3,3	3,3
340	49	3,4	3,4

### [Redefinir TPMS]:

Quando este item é selecionado, o sistema TPMS é reiniciado.

Consulte: [Sistema de Monitoramento da Pressão do Pneu \(TPMS\) 5-4.](#)

### [Manutenção]

O modo de manutenção permite definir alertas para lembrar os intervalos de manutenção.

### [Pneu]:

Este indicador aparece quando a distância definida pelo cliente é substituída pelos pneus. Você pode definir ou redefinir a distância para substituir os pneus.

## CUIDADO

O indicador de substituição de pneus não é um substituto para verificações regulares de pneus, incluindo verificações de pressão dos pneus.

Muitos fatores afetam o desgaste dos pneus e quando os pneus devem ser substituídos, incluindo pressão, alinhamento de rodas, condições de rodagem e hábitos de condução. Ajustando o indicador de substituição dos pneus para uma determinada distância percorrida, não significa que os pneus irão durar esse mesmo tempo. Use o indicador de substituição dos pneus como um guia somente, e sempre execute as verificações regulares dos pneus. A não realização das verificações regulares dos pneus, incluindo as verificações de pressão dos pneus pode resultar em rompimento dos pneus. Poderão ocorrer danos graves ao veículo e até mesmo colisão, com ferimentos graves ou até mesmo fatais. Consulte: [Precauções no funcionamento e operação 5-4.](#)

### [Outros]:

Este indicador aparece quando o cliente define uma distância para verificação ou substituição de itens de manutenção com exceção dos pneus. Outros itens de manutenção podem ser incluídos, tais como palhetas dos limpadores ou o rodízio de pneus. Você pode definir ou zerar a distância para verificação ou substituição dos itens.

**[Relógio]**

**Para modelos sem sistema de áudio:**

**Ajustar o relógio:**

Os ajustes do relógio podem ser alterados utilizando os interruptores ▲ ou ▼ e o botão <OK>.

**Modo 12H/24H:**

O ajuste da hora pode ser selecionado a partir dos formatos de 12 ou 24 horas.

**Para modelos com sistema de áudio:**

Quando este item é selecionado, uma mensagem solicitará que você ajuste o relógio na tela central do sistema de áudio.

**[Unidade/Idioma]****[Km/Energia]:**

A unidade para a distância e o consumo de energia que é exibida no Display de Informações do Veículo pode ser alterada para:

- km, kWh/100 km
- km, km/kWh
- milhas, milhas/kWh

**[Pressão dos pneus]:**

A unidade para a pressão dos pneus que é exibida no Display de Informações do Veículo pode ser alterada para:

- kPa
- bar
- psi
- kgf/cm<sup>2</sup>

**[Temperatura]:**

A temperatura que é exibida no Display de Informações do Veículo pode ser alterada para:

- °C (Celsius)
- °F (Fahrenheit)

Utilize o botão <OK> para alternar as escolhas.

**[Idioma]:**

O idioma do Display de Informações do Veículo pode ser alterado para:

- Inglês
- Francês
- Alemão
- Italiano
- Português
- Holandês
- Espanhol

**[Config. de Fábrica]:**

Os ajustes no Display de Informações do Veículo podem ser redefinidos para o padrão de fábrica. Como redefinir no Display de Informações do Veículo:

1. Utilize os botões ◀ ou ▶ para selecionar [Definições] e pressione <OK>.
2. Selecione [Config. de Fábrica] utilizando os botões ▲ ou ▼ e pressione o botão <OK>.
3. Selecione [Sim] para retornar todas as configurações ao padrão, pressionando o botão <OK>.

Para cancelar a operação de redefinição, selecione [Cancelar] ou pressione o botão ↵ (BACK) localizado no lado esquerdo do volante de direção.

## INDICADORES PARA OPERAÇÃO

	1		9		17		25
	2		10		18		26
	3		11		19		27
	4		12		20		28
	5		13		21		29
	6		14		22		
	7		15		23		
	8		16		24		



**1. Indicador da posição READY**

Este indicador é exibido quando o veículo está na posição P (Park). Este indicador significa que o sistema do EV pode ser iniciado quando o interruptor da ignição é pressionado com o pedal de freio acionado.

**2. Aviso para estacionar**

Este aviso aparece alternando com o aviso de porta/tampa traseira abertas quando a porta do motorista é aberta com a alavanca seletora em qualquer outra posição que não seja a posição P (Park). Se este aviso aparecer, coloque a alavanca seletora na posição P (Park).

**3. Aviso de carga baixa da bateria de Li-íon**

Este indicador aparece quando o nível de carga da bateria Li-íon está ficando baixa. A luz de advertência de carga baixa da bateria de Li-íon  e a luz de advertência principal  também se acendem. Recarregue a bateria de Li-íon o mais breve possível.

#### 4. Aviso de limitação de energia (quente)

Este aviso aparece quando a temperatura do motor de tração, bateria de Li-ion, etc. fica extremamente alta devido à condução em altas temperaturas do ar externo, condução contínua em alta velocidade ou subidas íngremes, etc. quando o indicador de limitação de energia se acende. Se este aviso aparecer, a velocidade do veículo não aumentará devido a limitação de energia, mesmo se o pedal do acelerador estiver pressionado.

Se o aviso for exibido devido à capacidade restante extremamente baixa da bateria de Li-ion, pare o veículo em um local seguro e contate uma concessionária Nissan certificada para veículo elétrico.

#### 5. Indicador de tomada conectada

Este indicador aparece quando o conector de recarga está conectado. Se o conector de recarga estiver conectado ao veículo, o interruptor da ignição não pode ser colocado na posição READY.

#### 6. Aviso para remoção do conector de recarga

Este aviso aparece quando o interruptor da ignição está na posição ACC ou ON e se for colocado na posição READY com o pedal de freio acionado, enquanto o conector de recarga estiver conectado no veículo. Remova o conector de recarga.

#### 7. Aviso do sistema EV

Este aviso aparece se o sistema EV não estiver funcionando corretamente, enquanto o veículo estiver parado com a limitação de energia aplicada. Se o aviso aparecer, contate uma concessionária Nissan certificada para veículo elétrico.

#### 8. Pressione o pedal do freio para operar o interruptor do e-Pedal

Este aviso é exibido ao tentar desativar o e-Pedal sem pressionar o pedal de freio quando o veículo está parado.

Acione o pedal de freio antes de puxar o interruptor do e-Pedal.

#### 9. Aviso de falha no sistema do e-Pedal

Este aviso é exibido quando o sistema do e-Pedal está com falha. Verifique o sistema em uma concessionária Nissan certificada para veículo elétrico o mais rápido possível.

#### 10. Aviso de falha no sistema

Este aviso mostra o status dos seguintes sistemas:

- Alerta de Mudança de Faixa
- Sistema Inteligente de Prevenção de Mudança de Faixa
- Advertência de Ponto Cego
- Alerta de Risco de Colisão Traseira
- Sistema Inteligente de Frenagem Emergencial
- Sistema Inteligente de Frenagem Emergencial com Detecção de Pedestres
- Alerta Inteligente de Colisão Frontal

#### 11. Aviso de atenção inteligente do motorista

Este indicador aparece quando a atenção inteligente do motorista detecta que a atenção do motorista está diminuindo.

#### 12. Aviso para desativação da alimentação quanto a economia de energia

Este aviso aparece se as condições forem atendidas, enquanto o interruptor da ignição estiver na posição ON por um certo período de tempo.

### 13. Aviso de desativação da alimentação quanto a economia de energia

Este aviso aparece após o interruptor da ignição ser colocado automaticamente na posição OFF para preservar a carga da bateria.

### 14. Aviso de assistência de direção em espera (se equipado)

Este aviso aparece se ambas as faixas na pista não podem ser detectadas ou o veículo à frente não pode ser detectado em velocidades inferiores a 50 km/h. O sistema de assistência de direção retomará a operação automaticamente se as condições de operações forem atendidas.

### 15. Aviso para manter as mãos no volante de direção (se equipado)

Este aviso aparece se as suas mãos não estiverem mantidas no volante de direção ou a operação de esterçamento não é realizada. Mantenha as suas mãos no volante de direção imediatamente e opere-o adequadamente. O aviso será desligado e o sistema de assistência de direção retomará a operação automaticamente se a operação do volante de direção for detectada.

### 16. Aviso de chave não detectada

Este aviso aparece nas seguintes condições:

**Sem chave no interior do veículo:** Este aviso aparecerá quando a porta for fechada com a chave Inteligente deixada fora do veículo e o interruptor da ignição na posição **ACC** ou **ON**. Certifique-se de que a Chave Inteligente esteja dentro do veículo.

**Chave Inteligente não registrada:** Este aviso aparecerá quando o interruptor da ignição for colocado na posição **ON**, **ACC** ou **READY** e a Chave Inteligente não for reconhecida pelo sistema. Você não pode colocar o interruptor da ignição na posição **READY** com uma chave não registrada. Use uma Chave Inteligente que já tenha sido registrada.

### 17. Aviso do sistema da Chave Inteligente

Este aviso aparece se houver uma falha no sistema da Chave Inteligente.

Se este aviso aparecer, enquanto o motor de tração estiver parado, o interruptor da ignição não pode ser mudado para a posição **READY**. Se este aviso aparecer, enquanto o interruptor da ignição estiver na posição **READY**, o veículo poderá ser conduzido. Portanto, contate uma concessionária Nissan certificada para veículo elétrico.

### 18. Indicador de bateria descarregada da Chave Inteligente

Este aviso aparece quando a bateria da Chave Inteligente está descarregando.

Se este aviso aparecer, substitua a bateria por uma nova.

### 19. Chave com ID Incorreto

Este indicador é exibido quando o interruptor da ignição está na posição **LOCK** e a chave inteligente não é reconhecida pelo sistema. O acionamento do sistema EV não pode ser efetuado com uma chave não registrada.

Utilize a Chave Inteligente registrada. Consulte: [Sistema de chave inteligente 3-5](#)

### 20. Aviso de porta/tampa traseira aberta

Este aviso aparece se alguma das portas e/ou a tampa traseira for aberta ou não estiver devidamente fechada. O ícone do veículo no display indicará a tampa traseira, ou qual a porta está aberta. Certifique-se de que todas as portas e a tampa traseira estejam fechadas.

### 21. Aviso das luzes

Este aviso aparece quando o interruptor da ignição está na posição OFF, mas o interruptor dos faróis ainda está ligado. Coloque o interruptor dos faróis na posição OFF.

## 22. Aviso de limitação de energia (frio)

Este aviso aparece quando a temperatura da bateria de Li-Ion se torna extremamente baixa sob temperaturas extremamente baixas, quando o indicador de limitação de energia se acende, etc. Se este aviso aparecer, a velocidade do veículo não aumentará devido à limitação de energia, mesmo se o pedal do acelerador estiver pressionado.

Se o aviso aparecer devido à capacidade restante extremamente baixa da bateria de Li-Ion, pare o veículo em um local seguro e contate uma concessionária NISSAN certificada para veículos elétricos.

## 23. Aviso de limitação de energia (carga baixa)

Este aviso aparece quando a capacidade restante da bateria de Li-Ion se torna extremamente baixa quando o indicador de limitação de energia se acende. Se este aviso aparecer, a velocidade do veículo não aumentará devido à limitação de energia, mesmo se o pedal do acelerador estiver pressionado. Se o aviso aparecer devido à capacidade restante extremamente baixa da bateria de Li-Ion, pare o veículo em um local seguro e contate uma concessionária NISSAN certificada para veículos elétricos.

## 24. Aviso de limitação de energia (outro)

Este aviso aparece devido a outros motivos que não os descritos acima. Se este aviso aparecer, a velocidade do veículo não aumentará devido à limitação de energia, mesmo se o pedal do acelerador estiver pressionado.

Se o aviso aparecer devido à capacidade restante extremamente baixa da bateria de Li-Ion, pare o veículo em um local seguro e contate uma concessionária NISSAN certificada para veículos elétricos.

## 25. Aviso do sistema de controle eletrônico de mudança de marcha

Este indicador aparece se houver uma falha no sistema de controle eletrônico de mudança de marcha. Este indicador aparece quando o freio de estacionamento não é aplicado, mesmo após o veículo ter sido estacionado. A luz de advertência principal  também se acende e o alarme sonoro é emitido.

Faça a verificação do veículo em uma concessionária Nissan certificada para veículos elétricos. Quando o interruptor da ignição estiver na posição OFF, o alarme sonoro soará continuamente. Certifique-se de que o freio de estacionamento está acionado, a luz de advertência principal  se acende, a mensagem de advertência no Display de Informações do Veículo se apaga e o alarme sonoro é interrompido. Se não for possível colocar o interruptor da ignição na posição OFF, acione o freio de estacionamento, e em seguida, coloque o interruptor da ignição na posição OFF.

## 26. Aviso do sistema de controle de mudança de marcha

Este aviso aparece se houver qualquer falha no sistema de controle de mudança de marcha. A luz de advertência principal  também se acende e o alarme sonoro é emitido. Contate uma concessionária Nissan certificada para veículos elétricos para efetuar o reparo o quanto antes.

## 27. Aviso da posição da alavanca seletora

Este aviso aparece se o sistema não puder detectar a posição da alavanca seletora. A luz de advertência principal  se acende e o alarme sonoro é emitido. Certifique-se de que a alavanca seletora esteja em uma posição adequada.

## 28. Pise o pedal do travão para evitar o andamento

Esta advertência é exibida quando o veículo começa a se mover após estar parado pelo sistema e-Pedal em uma ladeira. Esta mensagem de advertência continuará sendo exibida até que o pedal de freio seja pressionado.

## 29. Aviso de falha no sistema de controle de chassi

Este aviso aparece quando o sistema de controle de chassi está com falha. Verifique o sistema em uma concessionária Nissan certificada para veículo elétrico.

Consulte: [Controle do chassi 5-84](#).

## COMPUTADOR DE BORDO



O display do computador de bordo poderá ser alterado com os botões ◀ ou ▶ e ▲ ou ▼ localizados no volante de direção.

As seguintes telas estão disponíveis

1. Indicador de energia
2. Tempo de recarga estimado
3. Indicador de temperatura da bateria de Li-íon
4. Indicador de capacidade da bateria de Li-íon
5. Lista de fonte de áudio
6. Navegação\*
7. Economia de energia
8. Histórico de economia de energia
9. Safety Shield
10. Status
11. Computador de bordo
12. Controle do chassi



## 1. Indicador de energia

O indicador de energia mostra o consumo de energia atual do motor de tração e a energia fornecida pela frenagem regenerativa para a bateria de Li-íon durante a condução.

Consulte: [Indicador de energia 2-4](#)

Dirigir com o indicador de energia na zona ECO ajuda a reduzir o consumo de energia e a aumentar a autonomia. (A zona ECO varia, dependendo da velocidade do veículo.) A zona ECO não está relacionada com o modo ECO que é ativado pelo interruptor ECO.

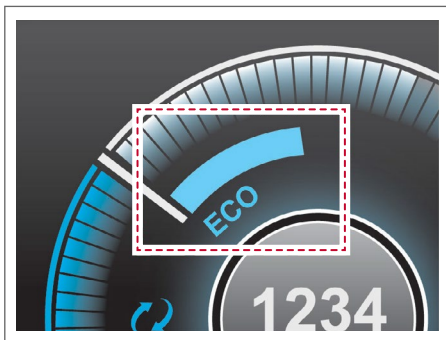

Zona ECO

## 2. Tempo de recarga estimado

O tempo de recarga estimado mostra o tempo estimado para recarregar completamente a bateria de Li-íon.

Imediatamente após o interruptor da ignição ser colocado na posição ON, o tempo de recarga maior poderá ser exibido do que o tempo atual necessário.

**Como ler o display:**

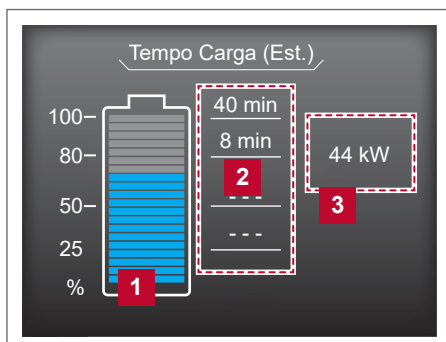

Não recarregando

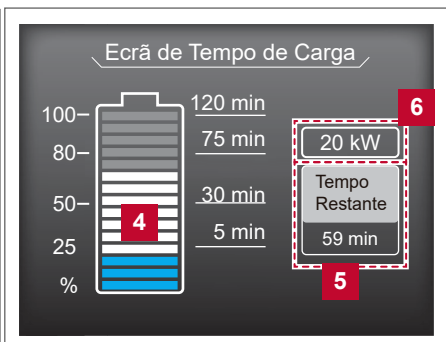

Durante a recarga (super-rápida)

O tempo de recarga exibido é calculado com base na energia (fornecida ao carregador), que é selecionada no ajuste [Ecrã de Tempo de Carga] no menu Configurações EV.

O display mostra:

- 1** A quantidade de carga remanescente na bateria de Li-íon.
- 2** O tempo de recarga estimado para atingir cada percentagem (25%, 50%, 80% e 100%) do nível da bateria de Li-íon.
  - Se o tempo de recarga estimado for maior que 24 horas, [Mais de 24hr] será exibido.
  - Quando a quantidade de carga remanescente na bateria de Li-íon exceder cada nível de percentagem, o tempo de recarga será exibido como [---].
  - Quando a bateria de Li-íon está totalmente carregada, todas as informações de tempo de recarga são exibidas como [---].
- 3** A energia atualmente selecionada (fornecida ao carregador).
- 4** O nível de carga estimado da bateria de Li-íon a ser atingido quando o tempo de recarga restante tiver passado.
- 5** De acordo com o estado atual da carga da bateria de Li-íon, o tempo restante estimado é exibido nos seguintes estilos:

– [Tempo Restante]

Mostra o tempo restante de recarga antes do recarregador super-rápido ser desligado. Enquanto realiza a recarga super-rápida, este indicador é exibido quando o nível de carga estimado da bateria de Li-íon **4** estiver acima de 80%.

– [Tempo para 80%]

Mostra o tempo restante de recarga antes do nível da bateria de Li-íon atingir 80%. Enquanto realiza a recarga super-rápida, este indicador é exibido quando o nível de carga estimado da bateria de Li-íon **4** estiver abaixo de 80%. (Depois que o nível de carga atingir 80%, o tempo restante de recarga desaparecerá, mas a recarga continuará até que a bateria de Li-íon seja recarregada até o nível máximo ou que o tempo de término de recarga definido pelo recarregador seja atingido.)

**6** A energia que é realmente fornecida durante a recarga super-rápida.

Quando a recarga não é realizada, pressione o botão <OK> no volante de direção para alterar o display para o menu [Ecrã de Tempo de Carga]. Selecione a energia que deseja mostrar no display Tempo Carga (Est.).

**NOTA:**

- Durante a recarga, o tempo de recarga estimado é calculado com base na energia atualmente fornecida ao carregador.
- Para a recarga super-rápida, o tempo de recarga estimado **2** que pode ser exibido é de até 4,5 horas. Quando o tempo de recarga estimado for superior a 4,5 horas, o tempo exibido pode ser diferente do tempo real de recarga. Isto não é uma falha.
- A energia para a recarga normal e rápida é exibida em um valor fixo. Portanto, a energia exibida pode diferir daquela que é atualmente fornecida.
- Para a recarga super-rápida, o display da energia **3** mudará para a energia elétrica real durante a recarga. Se a recarga ou a alimentação for interrompida (desconectada, etc.), a energia exibida retornará à energia selecionada.
- Durante a recarga super-rápida, o display do nível de carga estimado **4** pode aumentar ou diminuir. Isto não é uma falha.
- O tempo de recarga exibido em cada nível de porcentagem é a estimativa atual, e o tempo real de recarga varia, dependendo das condições do veículo ou do estado de carga.
- Enquanto [Tempo para 80%] é exibido, o tempo restante pode ser diferente do tempo exibido no recarregador super-rápido.
- Para [Tempo para 80%], a porcentagem não pode ser alterada de 80% para outro valor.
- Logo após iniciar ou interromper a recarga, o tempo de recarga estimado pode ser diferente do tempo real de recarga. O tempo real de recarga será exibido após algum tempo.

### 3. Indicador de temperatura da bateria de Li-íon

O indicador de temperatura da bateria de Li-íon indica a temperatura da bateria de Li-íon.

Se o indicador estiver acima da faixa normal, a luz indicadora de limitação de energia poderá se acender e a energia fornecida ao motor de tração poderá ser reduzida. Isto não é uma falha.

Saia da estrada para um local seguro e pare o veículo (de preferência em um local arejado). Aguarde até que a temperatura da bateria de Li-íon seja reduzida.

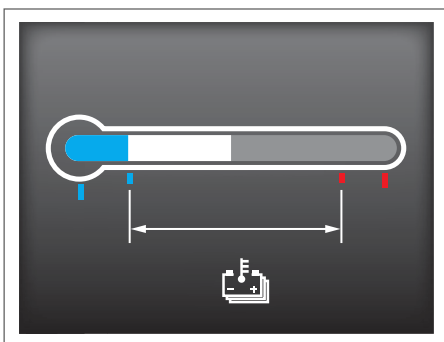

- A elevação da temperatura da bateria de Li-íon é mais propensa nas seguintes condições:
  - Ao dirigir em alta velocidade continuamente.
  - Ao subir aclives continuamente.
  - Ao realizar recargas super-rápidas repetidamente.
  - Quando a temperatura externa está alta.
- Se a temperatura exterior for extremamente baixa, o indicador de temperatura da bateria de Li-íon pode não mostrar a leitura da temperatura. O veículo não pode mudar para o modo READY.
- Quando a temperatura da bateria de Li-íon está alta ou baixa, pode levar mais tempo para recarregar a bateria de Li-íon usando um carregador super-rápido.

#### 4. Indicador de capacidade da bateria de Li-íon

O indicador de capacidade da bateria de Li-íon indica a quantidade de carga da bateria de Li-íon que é capaz de armazenar.

Quando a capacidade da bateria de Li-íon diminui com a deterioração e a utilização, o nível do indicador também diminui.

#### 5. Áudio

O modo de áudio mostra o status das informações de áudio.

#### 6. Navegação (se equipado)

Quando o guia de rota é definido no sistema de navegação, este item mostra as informações da rota de navegação.

#### 7. Economia de energia

O modo de economia de energia mostra a economia instantânea de energia e a economia média de energia.

##### Economia instantânea de energia:

O display muda quando a energia é consumida ou a energia regenerada está sendo armazenada na bateria de Li-íon durante a condução.

##### Economia média de energia:

O display mostra a economia média de energia desde a última reinicialização. Para reinicializar a economia média de energia é realizada pressionando o botão <OK>.

#### 8. Histórico de economia de energia

O histórico da Economia de Energia mostra a economia de energia da última hora por gráfico de barras. O gráfico é atualizado a cada 5 minutos.

O gráfico continua a ser atualizado depois que o interruptor da ignição é colocado na posição OFF e será reinicializado após 65 minutos.

#### 9. Safety Shield

O modo Safety Shield mostra o status dos seguintes sistemas:

- Alerta de Mudança de Faixa (LDW)
- Sistema Inteligente de Prevenção de Mudança de Faixa (ILI)
- Advertência de Ponto Cego (BSW)
- Alerta de Risco de Colisão Traseira (RCTA)
- Sistema Inteligente de Frenagem Emergencial (IEB)

Consulte: [Sistema de Advertência de Mudança de Faixa \(LDW\) 5-23](#),

[Sistema Inteligente de Prevenção de Mudança de Faixa \(ILI\) 5-27](#),

[Sistema de Advertência de Ponto Cego \(BSW\) 5-31](#),

[Sistema de Alerta de Risco de Colisão Traseira \(RCTA\) 5-35](#) e

[Sistema Inteligente de Frenagem Emergencial \(IEB\) com Detecção de Pedestres 5-56](#).

## 10. Status

Este modo mostra a velocidade do veículo e as informações de áudio.

## 11. Computador de bordo

O modo do Computador de Bordo mostra as seguintes informações:

- Consumo médio de energia
- Velocidade média
- Hodômetro parcial
- Tempo decorrido

Para reinicializar cada item ou todos os itens, pressione o botão <OK> para mudar para o Menu de Redef. e selecione o item a reinicializar.

## 12. Controle do chassi

Quando o sistema de Controle Inteligente de Trajetória é operado, mostra a condição de operação. Consulte: [Controle do chassi 5-84](#).

### DISPLAY DO TEMPORIZADOR

O display do temporizador será exibido por aproximadamente 30 segundos quando o interruptor da ignição for colocado na posição OFF.

#### 1. Tempo de recarga

O tempo estimado de recarga da bateria de Li-ion (tempo de início e tempo de término) é exibido.

- Quando o temporizador de recarga é definido, o sistema da recarga calcula o tempo estimado para recarregar a bateria de Li-ion com base na energia fornecida na última recarga utilizando o temporizador, e o tempo de início e término são exibidos.

- Quando o temporizador de recarga está desativado, o tempo estimado de término para recarregar completamente a bateria de Li-ion no caso de realizar a recarga imediata, é calculado com base na energia selecionada no menu [Ecrã de Tempo de Carga].

- Quando a bateria de Li-ion foi totalmente carregada, o tempo de recarga será exibido como [--:--].

#### 1. Status do ajuste do temporizador de recarga

Quando o temporizador de recarga é ajustado, o tempo de início e o tempo de término da recarga utilizando o temporizador são exibidos.

#### 2. Status do ajuste do temporizador do controle de climatização

Quando o temporizador do controle de climatização é ajustado, o tempo de partida (tempo final) ajustado para o temporizador do controle de climatização é exibido.

Quando o botão <OK> no volante de direção é pressionado, o display será alterado para o menu [Configurações EV]. No menu [Configurações EV], o ajuste do temporizador de recarga e o temporizador do controle de climatização pode ser alterado. Consulte: [Ajustes 2-20](#).

Quando o botão ▲ ou ▼ no volante de direção é pressionado, enquanto o display do temporizador é exibido, o display é alterado para o Relatório da Condução ECO (Eco Drive Report) (se o veículo estiver sendo conduzido).

Cada display continuará a ser exibido por mais 30 segundos quando o botão for operado. Se as portas forem travadas após o interruptor da ignição ser colocado na posição OFF, o display será desligado antes do tempo programado.

Além do mencionado anteriormente, observe as seguintes condições para as informações sobre o tempo de recarga:



**Temporizador de recarga ativado/Temporizador do Controle de Climatização ativado**

- O tempo de recarga é exibido por 10 minutos. Se o tempo de recarga estimado for maior que 24 horas, [Mais de 24 hr] será exibido.
- Quando a recarga está definida para iniciar imediatamente após conectar o conector de recarga ao veículo, o tempo de início é exibido como [Carr. Agora].
- Enquanto está sendo carregado, o tempo em que a recarga foi realmente iniciado é exibido como o tempo de início. O tempo de término é exibido de acordo com o tempo estimado de recarga calculado com base na energia que está sendo fornecida.
- Para modelos com aquecedor de bateria de Li-íon, o sistema de recarga calcula a energia utilizada pelo aquecedor da bateria quando a temperatura da bateria de Li-íon é baixa e será exibido um tempo de recarga maior.
- Quando [Carga comp. tem prioridade] está ativado nas Configurações EV e a bateria de Li-íon não pode ser recarregada completamente dentro das horas entre os tempos de início programado e de término do temporizador de recarga, o tempo de recarga mostra o excedente das horas programadas no temporizador de recarga.
- Se precisar confirmar o tempo estimado de recarga, dependendo da energia disponível (fornecida ao carregador), consulte o display Tempo de Recarga Estimado.  
Consulte: [Computador de bordo 2-32](#).

**NOTA:**

- **O tempo de término exibido da recarga é estimado. A bateria de Li-íon pode não ser carregada completamente pelo tempo de término estimado.**
- **Se o temporizador de recarga e o temporizador do controle de climatização estão definidos para operar ao mesmo tempo, um tempo de recarga maior será exibido ou a bateria de Li-íon pode não ser carregada completamente no tempo de término programado.**

**RELATÓRIO DA CONDUÇÃO ECO (ECO DRIVE REPORT)**

O Relatório da Condução ECO (Eco Drive Report) aparece por aproximadamente 30 segundos quando o interruptor da ignição é colocado na posição OFF depois que o veículo foi conduzido por mais de 500 m (0,3 milha) e os botões ▲ ou ▼ no volante de direção são operados.

**1** 5 vezes anterior (Histórico)

A economia média de energia referente ao histórico das 5 vezes anteriores será exibida.

**2** Economia atual de energia

A economia de energia média mais recente será exibida.

**3** Melhor economia de energia

A melhor economia de energia no histórico será exibida.

**4** Energia regenerada (quilometragem)

A quantidade de energia regenerada armazenada na bateria de Li-íon em um percurso será exibida em termos de distância.

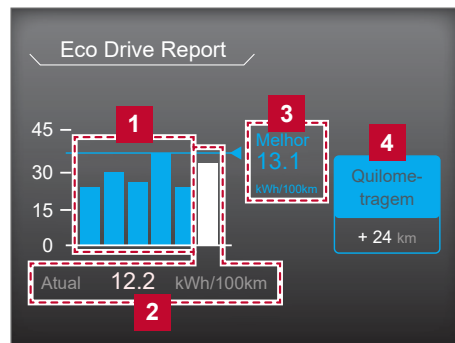

Se o veículo foi conduzido principalmente em estradas com declives, mais energia será regenerada. Isto pode fazer com que a energia regenerada (quilometragem) **4** mostre uma distância maior que a distância que o veículo foi conduzido, ou a economia de energia atual **2** mostre [99,9 km/kWh].

Quando o botão ▲ ou ▼ é pressionado, enquanto o Relatório da Condução ECO (Eco Drive Report) é exibido, o display será alternado para o display do temporizador. Cada display continuará a ser exibido por mais 30 segundos quando o botão for operado. Se as portas forem travadas após o interruptor da ignição ser colocado na posição OFF, o display será desligado antes do tempo programado. No menu Definições, você pode configurar o Relatório da Condução ECO (Eco Drive Report) para não ser exibido quando o interruptor da ignição for colocado na posição OFF. Consulte: [Ajustes 2-20](#).

## RECONHECIMENTO DE SINAIS DE TRÂNSITO

O sistema de Reconhecimento de Sinais de Trânsito (TSR) fornece ao motorista informações sobre o limite de velocidade detectado mais recentemente. O sistema captura as informações dos sinais de trânsito com a unidade de câmara dianteira localizada na frente do espelho retrovisor interno e exibe os sinais detectados no Display de Informações do Veículo. As informações do TSR são sempre exibidas na parte superior do Display de Informações do Veículo e, opcionalmente, na área central principal da tela. Para obter detalhes sobre como adaptar a exibição das informações do TSR.

Consulte: [\[Seleção de menu principal\] 2-22](#) .

### CUIDADO

O sistema TSR destina-se apenas a ser um dispositivo de suporte para fornecer informações ao motorista. Ele não é um substituto para a atenção do motorista em condições de trânsito ou para a responsabilidade do motorista em dirigir com segurança. Ele não poderá evitar acidentes em situações de descuido. É de responsabilidade do motorista sempre estar alerta e dirigir com segurança todo o momento.

### Operação do sistema

O sistema de reconhecimento de tráfego exibe os seguintes tipos de sinal de trânsito:

- A** Último limite de velocidade detectado
- B** Limite de velocidade local
- C** Nenhuma informação de limite de velocidade
- D** Zona sem ultrapassagem
- E** Fim da zona sem ultrapassagem
- F** Limite de velocidade condicional, com as seguintes condições disponíveis:
- G** Neve
- H** Escorregadio (chuva 1)
- I** Chuva (chuva 2)
- J** Reboque
- K** Geral

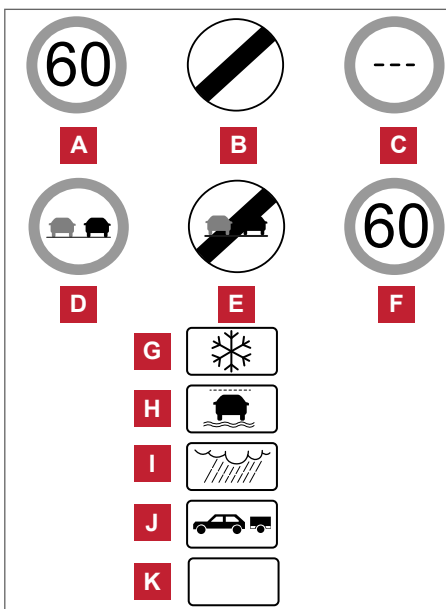

TSR: sinais de trânsito disponíveis

### ATENÇÃO

- O sistema de Reconhecimento de Sinal de Trânsito (TSR) destina-se a auxiliar na condução segura. É responsabilidade do motorista manter-se alerta, dirigir com segurança e observar as legislações de trânsito atualmente vigentes, incluindo a observação de sinais de trânsito.
- O sistema de Reconhecimento de Sinal de Trânsito (TSR) pode não funcionar corretamente sob as seguintes condições:
- Quando a chuva, a neve ou a sujeira adere ao para-brisa na frente da unidade da câmara TSR.
- Quando os faróis estão com luminosidade prejudicada devido a sujeira na lente ou se o alinhamento não estiver ajustado corretamente.

## ATENÇÃO

- Quando uma luz forte incide contra a unidade da câmera. (Por exemplo, a luz incide diretamente na frente do veículo durante o nascer ou pôr-do-sol).
- Quando ocorre uma mudança repentina na luminosidade. (Por exemplo, quando o veículo entrar ou sair de um túnel ou passar por uma ponte.)
- Ao ultrapassar ônibus ou caminhões com etiquetas de velocidade.
- O sistema TSR poderá mostrar uma placa de trânsito, embora não haja placa de trânsito à frente do veículo. Ele poderá exibir um limite de velocidade diferente do limite dos veículos de passageiros. (A placa de trânsito com o limite de velocidade máxima poderá exibir um valor superior ou inferior à velocidade máxima atual, por exemplo, quando detectar uma placa com limite de velocidade para caminhões, redução no limite de velocidade, placa com limites de velocidade diferentes para horários diurno e noturno, ou placa com limite de velocidade escrita em uma unidade diferente próxima ao canto da estrada, etc.).

### Ativar e desativar o sistema TSR

Para ativar ou desativar o sistema TSR acesse o menu [Definições] no Display de Informações do Veículo.

Para o procedimento, consulte: [\[Assist. ao Condutor\] 2-20.](#)

### Sistema temporariamente indisponível

Se o veículo estiver estacionado sob luz solar direta sob condições de alta temperatura (acima de aproximadamente 40°C) e depois for ligado, o sistema TSR poderá ser desativado automaticamente. A mensagem de advertência [Indisponível Cabine alta Temperatura] será exibida no Display de Informações do Veículo.

#### Possível solução:

Quando a temperatura interna é reduzida, o sistema TSR volta a funcionar automaticamente.

### Falha no sistema TSR

Se o sistema TSR apresentar uma falha, ele será desativado automaticamente e a mensagem de advertência [Falha no Sistema] aparecerá no Display de Informações do Veículo.

#### Possível solução:

Se a mensagem [Falha no Sistema] aparecer, saia da estrada para um local seguro e pare o veículo. Desligue o veículo e ligue-o novamente. Se a mensagem [Falha no Sistema] continuar aparecendo, verifique o sistema em uma concessionária Nissan certificada para veículo elétrico.

### Manutenção

O TSR usa a mesma unidade de câmera dianteira que é usada pelo sistema de Advertência de Mudança de Faixa (LDW), localizado na frente do espelho retrovisor interno.

Consulte: [Manutenção da câmera multissensorial 5-26.](#)

## SISTEMA DE SEGURANÇA

Seu veículo possui um ou ambos dos seguintes sistemas de segurança:

- Sistema de segurança do veículo
- Sistema de Imobilização do Veículo Nissan (NATS)\*

A condição de segurança é indicada pela luz indicadora de segurança.

(\* imobilizador)

## SISTEMA DE SEGURANÇA DO VEÍCULO

O sistema de segurança do veículo fornece sinais de alarme visual e sonoro em caso de abertura das portas ou a tampa traseira, estando o sistema ativado. Os sensores ultrassônicos detectam o movimento (detecção volumétrica) no compartimento de passageiros. Quando o sistema de segurança do veículo está armado, ele ativa automaticamente os sensores ultrassônicos.

### Luz indicadora de segurança

A luz indicadora de segurança, localizada no painel de instrumentos, se acenderá quando o interruptor da ignição estiver na posição LOCK, OFF ou ACC. Isto é normal.

#### Como ativar o sistema:

1. Feche todos os vidros.
2. Coloque o interruptor da ignição na posição OFF.
3. Feche e trave todas as portas e o capô.  
As portas podem ser travadas com o sistema da Chave Inteligente.
4. Confirme se a luz indicadora de segurança se acende. A luz indicadora de segurança pisca rapidamente por cerca de 20 segundos e depois pisca lentamente. O sistema agora está ativado. Caso, durante este período de 20 segundos, a porta for destravada pelo controle remoto, ou pelo sistema de Chave Inteligente, ou se o interruptor da ignição estiver na posição ON, o sistema não será ativado.



#### NOTA:

- Mesmo que o motorista e/ou passageiros estejam no veículo, o sistema ativará com todas as portas travadas e o interruptor da ignição na posição OFF. Coloque o interruptor da ignição na posição ON para desativar o sistema.
- Caso o sistema apresente uma falha, um alerta soará por 5 vezes quando o sistema for ativado. Verifique o sistema em uma concessionária Nissan certificada para veículo elétrico.

#### Operação do sistema de segurança do veículo:

O sistema de segurança do veículo irá emitir os seguintes alarmes:

- As luzes sinalizadoras de emergência piscarão e o alarme soará intermitentemente por 30 segundos. (O alarme soará por 8 vezes.)
- O alarme desliga-se automaticamente após 30 segundos. Entretanto, o alarme reativa se o veículo for violado outra vez.

O alarme é ativado quando:

- Destruar as portas sem o uso do controle remoto, ou sistema da Chave Inteligente.
- Abrir o capô.
- O sistema de sensores volumétricos (sensores ultrassônicos) é acionado (quando está ativado).

#### Como interromper uma ativação do alarme:

- O alarme irá parar quando a porta é destravada ao pressionar o interruptor de solicitação da maçaneta da porta ou o botão de destravamento na Chave Inteligente.
- O alarme irá parar se o interruptor da ignição estiver na posição ON.

## SISTEMA DE IMOBILIZAÇÃO DO VEÍCULO NISSAN (NATS)

O sistema de imobilização do veículo Nissan (NATS) não irá permitir o acionamento do motor de tração caso não seja usada a chave NATS registrada.



O interruptor da ignição não pode ser colocado na posição READY sem o uso da chave NATS registrada, isto pode ser devido a:

- Outra chave NATS.
- Dispositivo automatizado de pagamento de pedágio.
- Dispositivo de pagamento automático.
- Outros dispositivos que transmitem sinais similares.

Coloque o interruptor da ignição na posição READY, utilizando o seguinte procedimento:

1. Remova os objetos que possam causar interferência na chave NATS.
2. Deixe o interruptor da ignição na posição ON por aproximadamente 5 segundos.
3. Coloque o interruptor da ignição na posição OFF e aguarde aproximadamente 10 segundos. Repita as etapas 2 e 3 novamente.
4. Coloque o interruptor da ignição na posição **READY**.
5. Repita as etapas anteriores até que todas as interferências sejam anuladas.

Se este procedimento permitir que o interruptor da ignição seja colocado na posição **READY**, a Nissan recomenda colocar a chave NATS registrada em separado para evitar interferências com outros dispositivos.

### Luz indicadora de segurança

A luz indicadora de segurança está localizada no painel de instrumentos. Ela indica o estado do sistema NATS.

Esta luz se acende quando o interruptor da ignição estiver na posição **LOCK**, **OFF** ou **ACC**. A luz indicadora de segurança indica que os sistemas de segurança do veículo estão funcionando.

Caso o sistema NATS estiver apresentando alguma falha, esta luz permanecerá acesa, enquanto o interruptor da ignição estiver na posição ON.

**NOTA:** Se a luz permanecer acesa e/ou não for possível a colocação do interruptor na posição **READY**, contate uma concessionária Nissan certificada para veículo elétrico para reparar o sistema NATS o mais breve possível. Certifique-se de levar todas as chaves NATS ao encaminhar o veículo para a concessionária Nissan certificada para veículo elétrico.



## INTERRUPTOR DO LIMPADOR E LAVADOR DE PARA-BRISA

### ⚠ CUIDADO

Em temperaturas muito baixas o fluido do lavador pode congelar-se no para-brisa e prejudicar sua visão e vir a causar um acidente. Aqueça o para-brisa com o desembaçador antes de lavá-lo.

### ⚠ ATENÇÃO

- Não acione o lavador continuamente por mais de 30 segundos.
- Não acione o lavador se o reservatório de fluido estiver vazio.

Se a operação do limpador do para-brisa for interrompida devido a neve ou gelo, o limpador poderá parar de mover-se para proteger seu motor.

Se isto ocorrer, coloque o interruptor do limpador na posição OFF e remova a neve ou gelo que está sobre ou ao redor do braço do limpador. Após aproximadamente 1 minuto, acione o interruptor novamente para operar o limpador.

O limpador e lavador do para-brisa operam quando o interruptor da ignição estiver na posição ON.

Empurre a alavanca para baixo para acionar o limpador nas seguintes velocidades:

- 1 <AUTO> — AUTO opera o sistema do limpador automático com sensor de chuva. Consulte: [Sistema do limpador automático com sensor de chuva 2-42](#).
- 2 Baixa — operação em baixa velocidade contínua
- 3 Alta — operação em alta velocidade contínua
- 4 MIST — operação de varredura do limpador



## FUNCIONAMENTO DO LAVADOR

Para o funcionamento do lavador, puxe a alavanca na sua direção 5 até a quantidade desejada de fluido do lavador ser aplicada no vidro. O limpador será automaticamente acionado várias vezes.

## SISTEMA DO LIMPADOR AUTOMÁTICO COM SENSOR DE CHUVA

O sistema do limpador automático com sensor de chuva ativa automaticamente os limpadores e ajusta a velocidade do limpador, dependendo da chuva e da velocidade do veículo, usando o sensor de chuva localizado na parte superior do para-brisa.

Para ativar o sistema do limpador automático com sensor de chuva, empurre a alavanca para baixo na posição AUTO 1. O limpador irá operar uma vez com o interruptor da ignição na posição ON.

O nível de sensibilidade do sensor de chuva pode ser ajustado girando o seletor em direção à frente 2 (Alta) ou em direção à traseira 3 (Baixa).

Para desativar o sistema do limpador automático com sensor de chuva, puxe a alavanca para cima na posição OFF, ou empurre a alavanca para a posição — (Baixa) ou — (Alta).

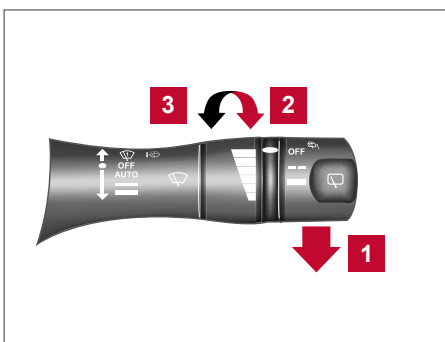

## ⚠ ATENÇÃO

- Não toque no sensor de chuva nem na área ao seu redor quando o interruptor do limpador estiver na posição AUTO e o interruptor da ignição estiver na posição ON. Os limpadores podem operar de forma inesperada e causar ferimentos ou danificar o limpador.
- Os limpadores automáticos com sensor de chuva devem ser usados durante a chuva. Se o interruptor for deixado na posição AUTO, os limpadores podem operar inesperadamente quando sujeira, impressões digitais, filme de óleo ou insetos ficarem aderidos ou ao redor do sensor. Os limpadores também podem operar quando o gás de escape ou a umidade afetam o sensor de chuva.

**⚠ ATENÇÃO**

- Caso o para-brisa possua repelente de água, a velocidade dos limpadores automáticos com sensor de chuva pode ser maior mesmo que a quantidade de chuva for pouca.
- Certifique-se de desativar o sistema de limpador automático com sensor de chuva durante a lavagem do veículo.
- Os limpadores automáticos com sensor de chuva podem não funcionar se a chuva não atingir o sensor de chuva, embora esteja chovendo.

**INTERRUPTOR DO LIMPADOR E LAVADOR DO VIDRO TRASEIRO****⚠ CUIDADO**

Em temperaturas muito baixas, o líquido do lavador pode congelar sobre o vidro traseiro e obstruir sua visão. Antes de usar o lavador do vidro traseiro, aqueça-o com o uso do desembaçador.

**⚠ ATENÇÃO**

- Não acione o lavador continuamente por mais de 30 segundos.
- Não acione o lavador se o reservatório de fluido estiver vazio.

Se a operação do limpador do vidro traseiro for interrompida pela neve, etc., o limpador poderá parar de mover-se para proteger seu motor. Se isto ocorrer, coloque o interruptor do limpador na posição OFF e remova a neve, etc., que está sobre ou ao redor do braço do limpador. Após aproximadamente 1 minuto, acione o interruptor novamente para operar o limpador.

O limpador e o lavador do vidro traseiro funcionam quando o interruptor da ignição está na posição ON.

Gire o interruptor no sentido horário para a posição OFF para o funcionamento do limpador.

- 1** Baixa — operação em baixa velocidade contínua
- 2** Intermitente — funcionamento intermitente (não ajustável)

Empurre a alavanca para frente **3** para operar o lavador.

O limpador também entrará em funcionamento várias vezes.

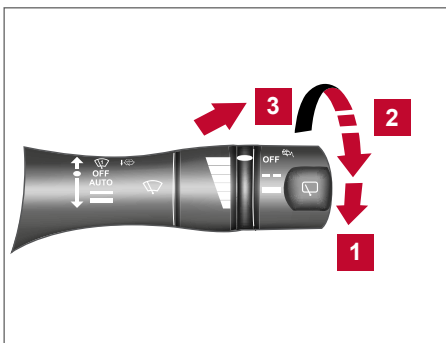

## INTERRUPTOR DO DESEMBAÇADOR DOS RETROVISORES EXTERNOS E DO VIDRO TRASEIRO

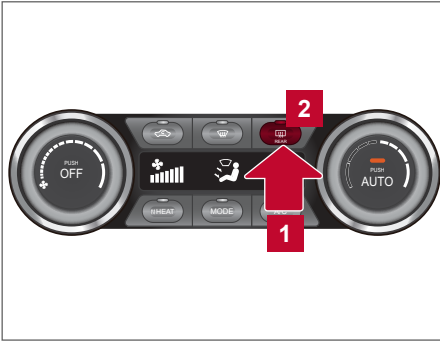

Tipo A



Tipo B

Para desembalar o vidro traseiro e os retrovisores externos coloque o interruptor da ignição na posição ON e pressione o interruptor **1**. A luz indicadora **2** no interruptor se acenderá. Pressione o interruptor novamente para desligar o desembaçador.

O desembaçador desligará automaticamente em aproximadamente 15 minutos — se o vidro traseiro desembalar antes do tempo, pressione o interruptor novamente para desligar o desembaçador.

### ⚠ ATENÇÃO

**Ao limpar o lado interno do vidro traseiro, cuidado para não danificar os filamentos elétricos do desembaçador.**

## CONTROLE DE LUMINOSIDADE DO PAINEL DE INSTRUMENTOS

O interruptor de controle de luminosidade do painel de instrumentos pode ser operado quando o interruptor da ignição estiver na posição ON.

Quando o interruptor é operado, o modo de ajuste de luminosidade aparece na parte inferior do Display de Informações do Veículo.

Pressione o lado + do interruptor **2** para iluminar as luzes do painel de instrumentos. A barra **1** move-se para o lado +.

Pressione o lado - do interruptor **2** para diminuir as luzes. A barra **1** move-se para o lado -. Quando o controle de luminosidade do painel de instrumentos não for operado por alguns segundos, o modo de ajuste da luminosidade será exibido e o ajuste da luminosidade atual será mantido.

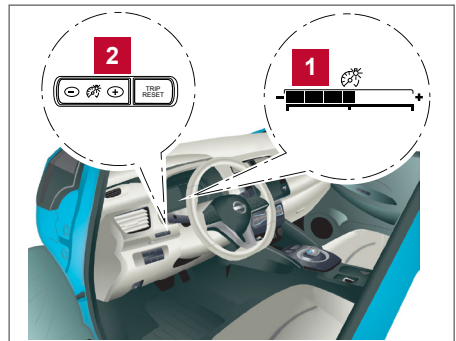

## INTERRUPTOR DO FAROL E INDICADOR DE DIREÇÃO

### INTERRUPTOR DOS FARÓIS

#### Iluminação automática

O sistema de iluminação automática permite que os faróis sejam ligados e desligados automaticamente.

Para ativar o sistema de iluminação automática:

1. Certifique-se de que o interruptor dos faróis esteja na posição <AUTO>.
2. Coloque o interruptor da ignição na posição ON.
3. O sistema de iluminação automática liga e desliga os faróis automaticamente.

Para desativar o sistema de iluminação automática, coloque o interruptor na posição ☹☹ ou ☹☹.

#### Posição ☹☹ :

A posição ☹☹ acende as luzes na lanterna dianteira, iluminação do painel de instrumentos, lanternas traseiras e as luzes da placa de licença.

#### Posição: ☹☹

A posição ☹☹ acende os faróis, além das demais luzes.

#### Seleção do farol

- 1 Para selecionar o farol alto, coloque a alavanca para frente, enquanto o interruptor está na posição ☹☹. Puxe-a para trás para selecionar o farol baixo.
- 2 Para selecionar o farol baixo, coloque a alavanca na posição neutra como mostrado.
- 3 Puxando a alavanca para trás, você irá piscar o farol alto mesmo que o interruptor das luzes estiver na posição OFF.

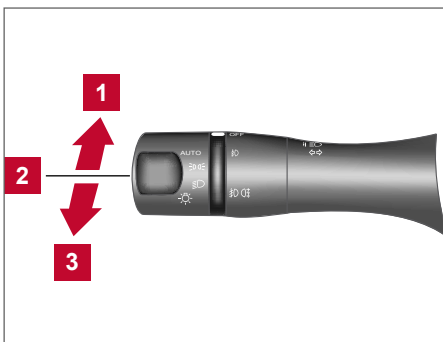
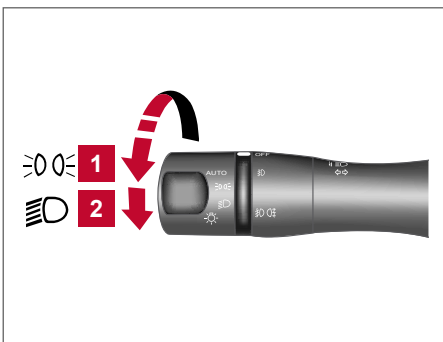

#### Acionamento automático do farol alto

O sistema de acionamento automático do farol alto funcionará quando o veículo for conduzido em velocidades de aproximadamente 40 km/h e superior. Se um veículo se aproxima ou um veículo adjacente aparecer na frente do veículo, quando o farol alto estiver aceso, o farol será alterado automaticamente para farol baixo.

#### Precauções sobre o acionamento automático do farol alto:

### ⚠ CUIDADO

- O sistema de acionamento automático do farol alto é um recurso, mas não é um substituto para a condução segura. O motorista deve permanecer alerta em todos os momentos, garantir práticas de direção seguras e alternar entre o farol alto e baixo, quando necessário.
- O farol alto ou o farol baixo pode não ser alternado automaticamente nas seguintes condições. Alternar o farol alto e o farol baixo, manualmente.
  - Durante mau tempo (chuva, neblina, neve, vento, etc.).

## CUIDADO

- Quando uma fonte de luz semelhante a um farol ou lanterna está nas proximidades do veículo.
- Quando os faróis do veículo que se aproxima no sentido contrário ou do veículo à frente são apagados, a cor da luz é afetada devido aos materiais estranhos nas luzes, ou quando o feixe de luz está fora de posição.
- Quando houver uma mudança repentina e contínua na luminosidade.
- Ao dirigir em uma estrada que passa por colinas, ou uma estrada que tem diferenças de nível.
- Ao dirigir em estradas com muitas curvas.
- Quando uma sinalização ou uma superfície espelhada está refletindo uma luz intensa em direção à frente do veículo.
- Quando um baú, etc. sendo transportado por um veículo à frente, reflete uma luz intensa.
- Quando um farol do veículo está danificado ou sujo.
- Quando o veículo está inclinado devido a um pneu furado, sendo rebocado, etc.
- O tempo para alternar entre o farol baixo e farol alto pode mudar nas seguintes situações.
  - A luminosidade dos faróis do veículo que se aproxima no sentido contrário ou do veículo à frente.
  - O movimento e direção do veículo que se aproxima no sentido contrário ou do veículo à frente.
  - Quando somente uma luz do veículo que se aproxima no sentido contrário ou do veículo à frente está acesa.
  - Quando o veículo que se aproxima no sentido contrário ou do veículo à frente é uma motocicleta.
  - Condições da estrada (inclinação, curva, superfície da estrada, etc.).
  - O número de passageiros e a quantidade de bagagens.

### Operações do acionamento automático do farol alto:

Para ativar o sistema de acionamento automático do farol alto, coloque o interruptor do farol na posição <AUTO> e empurre a alavanca para a frente (posição do farol alto).

A luz indicadora de acionamento automático do farol alto  se acenderá no painel de instrumentos, enquanto os faróis estiverem acesos.

Se a luz indicadora de acionamento automático do farol alto  não se acender na condição acima, isso pode indicar que o sistema não está funcionando corretamente.

Verifique o sistema em uma concessionária Nissan certificada para veículo elétrico.

Quando a velocidade do veículo diminui para menos de aproximadamente 25 km/h, o farol permanece como farol baixo.

Para desativar o sistema de acionamento automático do farol alto, coloque o interruptor dos faróis na posição  ou selecione a posição do farol baixo, colocando a alavanca na posição neutra.

### Manutenção do sensor da imagem ambiente:

O sensor da imagem ambiente **1** para o sistema de acionamento automático do farol alto está localizado na frente do espelho retrovisor interno. Para manter o funcionamento correto do sistema de acionamento automático do farol alto e evitar falha no sistema, observe o seguinte:

- **Mantenha sempre o para-brisa limpo.**
- **Não coloque um adesivo (incluindo material transparente) nem instale um acessório próximo ao sensor da imagem ambiente.**
- **Não bata ou danifique a área ao redor do sensor da imagem ambiente. Não toque na lente do sensor localizada no sensor da imagem ambiente.**

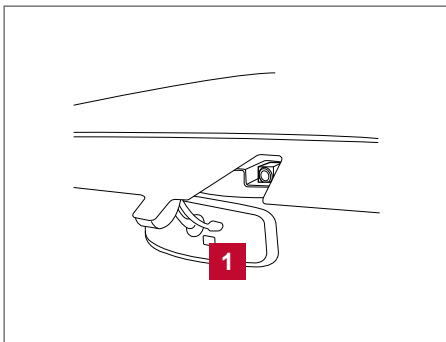

Se o sensor da imagem ambiente estiver danificado devido a um acidente, contate uma concessionária Nissan certificada para veículo elétrico.

### “Friendly Lighting”

A função Friendly Lighting é um item de conveniência. Ela permite o acendimento dos faróis do veículo após o interruptor da ignição ser colocado na posição **OFF** ou **LOCK**.

Puxar o interruptor do farol na sua direção uma vez acenderá os faróis e, após 30 segundos, serão apagados automaticamente. É possível aumentar o período de iluminação em até 2 minutos, puxando a alavanca do farol quatro vezes em incrementos de 30 segundos.

#### NOTA:

- **A função Friendly Lighting pode ser cancelada colocando o interruptor da ignição na posição ACC ou ON.**
- **Para ativar a função Friendly Lighting, o interruptor do farol deverá estar na posição <AUTO>.**

### Iluminação de curva (se equipado)

O sistema da iluminação de curva acende o farol de neblina de LED do lado correspondente ao ângulo de esterçamento do volante de direção para melhorar a visibilidade.

Por exemplo, em uma curva à esquerda, assim que o motorista girar o volante de direção para a esquerda, o farol de neblina do lado esquerdo será aceso para melhorar a iluminação na direção da curva.

Quando o interruptor dos faróis estiver na posição <AUTO> ou  $\text{D}$ , o sistema da iluminação de curva será ativado automaticamente.

#### NOTA:

- **O sistema da iluminação de curva não opera em velocidades superiores a 40 km/h.**
- **O sistema da iluminação de curva poderá não ser ativado quando o farol de neblina dianteiro estiver ativado, pois nesta condição a área correspondente já estará iluminada.**

### Sistema de proteção da bateria

O aviso sonoro de luzes acesas é acionado se a porta do motorista for aberta, enquanto as seguintes operações forem detectadas:

- Quando o interruptor dos faróis estiver na posição  $\text{D}$  ou  $\text{D}$ , e o interruptor da ignição estiver na posição **ACC**, **OFF** ou **LOCK**.
- Quando o interruptor dos faróis estiver na posição **AUTO**, e os faróis de neblina dianteiro e traseiro estiverem ligados, enquanto o interruptor da ignição estiver na posição **ACC**, **OFF** ou **LOCK**.

Certifique-se de colocar o interruptor dos faróis na posição OFF ou AUTO e o interruptor da luz de neblina traseira na posição OFF antes de deixar o veículo.

Quando o interruptor dos faróis estiver na posição ou , enquanto o interruptor da ignição estiver na posição **ON**, as luzes se acenderão automaticamente após colocar o interruptor da ignição na posição **ACC**, **OFF** ou **LOCK** e abrir a porta do motorista.

Quando o interruptor dos faróis permanecer na posição ou após as luzes se apagarem automaticamente, as luzes se acenderão quando o interruptor da ignição for posicionado em **ON** ou **READY**.

**⚠ ATENÇÃO**

**Não deixe as luzes acesas quando o interruptor da ignição estiver na posição OFF, ACC ou ON por períodos prolongados, para evitar que a bateria de 12 volts seja descarregada.**

**Controle de regulagem do farol (se equipado)**

**Controle manual:**

O controle de regulagem do farol opera quando o interruptor da ignição está na posição ON/READY e o farol está aceso para permitir que o eixo de regulagem do farol seja ajustado, de acordo com as condições de condução.

Ao dirigir sem carga pesada/bagagem ou dirigir em uma estrada plana, selecione a posição normal 0.

Se o número de ocupantes e carga/bagagem no veículo mudar, o eixo de regulagem do farol pode ficar mais alto que o normal. Se o veículo estiver trafegando em uma estrada montanhosa, os faróis podem diretamente refletir nos retrovisores externos e traseiros de um veículo à frente ou no para-brisa de um veículo que se aproxima no sentido contrário, o que pode prejudicar a visão de outros motoristas.

Para ajustar a altura correta do feixe luminoso, gire o interruptor. Quanto maior o número designado no interruptor, mais baixo será o eixo de regulagem do farol.

Selecione a posição do interruptor, consultando os exemplos a seguir.

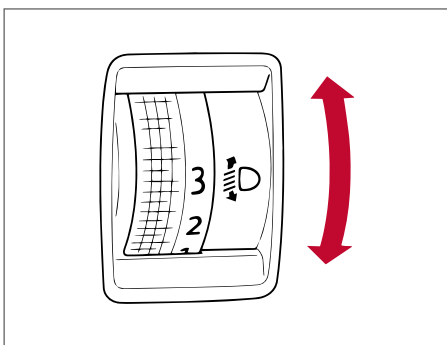

Posição do interruptor	Número de ocupantes do banco dianteiro	Número de ocupantes do banco traseiro	Peso da carga no compartimento de bagagens
0	1 ou 2	Sem ocupantes	Sem carga
1	2	3	Sem carga
1	2	3	Aproximadamente 40 kg (88 lb)
2	1	Sem ocupantes	Aproximadamente 280 kg (617 lb)

**Controle automático de regulagem:**

Os veículos equipados com faróis de LED possuem um sistema de controle automático de regulagem. Deste modo, o eixo de regulagem dos faróis é controlado automaticamente.



## INTERRUPTOR DAS LUZES INDICADORAS DE DIREÇÃO

### ⚠ ATENÇÃO

O interruptor das luzes indicadoras de direção não será cancelado automaticamente se o ângulo de giro do volante de direção não ultrapassar um valor predeterminado. Após uma manobra ou mudança de faixa, certifique-se de que o interruptor das luzes indicadoras de direção retorne a sua posição original.

#### 1 Sinal da direção

Mova a alavanca para cima ou para baixo para sinalizar o sentido de direção. Após fazer a curva, as luzes indicadoras de direção desligarão automaticamente.

#### 2 Sinal de mudança de faixa

Para indicar a mudança de faixa, mova a alavanca para cima ou baixo para o ponto onde as luzes irão se acender.

Se a alavanca for movida para trás logo após mover para cima ou baixo, a luz piscará 3 vezes. Para cancelar o lampejo, mova a alavanca para a direção oposta.

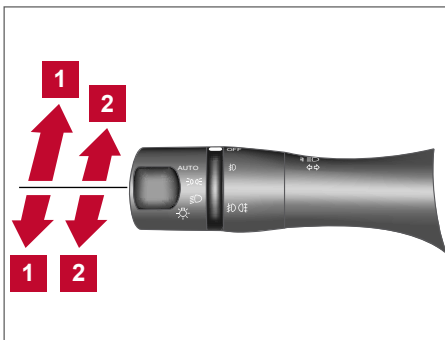

## INTERRUPTOR DO FAROL DE NEBLINA

### FAROL DE NEBLINA DIANTEIRO

Para ligar as luzes de neblina, gire o interruptor dos faróis de neblina para a posição com o interruptor dos faróis na posição ou .

Para apagar o farol de neblina dianteiro, gire o interruptor do farol de neblina para a posição OFF.

Os faróis deverão estar ligados para o funcionamento das luzes de neblina.

Quando o interruptor dos faróis está na posição <AUTO>:

- Gire o interruptor dos faróis de neblina para a posição para ligar os faróis, os faróis de neblina e as demais luzes, quando o interruptor da ignição estiver na posição ON ou READY.



### LUZ DE NEBLINA TRASEIRA

Para acender as luzes de neblina traseiras, gire o interruptor do farol de neblina para a posição .

O interruptor retorna automaticamente para a posição , e as luzes de neblina traseiras se acendem com os faróis de neblina dianteiros. Verifique se a luz indicadora se acende no painel de instrumentos.

Para apagar as luzes de neblina traseiras, gire o interruptor do farol de neblina para a posição novamente. Verifique se a luz indicadora se apaga no painel de instrumentos.

Para apagar o farol de neblina dianteiro e as luzes de neblina traseira, gire o interruptor do farol de neblina para a posição OFF.

Quando o interruptor dos faróis estiver na posição <AUTO>:

- Gire o interruptor dos faróis de neblina para a posição  para ligar os faróis, os faróis de neblina e as demais luzes, quando o interruptor da ignição estiver na posição ON ou READY.

Os faróis deverão estar acesos para o funcionamento das luzes de neblina traseira. A luz de neblina traseira somente deve ser utilizada quando a visibilidade for reduzida [distância inferior a 100 m (328 pés)].

## BUZINA

Para acionar a buzina, pressione a área central **1** do volante de direção.

### CUIDADO

Não desmonte a buzina. Isto poderá afetar o funcionamento normal do sistema do airbag frontal. Adulterações no sistema do airbag frontal podem causar graves ferimentos.



## BANCOS AQUECIDOS

### CUIDADO

Não utilize, nem permita que os ocupantes utilizem bancos aquecidos se você ou os outros ocupantes não puderem monitorar a elevação da temperatura dos bancos, ou se não puderem sentir dor nas partes do corpo em contato com o assento. O uso do banco aquecido por tais pessoas pode resultar em ferimentos graves.

### ATENÇÃO

- Não utilize o aquecedor dos bancos por períodos prolongados ou quando ninguém estiver utilizando os bancos.
- Não coloque nada sobre o banco que isole o calor, como um cobertor, almofada, capa de banco, etc. Caso contrário, o banco pode superaquecer.
- Não coloque nada que seja duro ou pesado ou que possa perfurar o banco, como um alfinete ou objeto similar. Isto pode causar danos ao aquecedor.
- Qualquer líquido derramado no banco aquecido deve ser removido imediatamente com um pano seco.
- Ao limpar o banco, nunca utilize gasolina, thinner, ou quaisquer materiais similares.
- Se alguma anormalidade for encontrada ou o banco aquecido não funcionar, desligue o interruptor e verifique o sistema em uma concessionária Nissan certificada para veículo elétrico.



Dianteiro

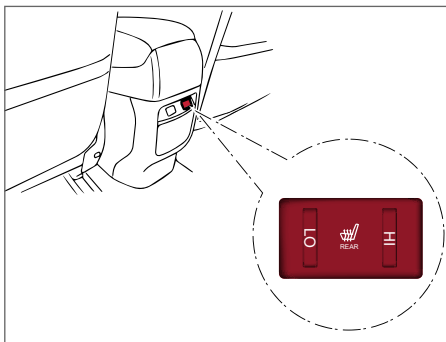

Traseiro

Os bancos dianteiros e traseiros podem ser aquecidos por aquecedores embutidos. Os interruptores localizados no console central e no lado do encosto do banco do passageiro dianteiro (se equipado para os bancos traseiros) podem ser operados cada um independente.

1. Coloque o interruptor da ignição na posição ON.
2. Pressione a posição <LO> ou <HI> do interruptor, como desejado, dependendo da temperatura. A luz indicadora no interruptor se acenderá.
3. Para desligar o aquecedor, retorne o interruptor para a posição central. Certifique-se de que a luz indicadora se apague.

O aquecedor é controlado por um termostato, que liga e desliga automaticamente o aquecedor. A luz indicadora permanecerá acesa, enquanto o interruptor estiver ligado. Quando o interior do veículo estiver aquecido, certifique-se de desligar o interruptor.

## TOMADA DE FORÇA

A tomada de força está localizada no painel de instrumentos.



### ATENÇÃO

- A tomada de força e o conector podem ficar quentes durante ou imediatamente após o uso.
- Não utilize acessórios que excedam uma demanda de 12 volts, 120W (10A). Não utilize adaptadores duplos ou mais de um acessório elétrico
- Utilize a tomada de força com o interruptor da ignição na posição ON ou READY para evitar a descarga da bateria de 12 volts.
- Evite a utilização da tomada de força com o ar-condicionado, faróis ou desembaçador do vidro traseiro acionados. A tomada de força não foi projetada para utilização como acendedor de cigarros.

## **⚠️ ATENÇÃO**

- Instale a tomada do acessório corretamente e certifique-se de tê-la encaixado completamente. Caso não haja um bom contato, o conector poderá superaquecer ou o fusível poderá queimar.
- Antes de inserir ou desconectar um conector, certifique-se de que o acessório elétrico a ser usado esteja desligado. Feche a tampa de proteção quando não estiver usando a tomada de força. Não permita que água entre em contato com a tomada de força.

## ARMAZENAGEM

### PORTA-COPOS

#### **⚠️ ATENÇÃO**

- Evite partidas e frenagens bruscas quando o porta-copos está em uso, a fim de evitar o derramamento de líquidos. Caso o líquido esteja quente, você ou o passageiro poderão sofrer queimaduras.
- Utilize apenas copos flexíveis no porta-copos. Objetos duros podem feri-lo em caso de acidente.

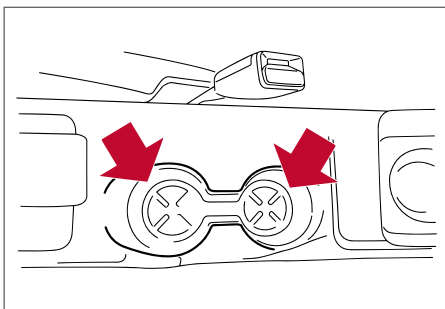

### PORTA-GARRAFAS

#### **⚠️ ATENÇÃO**

- Não utilize o porta-garrafas para quaisquer outros objetos que poderiam ser arremessados dentro do veículo e causar ferimentos aos passageiros durante uma frenagem brusca ou acidente.
- Não use o porta-garrafas para recipientes com tampa aberta.

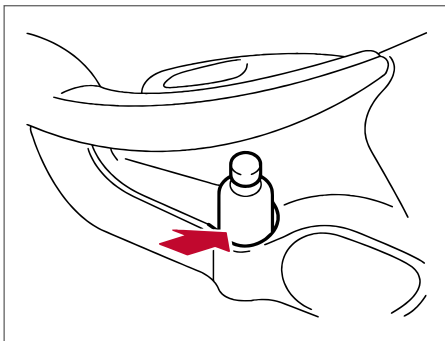

### PORTA-LUVAS

#### **⚠️ CUIDADO**

Mantenha a tampa do porta-luvas fechada durante a condução para ajudar a evitar ferimentos em um acidente ou uma frenagem brusca.

Puxe a maçaneta para abrir o porta-luvas. Para fechar, pressione a tampa até travar.

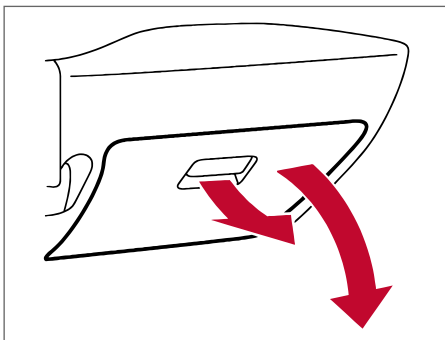

## CONSOLE

Para abrir o console, aperte o botão e puxe a tampa para cima. Para fechar, pressione a tampa até travar.

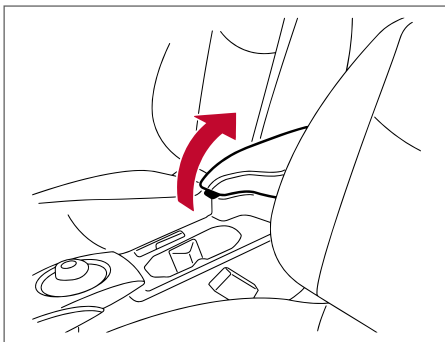

## PORTA-CASACO

### ⚠️ ATENÇÃO

Não coloque uma carga superior a 1 kg (2 lbs) no gancho.

Os ganchos encontram-se nas alças de apoio traseiro.

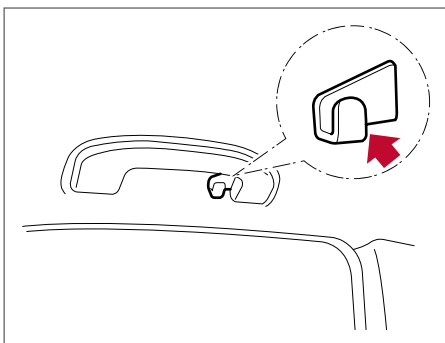

## TAMPÃO TRASEIRO

### ⚠️ CUIDADO

- Nunca coloque nenhum objeto em cima do tampão traseiro, não importa o quanto seja pequeno. Qualquer objeto poderá causar ferimentos em caso de acidente ou quando os freios são aplicados repentinamente.
- Não deixe o tampão traseiro no veículo quando desencaixado de seus suportes.
- Fixe firmemente toda a bagagem de maneira a evitar que ela deslize ou mude de posição. Não transporte bagagens acima da altura do encosto do banco. Em caso de frenagem brusca ou colisão, uma bagagem mal fixada poderá causar ferimentos aos passageiros.
- A cinta superior de fixação pode ser danificada pelo contato com o tampão traseiro ou por itens no compartimento de bagagem. Remova o tampão traseiro do veículo ou fixe-o no compartimento de bagagem. Também fixe qualquer item no compartimento de bagagem. Uma criança poderá sofrer ferimentos graves ou fatais em uma colisão, se a cinta superior de fixação estiver danificada.

## ⚠️ ATENÇÃO

Não coloque carga com peso maior que 5 kg (11 lbs) **A** no gancho **1**, caso contrário, isso poderá causar a quebra do gancho.

O tampão traseiro mantém as bagagens escondidas da visão externa.

Para remover o tampão traseiro:

1. Remova as cintas da tampa traseira.
2. Puxe o tampão traseiro para cima.
3. Remova o tampão traseiro puxando-o para trás.

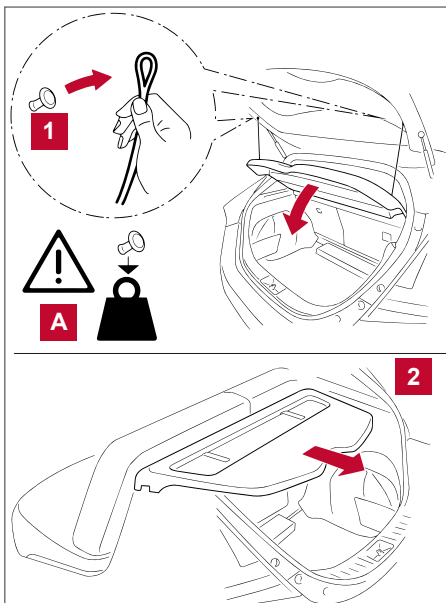

## REDE DE ARMAZENAMENTO DO CARREGADOR

## ⚠️ ATENÇÃO

A capacidade de carga para armazenamento é de 3,1 kg (6,8 lb). Se a carga transportada ultrapassar 3,1 kg (6,8 lb), a rede de armazenamento poderá se romper em uma colisão ou quando os freios forem acionados repentinamente.

Se isso ocorrer, há o perigo de a carga se tornar um projétil no compartimento de passageiros, o que poderia causar ferimentos.

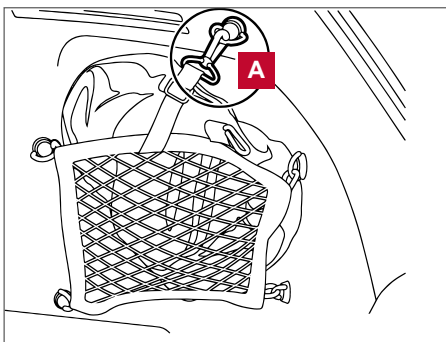

Ao retirar ou guardar o carregador, remova o gancho **A** da ancoragem. Quando o carregador for armazenado, certifique-se de fixar todos os ganchos na posição corretamente.

Quando for necessário remover a rede de armazenamento, como para guardar uma bolsa para tacos de golfe ou item semelhante, remova todos os ganchos das ancoragens.

## VIDROS

### VIDROS ELÉTRICOS

## ⚠️ CUIDADO

- Certifique-se de que todos os passageiros estejam com as mãos dentro do veículo em movimento e antes de fechar os vidros. Utilize o interruptor de trava do vidro para evitar o uso inadvertido dos vidros elétricos.

## CUIDADO

- Para auxiliar a evitar riscos de ferimentos ou acidentes fatais através de uma operação não intencional do veículo e/ou seus sistemas, incluindo o esmagamento pelos vidros ou ativação não intencional da trava das portas, não deixe crianças, pessoas que precisam de assistência de outros ou animais de estimação sem supervisão dentro do veículo. Ainda em dias quentes e ensolarados, a temperatura dentro de um veículo fechado poderá tornar-se quente o suficiente para causar ferimentos graves ou fatais em pessoas ou animais.

### Interruptor principal dos vidros elétricos

- 1 Botão de travamento dos vidros
- 2 Vidro do lado passageiro dianteiro
- 3 Vidro do lado do passageiro traseiro direito
- 4 Vidro do lado do passageiro traseiro esquerdo
- 5 Vidro do lado do motorista

Para abrir ou fechar o vidro, pressione o interruptor para baixo **A** ou puxe-o para cima **B** e segure-o. O interruptor principal (interruptores do lado do motorista) pode abrir ou fechar todos os vidros.

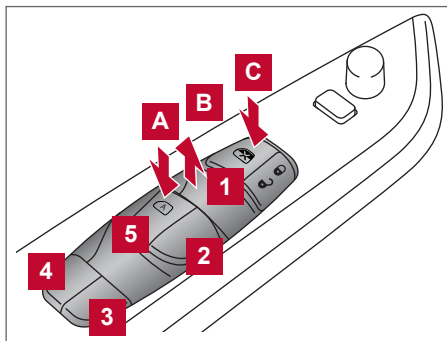

### Travamento dos vidros dos passageiros

Quando o botão de travamento **C** for pressionado, somente o vidro do lado do motorista pode ser aberto ou fechado. Pressione-o novamente para cancelar.

### Interruptor do vidro elétrico do passageiro

Os interruptores dos vidros elétricos traseiros abrem e fecham somente os vidros correspondentes. Para abrir ou fechar o vidro, pressione o interruptor para baixo ou puxe-o para cima e segure-o.

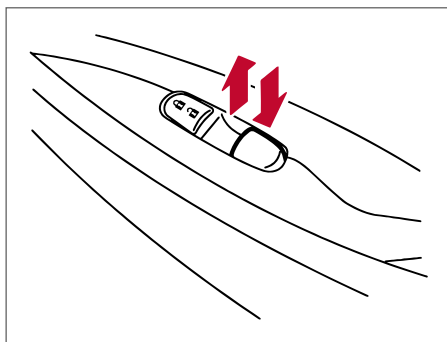

## Operação automática

A operação automática dos vidros está disponível em qualquer interruptor que possua o símbolo  em sua superfície.

Para abrir completamente o vidro equipado com operação de abertura automática, pressione o interruptor do vidro para baixo e libere-o; não é necessário mantê-lo pressionado. O vidro será totalmente aberto automaticamente. Para parar o vidro, puxe ou pressione o interruptor na direção oposta.

Pressione ou puxe levemente o interruptor para abrir ou fechar o vidro até que o interruptor seja liberado.

Para fechar completamente o vidro, puxe e mantenha puxado o interruptor até que o vidro seja fechado. Para parar o vidro, libere o interruptor.

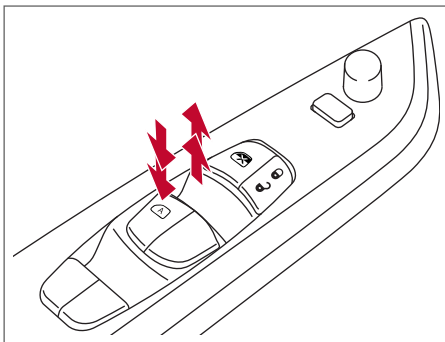

## Função de retorno automático

### CUIDADO

O sistema poderá não identificar a obstrução do fechamento do vidro quando estiver próximo ao final da operação. Certifique-se de que todos os passageiros estão com as mãos para dentro do veículo antes de fechar o vidro.

A função de retorno automático permite inverter o movimento do vidro quando algum objeto ficar preso no vidro ao ser fechado com a operação automática.

Quando a unidade de controle detectar algum objeto, o vidro é abaixado automaticamente.

A função de retorno automático pode ser ativada se ocorrer impacto ou carga prendendo o vidro.

## Procedimento de reinicialização

Se o sistema do vidro elétrico do lado do motorista não operar corretamente ou o vidro elétrico do motorista não fechar automaticamente, execute o seguinte procedimento:

1. Coloque o interruptor da ignição na posição ON.
2. Feche a porta.
3. Abra o vidro completamente operando o interruptor do vidro elétrico.
4. Puxe o interruptor do vidro elétrico e segure-o até o fechamento do vidro, e em seguida, segure-o por mais alguns segundos após o vidro ter fechado completamente.
5. Libere o interruptor do vidro elétrico. Opere o vidro por meio da função automática para confirmar que a inicialização está completa.

Caso o sistema do vidro elétrico não opere após realizar o procedimento acima, faça a verificação em uma concessionária Nissan certificada para veículo elétrico.

## LUZES INTERNAS

### ATENÇÃO

- Nunca utilize por longos períodos com o interruptor da ignição na posição OFF. Isso poderá descarregar a bateria de 12 volts.
- Desligue as luzes ao deixar o veículo.



## LUZ INTERNA

A luz interna **A** tem um interruptor de três posições.

Quando o interruptor está na posição **3**, a luz se acende.

Quando o interruptor está na posição central **2**, a luz se acende quando a porta for aberta.

O temporizador da luz interna manterá a luz interna acesa por um período de tempo quando:

- O interruptor da ignição estiver na posição OFF ou LOCK.
- As portas forem destravadas com o botão de destravamento (na Chave Inteligente) ou com o interruptor de solicitação quando o interruptor da ignição estiver na posição LOCK.
- Qualquer porta for aberta e depois fechada com o interruptor da ignição na posição LOCK.

O temporizador da luz interna será cancelado quando:

- A porta do motorista estiver travada.
- O interruptor da ignição for colocado na posição ON.

Quando o interruptor estiver na posição <OFF> **1**, a luz interna não se acenderá independente de qualquer condição.

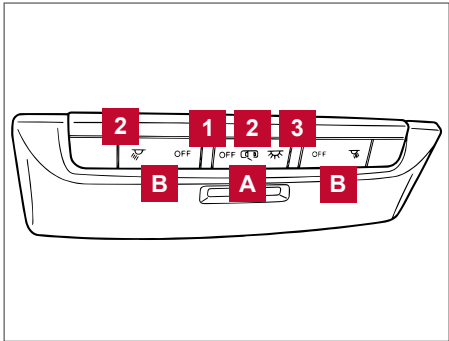

## LUZES DE LEITURA DIANTEIRAS

Para ligar a luz de leitura dianteira **B**, pressione o interruptor **2** e a luz se acenderá. Para desligar, pressione o interruptor novamente **1**.

## Sistema de proteção da bateria

Se alguma porta for deixada aberta por um período de tempo com o interruptor da luz interna na posição central ou o interruptor de controle da iluminação interna na posição **2**, a luz interna será apagada automaticamente.

## LUZ INTERNA TRASEIRA

O interruptor da luz possui três posições: <ON>, <DOOR> e <OFF>.

### Posição ON

Quando o interruptor está na posição <ON> **1**, a luz interna se acende.

### Posição DOOR

Quando o interruptor está na posição <DOOR> **3**, a luz se acende sob as seguintes condições:

- O interruptor da ignição for colocado na posição LOCK
  - permanece acesa por aproximadamente 15 segundos.
- As portas forem destravadas pressionando o botão de destravamento **2** na Chave inteligente ou o interruptor de solicitação da maçaneta da porta quando o interruptor da ignição estiver na posição LOCK.
  - permanece acesa por aproximadamente 15 segundos.
- Qualquer porta for aberta e depois fechada com o interruptor da ignição na posição **LOCK**.
  - permanece acesa por aproximadamente 15 segundos.

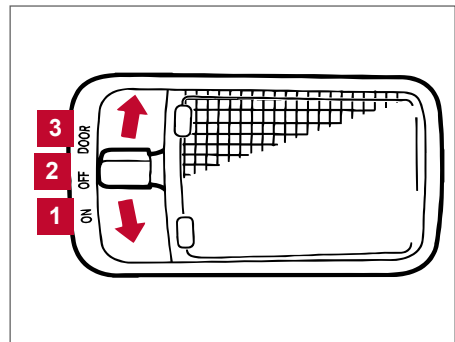

- Qualquer porta for aberta com o interruptor da ignição na posição **ACC** ou **ON**.
  - permanece acesa enquanto a porta estiver aberta. Com a porta fechada, a luz se apagará.

**A luz desligará automaticamente após um período de tempo, quando a luz permanecer acesa, para evitar que a bateria seja descarregada.**

### Posição OFF

Quando o interruptor estiver na posição <OFF> **2**, a luz não se acende, independente de qualquer condição.

### LUZ DO COMPARTIMENTO DE BAGAGENS

A luz se acende automaticamente quando a tampa traseira for aberta.

### LUZ DO PORTA-LUVAS

A luz se acende automaticamente quando o porta-luvas for aberto.

## INTERRUPTOR DE DESATIVAÇÃO DO SOM DE ALERTA PARA PEDESTRES (VSP) (SE EQUIPADO)

O som de alerta para pedestres (VSP) é um sistema que utiliza um sinal sonoro para alertar os pedestres da presença do veículo, quando ele é conduzido em uma velocidade baixa.

Quando o veículo começa a se movimentar, ele produz um som.

O som é interrompido quando a velocidade do veículo exceder a aproximadamente 30 km/h.





O som reinicia quando a velocidade do veículo diminui para aproximadamente 25 km/h.

O som é interrompido ao parar o veículo.

#### Operação:

O sistema VSP é automaticamente ativado

quando o veículo está no modo READY. (A luz indicadora  no botão é apagada.)

- **Acione o botão VSP OFF  para desativar o sistema VSP. (O indicador  apaga quando o sistema for desativado.)**
- **Pressione o botão  novamente para ativar o sistema VSP. (O indicador  se apaga.)**
- **O sistema é reiniciado quando o interruptor da ignição é colocado na posição OFF. O sistema VSP é automaticamente ativado quando o interruptor da ignição é novamente colocado na posição ON.**

#### NOTA:

- **O som não será interrompido quando o veículo está na posição R (Ré), mesmo que o veículo esteja parado.**
- **Se desejar aumentar o volume do sistema VSP, entre em contato com uma concessionária Nissan certificada para veículo elétrico. (Não é possível diminuir o volume.)**

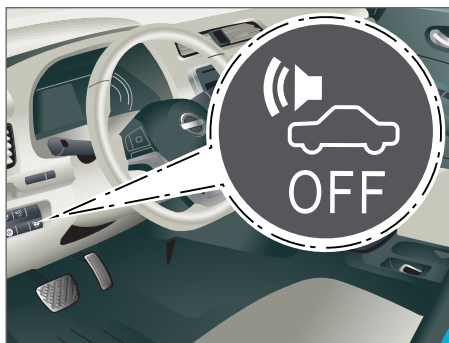

** CUIDADO**

- Os motoristas devem utilizar o VSP (especialmente ao manobrar o veículo em marcha a ré) com o devido cuidado/consideração e garantir que cumpram as leis da jurisdição em que operam o sistema VSP.
- O sistema VSP somente pode ser desativado em certas situações incomuns, onde a presença de pedestres seja muito improvável, como o congestionamento em uma estrada. O sistema VSP nunca deverá ser desativado onde haja a possibilidade da presença de pedestres.
- Se o veículo for conduzido com o sistema VSP desativado, os pedestres podem não notar a aproximação do veículo, o que pode resultar em acidentes com ferimentos graves ou até mesmo fatais.
- Se o som do sistema VSP não puder ser ouvido durante a condução, pare o veículo em um local seguro e silencioso. Abra um vidro e então coloque a alavanca seletora na posição R (Ré) com o pedal de freio acionado firmemente. Verifique se o som de operação pode ser ouvido na frente do veículo.
- Se o som não puder ser ouvido quando o sistema VSP está ativo (indicador VSP OFF apagado), contate imediatamente uma concessionária Nissan certificada para veículo elétrico para a inspeção.

# VERIFICAÇÕES E AJUSTES PRELIMINARES

# 3

Chaves .....	3-2
Chave inteligente .....	3-2
Portas .....	3-3
Travamento com a chave mecânica .....	3-4
Travamento com o botão de travamento interno .....	3-4
Travamento com o interruptor da trava elétrica da porta .....	3-4
Travas automáticas das portas .....	3-5
Trava de segurança para crianças nas portas traseiras .....	3-5
Sistema de chave inteligente .....	3-5
Alcance operacional .....	3-7
Precauções de travamento/destravamento das portas .....	3-7
Operação da chave inteligente .....	3-8
Sistema de economia da bateria de 12 volts .....	3-10
Sinais de advertência .....	3-10
Guia para diagnosticar falhas .....	3-10
Como usar a função de acesso remoto sem chave .....	3-12
Capô .....	3-13
Tampa traseira .....	3-14
Tampa da entrada do carregador .....	3-15
Abertura da tampa da entrada do carregador .....	3-15
Tampa da porta de recarga .....	3-16
Regulagem da coluna de direção .....	3-16
Ajuste de altura e profundidade .....	3-17
Para-sol .....	3-17
Espelhos .....	3-17
Espelho retrovisor interno .....	3-17
Licença .....	3-22
Espelhos retrovisores externos .....	3-23
Espelho de cortesia .....	3-25

## CHAVES

Uma placa com número da chave é fornecida junto com as chaves. Grave o código da chave e guarde a placa em local seguro (como em sua bolsa), não no veículo. Caso você perca as chaves, dirija-se a uma concessionária Nissan certificada para veículos elétricos para efetuar a cópia, utilizando o número da chave. A Nissan não realiza a gravação dos números das chaves, portanto guarde a placa do código da chave em um local seguro.

O código da chave será necessário caso você perca todas as chaves. Se você tiver uma chave, poderá ser efetuada uma cópia da mesma sem o código da chave em uma concessionária Nissan certificada para veículos elétricos.

**NOTA: Nunca deixe as chaves no interior do veículo.**

### CHAVE INTELIGENTE

1. Chave Inteligente **1**
2. Chaves mecânicas (dentro das chaves inteligentes) **2**
3. Placa do código da chave **3**

Seu veículo pode ser conduzido apenas com as chaves inteligentes que foram registradas para o mesmo, com os componentes do sistema da Chave Inteligente do veículo e os componentes do Sistema Imobilizador do Veículo Nissan (NATS\*). Até 4 Chaves Inteligentes podem ser registradas e usadas em um só veículo. A nova chave deve ser registrada por uma concessionária Nissan antes de usar o sistema da Chave Inteligente e Sistema Imobilizador do Veículo Nissan. Toda a memória dos componentes do sistema de chave inteligente é apagada a partir da solicitação do processo do registro quando as novas chaves forem registradas. Certifique-se de levar todas as chaves inteligentes até uma concessionária Nissan certificada para veículos elétricos.

É possível que as funções da chave inteligente sejam canceladas. Consulte uma concessionária Nissan certificada para veículos elétricos.

\*: Imobilizador

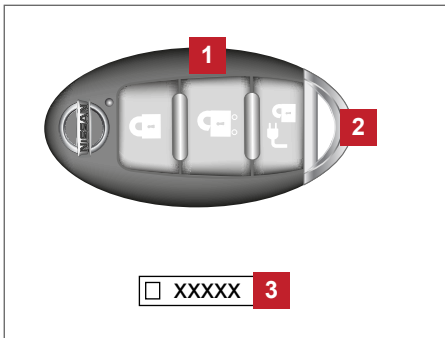

### ⚠ ATENÇÃO

- **Certifique-se de levar a chave inteligente com você ao conduzir o veículo. A chave inteligente é um dispositivo preciso com um transmissor embutido. Para não danificá-la, observe o seguinte.**
  - A chave inteligente é resistente à água, entretanto, se entrar em contato com água poderá danificá-la. Se a chave inteligente ficar úmida, limpe-a imediatamente até que esteja completamente seca.
  - Não derrube, desmonte ou bata a chave inteligente contra outro objeto.
  - Não coloque a chave inteligente em uma área com temperaturas acima de 60°C (140°F) por um período extenso.
  - Não desmonte ou modifique a chave inteligente.
  - Não coloque a chave inteligente em porta-chaves que fiquem próximos a objetos magnéticos.
  - Mantenha a chave inteligente distante de equipamentos que produzem uma área magnética, como TV, laptops ou celulares.
  - Não permita que a chave inteligente que contém componentes eletrônicos entre em contato com água ou água salgada. Isto pode afetar o funcionamento do sistema.

**⚠ ATENÇÃO**

Caso uma chave inteligente seja perdida ou roubada, a Nissan recomenda que seja apagado o código ID da chave inteligente do veículo. Isto é para evitar o uso indevido da chave inteligente para operar o veículo. Para mais informações sobre o procedimento para apagar o código, contate uma concessionária Nissan certificada para veículos elétricos.

**Chave mecânica**

Para remover a chave mecânica, solte o botão de travamento na parte traseira da chave inteligente. Para instalar a chave mecânica, insira-a firmemente na chave inteligente até que o botão de travamento retorne para a posição de travamento.

Utilize a chave mecânica para travar ou destravar a porta do motorista. Consulte: [Portas 3-3](#).

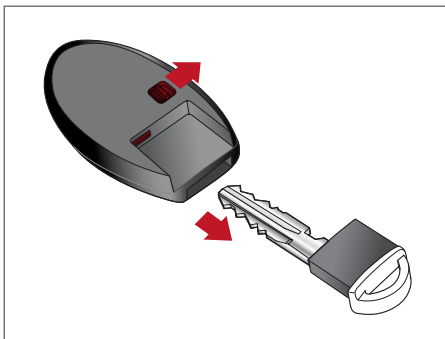
**⚠ ATENÇÃO**

Sempre carregue a chave mecânica instalada na abertura da chave inteligente.



**PORTAS****⚠ CUIDADO**

- Sempre trave as portas durante a condução. O uso do cinto de segurança juntamente com o travamento das portas, proporcionará maior segurança no caso de um acidente, ajudando a evitar que os passageiros sejam jogados para fora do veículo.
- Isto também ajuda a impedir que crianças e outras pessoas abram as portas inadvertidamente, além de ajudar a impedir a entrada de intrusos.
- Antes de abrir qualquer uma das portas, tome cuidado para que os demais veículos e o trânsito não atinjam o seu veículo.
- Não deixe crianças desacompanhadas no interior do veículo. Elas podem inadvertidamente ativar interruptores ou controles. As crianças desacompanhadas podem se envolver em sérios acidentes. Ainda em dias quentes e ensolarados, a temperatura dentro de um veículo fechado poderá tornar-se quente o suficiente para causar ferimentos graves ou fatais em pessoas ou animais.

## TRAVAMENTO COM A CHAVE MECÂNICA

Para travar uma porta, insira a chave na abertura do cilindro da porta e gire a chave em direção à frente do veículo **1**. A porta do motorista será travada.

Para destravar uma porta, gire a chave em direção à traseira do veículo **2**. A porta do motorista será destravada.

Para travar ou destravar as outras portas, utilize o interruptor da trava elétrica da porta, os botões "LOCK"  ou "UNLOCK"  na chave inteligente ou qualquer botão de solicitação da porta.

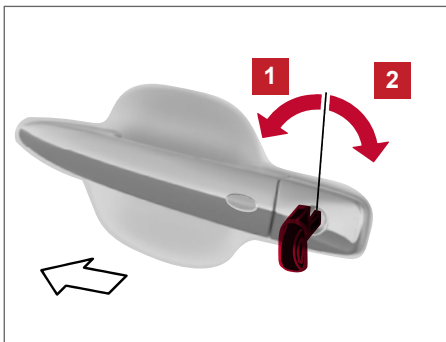

## TRAVAMENTO COM O BOTÃO DE TRAVAMENTO INTERNO

Para travar a porta sem a chave, mova o botão de travamento interno para a posição de travamento **1**, então feche a porta.

Para destravar a porta sem a chave, mova o botão de travamento interno para a posição de destravamento **2**.

Quando a porta do motorista estiver travada, puxe a maçaneta para destravá-la.

**Ao travar as portas, certifique-se de não deixar a chave no interior do veículo.**

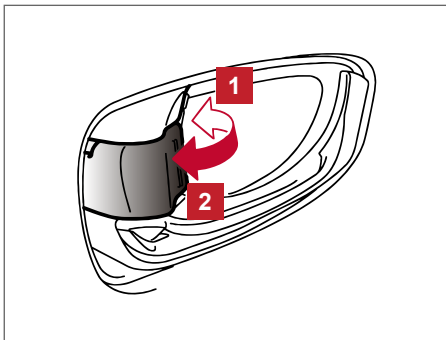

## TRAVAMENTO COM O INTERRUPTOR DA TRAVA ELÉTRICA DA PORTA

### ATENÇÃO

**Ao travar as portas deste modo, certifique-se de não deixar a chave no interior do veículo.**

Utilize os interruptores da trava elétrica da porta para travar ou destravar todas as portas. Os interruptores estão localizados nos apoios de braço das portas do passageiro dianteiro e motorista.

Para travar todas as portas sem a chave, pressione o interruptor de travamento da porta para a posição de travamento **1** com a porta do motorista ou passageiro dianteiro aberta, em seguida feche a porta.

**Ao travar as portas deste modo, certifique-se de não deixar a chave no interior do veículo.**

Para destravar todas as portas sem a chave, pressione o interruptor de travamento da porta para a posição de destravamento **2**.

## Proteção de travamento

O interruptor de travamento elétrico da porta não travará as portas sob as seguintes condições:

- Com a chave inteligente deixada no interior do veículo e quando qualquer porta estiver aberta.
- Quando qualquer porta for aberta, exceto a porta do motorista.

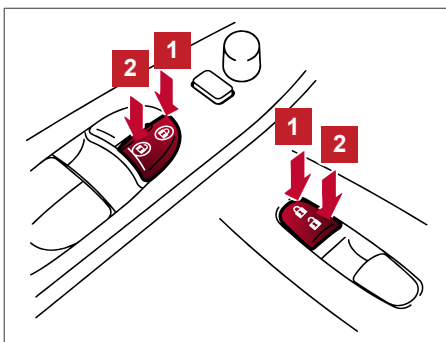

## TRAVAS AUTOMÁTICAS DAS PORTAS

Quando o botão “LOCK”  no interruptor de travamento elétrico das portas for pressionado, todas as portas serão travadas. As portas serão destravadas automaticamente se o interruptor da ignição for colocado na posição OFF.

**Para ativar ou desativar o sistema de destravamento automático das portas:**

1. Feche todas as portas.
2. Coloque o interruptor da ignição na posição ON.
3. Em até 20 segundos depois de executar a etapa 2.

**Pressione e mantenha pressionado o interruptor da trava elétrica da porta na posição “UNLOCK”  por mais de 5 segundos.**

4. Quando ativadas, as luzes sinalizadoras de emergência piscarão duas vezes. Quando desativadas, as luzes sinalizadoras de emergência piscarão uma vez.
5. O interruptor da ignição deve ser colocado na posição OFF e ON novamente entre cada mudança de ajuste.

Quando o sistema de destravamento automático das portas for desativado, as portas não destravam com o interruptor da ignição na posição OFF. Para destravar a porta manualmente, utilize o botão de travamento interno ou o interruptor de travamento elétrico das portas (lado do passageiro dianteiro ou lado do motorista).

## TRAVA DE SEGURANÇA PARA CRIANÇAS NAS PORTAS TRASEIRAS

As travas de segurança para crianças evitam que as portas traseiras sejam abertas acidentalmente, especialmente quando crianças pequenas estiverem no veículo.

Quando as alavancas estão na posição de travamento  (LOCK), as portas traseiras podem apenas ser abertas pela parte externa do veículo.

Quando as alavancas estão na posição de destravamento  as portas traseiras podem ser abertas pelo lado externo ou interno.

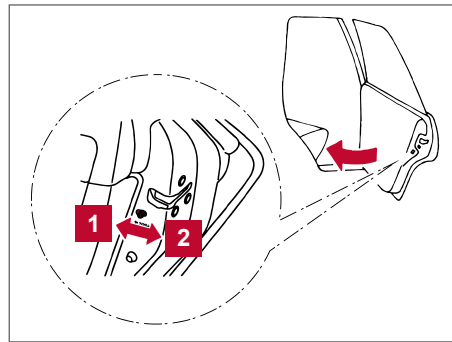

## SISTEMA DE CHAVE INTELIGENTE

### CUIDADO

- As ondas de rádio podem afetar equipamentos médicos elétricos. Pessoas que utilizam marca-passo devem consultar o fabricante quanto as possíveis influências antes do uso.
- A chave inteligente transmite ondas de rádio quando os botões são pressionados. As ondas de rádios podem afetar o sistema de comunicação e navegação em aviões. Não opere a chave inteligente em um avião. Certifique-se de que os botões não sejam operados inadvertidamente quando a unidade for armazenada durante o voo.

A chave inteligente pode operar todas as travas das portas usando a função do controle remoto ou pressionando o interruptor de solicitação no veículo sem tirar a chave do seu bolso. Interferências em virtude de condições externas podem prejudicar o funcionamento da chave inteligente.

Certifique-se de ler todas as instruções anteriores sobre o uso do sistema da chave inteligente.



## ATENÇÃO

- **Certifique-se de que esteja com a chave inteligente ao iniciar o sistema elétrico do veículo e ao dirigir o veículo.**
- **Nunca deixe a chave inteligente no interior do veículo ao sair.**

A chave inteligente está sempre se comunicando com o veículo assim como as ondas de rádio. A chave inteligente transmite ondas fracas de rádio. Condições externas podem interferir no funcionamento da chave inteligente nas seguintes situações.

- Quando for ativado perto de locais nos quais as ondas de rádio são mais fortes, como torres de TV, estações elétricas e emisoras de rádio.
- Quando estiver com equipamentos com sistema sem fio (wireless), como telefones celulares, transceptor e rádio CB.
- Quando a chave inteligente estiver em contato ou coberta por materiais metálicos.
- Quando qualquer tipo de controle remoto que usa ondas de rádio está sendo utilizado próximo.
- Quando a chave inteligente estiver próximo a equipamento eletrônico, como por exemplo, laptop.
- Quando estacionar o veículo próximo a um parquímetro.

Nesses casos, corrija as condições de utilização antes de usar a chave inteligente ou a chave mecânica.

Embora a vida útil da bateria dependa de condições variáveis, o tempo de uso é de aproximadamente 2 anos.

Caso a bateria descarregue, substitua por uma nova.

Consulte: [Substituição da bateria da Chave Inteligente 8-16](#).

Quando a bateria da chave inteligente for descarregada, pressione o pedal de freio firmemente e toque o interruptor da ignição com a chave inteligente. Pressione o interruptor da ignição ao pressionar o pedal de freio dentro de 10 segundos após soar o alarme sonoro.

Consulte: [Interruptor da ignição 5-10](#).

A chave inteligente recebe continuamente ondas de rádio, caso a chave seja deixada próxima a equipamentos que transmitem fortes ondas de rádio, tais como sinais de TV e laptops, a vida útil da bateria poderá ser reduzida. Verifique se a bateria do veículo não está completamente descarregada.

Até 4 Chaves Inteligentes podem ser registradas e usadas em um só veículo. Para mais informações sobre a compra e uso das chaves inteligentes adicionais, contate uma concessionária Nissan certificada para veículos elétricos.

## ATENÇÃO

- **Não permita que a chave inteligente que contém componentes eletrônicos entre em contato com água doce ou salgada. Isto pode afetar o funcionamento do sistema.**
- **Não derrube a chave inteligente.**
- **Não bata a chave inteligente contra outro objeto.**
- **Não desmonte ou modifique a chave inteligente.**
- **Não coloque a chave inteligente em uma área com temperaturas acima de 60°C (140°F) por um período extenso.**
- **Não coloque a chave inteligente em porta-chaves que fiquem próximos a objetos magnéticos.**
- **Mantenha a chave inteligente distante de equipamentos que produzem um campo magnético, como TV, computador pessoal e telefone celular.**

## ⚠️ ATENÇÃO

- A chave inteligente pode não funcionar adequadamente se a temperatura ambiente for menor que  $-10^{\circ}\text{C}$  ( $14^{\circ}\text{F}$ ).
- A umidade pode danificar a chave inteligente. Se a chave inteligente ficar úmida, limpe-a imediatamente até que esteja completamente seca.
- Verifique se a bateria da chave inteligente está em boas condições. O tempo de vida útil da bateria pode variar de acordo com as condições de uso, temperatura, etc.

Caso a chave inteligente seja perdida ou roubada, a Nissan orienta que seja reprogramado o código de identificação da chave do veículo. Isto pode prevenir o uso não autorizado desta chave inteligente para abrir o veículo. Para mais informações sobre a reprogramação do controle remoto, consulte uma concessionária Nissan certificada para veículos elétricos.

A função da chave inteligente pode ser desativada. Para mais informações sobre a desativação da chave inteligente, contate uma concessionária Nissan certificada para veículos elétricos.

### ALCANCE OPERACIONAL

As funções da chave inteligente somente funcionam se estiver numa distância de operação especificada do interruptor de solicitação **1**.

Quando a bateria estiver descarregada ou você estiver próximo a ondas de rádio fortes, a distância de operação da chave inteligente se torna menor, e as funções da chave inteligente podem não funcionar corretamente.

A distância de operação é de 80 cm (31,50 pol.) de cada interruptor de solicitação **1**.

Caso a chave inteligente esteja muito próxima dos vidros, da maçaneta ou para-choque traseiro, os interruptores de solicitação poderão não funcionar.

Quando a chave inteligente está funcionando dentro do alcance, é possível para qualquer um, mesmo aqueles que não carregam a chave inteligente, pressionar o interruptor de solicitação para travar/destravar as portas, incluindo a tampa traseira.

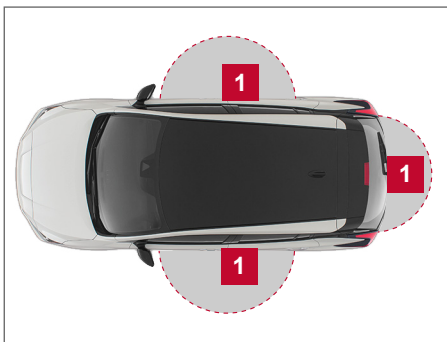

### PRECAUÇÕES DE TRAVAMENTO/DESTRAVAMENTO DAS PORTAS

- Não pressione o interruptor de solicitação da maçaneta da porta com a chave inteligente na mão, como ilustrado. A distância próxima à maçaneta da porta pode dificultar o sistema de reconhecimento da chave inteligente que está do lado externo do veículo.
- Após travar com o interruptor de solicitação da maçaneta da porta, verifique se as portas estão travadas corretamente testando-as.
- Para evitar que a chave inteligente seja deixada dentro do veículo, certifique-se de carregá-la com você, e em seguida, trave as portas.
- Não puxe a maçaneta da porta antes de pressionar o interruptor de solicitação da maçaneta da porta. A porta será destravada, mas não abrirá. Solte a maçaneta da porta uma vez e puxe-a novamente para abrir a porta.

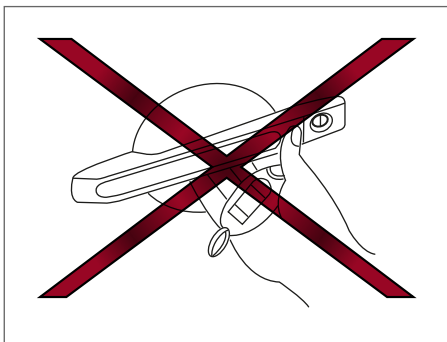

- O sistema de Chave Inteligente (abertura/fechamento das portas com o interruptor de solicitação de maçaneta da porta) pode ser configurado para permanecer inativo. Consulte: [Ajustes 2-20](#).

## OPERAÇÃO DA CHAVE INTELIGENTE

**A** Interruptor de solicitação na maçaneta da porta

**B** Interruptor de solicitação na tampa traseira

**C** Interruptor de abertura da tampa traseira

Você pode travar e destravar as portas sem tirar a chave do bolso.

Ao carregar a chave inteligente com você é possível travar e destravar todas as portas, pressionando o interruptor de solicitação na maçaneta da porta do motorista ou do passageiro dianteiro **A** ou o interruptor de solicitação na maçaneta da tampa traseira **B**.

Quando travar ou destravar as portas ou a tampa traseira, as luzes sinalizadoras de emergência piscarão confirmando a operação.

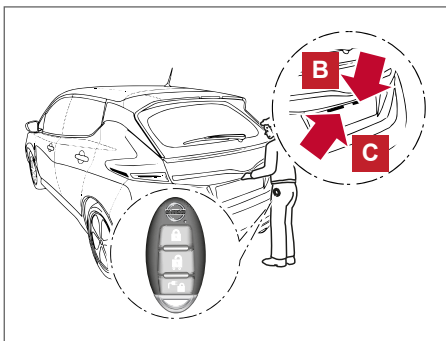
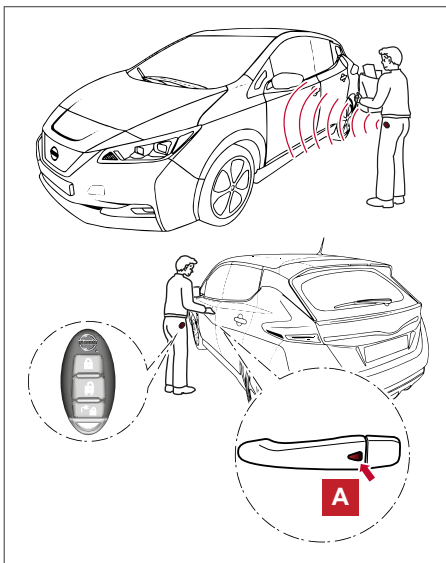

## Travando as portas

- Coloque o interruptor da ignição na posição OFF, e certifique-se de carregar a chave inteligente com você\*1.
- Feche todas as portas e a tampa traseira\*2.
- Pressione o interruptor de solicitação na maçaneta da porta (lado do motorista ou passageiro dianteiro) **A** ou o interruptor de solicitação na maçaneta da tampa traseira **B** ao carregar a chave inteligente com você.\*3
- Todas as portas e a tampa traseira travarão.
- As luzes sinalizadoras de emergência piscam duas vezes e o alarme sonoro externo soa duas vezes.

\*1: As portas não travarão se o interruptor da ignição não estiver na posição ACC ou ON.

\*2: As portas não travarão caso alguma porta esteja aberta.

\*3: As portas não travarão se o interruptor de solicitação na maçaneta da porta for pressionado e se a chave inteligente estiver dentro do veículo. Entretanto, quando uma chave inteligente estiver dentro do veículo, as portas podem ser travadas com outra chave inteligente registrada.

## ATENÇÃO

- Após travar as portas utilizando o interruptor de solicitação, certifique-se de que as portas estão travadas corretamente, puxando as maçanetas das portas.
- Quando travar as portas usando o interruptor de solicitação, certifique-se de que você está com a chave inteligente antes de operar o interruptor de solicitação, para prevenir que a chave seja esquecida no interior do veículo.
- O interruptor pressionado funcionará somente quando a chave inteligente for detectada pelo sistema.

### Proteção de travamento:

Para prevenir que a chave seja esquecida dentro do veículo fechado, o sistema de chave inteligente está equipado com proteção de travamento.

- Se a chave inteligente estiver no interior do veículo e, após sair do veículo, você tentar travar as portas usando o botão de travamento interno ou o interruptor de travamento elétrico das portas, todas as portas serão destravadas automaticamente e um aviso sonoro soará, após a porta ser fechada.
- Se a chave inteligente estiver no interior do veículo enquanto a porta do motorista estiver aberta e, após sair do veículo, você tentar travar as portas usando o botão de travamento interno, todas as portas serão destravadas automaticamente após o botão de travamento interno ser acionado.

## ATENÇÃO

A proteção de travamento não funcionará nas seguintes condições:

- A chave inteligente estiver em cima do painel de instrumentos.
- A chave inteligente estiver em cima do tampão traseiro.
- A chave inteligente estiver dentro do porta-luvas ou porta-objetos.
- A chave inteligente estiver no porta-objetos da porta.
- A chave inteligente estiver colocada dentro ou próxima de materiais metálicos.

A proteção de travamento pode funcionar quando a chave inteligente estiver fora e muito próxima do veículo.

### Destravamento das portas

#### Modo de destravamento de todas as portas:

Ao receber o veículo como primeiro proprietário, o modo de destravamento das portas está configurado para destravar todas as portas ao pressionar o interruptor de solicitação da porta uma vez.



1. Certifique-se de que você está com a chave inteligente.
2. Pressione o interruptor de solicitação na maçaneta da porta (lado do motorista ou passageiro dianteiro) **A** ou o interruptor de solicitação na maçaneta da tampa traseira **B** uma vez ao carregar a chave inteligente com você.
3. Todas as portas e a tampa traseira destravarão.
4. Puxe as maçanetas das portas para abri-las.

#### Modo de destravamento seletivo das portas:

1. Carregue a chave inteligente com você.
2. Pressione o interruptor de solicitação na maçaneta da porta (lado do motorista ou passageiro dianteiro) **A** ou o interruptor de solicitação na maçaneta da tampa traseira **B** uma vez ao carregar a chave inteligente com você.
3. A porta correspondente destravará.

4. Pressione o interruptor de solicitação na maçaneta da porta (lado do motorista ou passageiro dianteiro) **A** ou o interruptor de solicitação na maçaneta da tampa traseira **B** novamente dentro de 5 segundos.
5. Todas as portas serão destravadas.
6. Puxe as maçanetas das portas para abri-las.

#### Selecionando o modo de destravamento das portas:

Para selecionar o modo de destravamento das portas ou o modo de destravamento seletivo das portas, pressione o botão LOCK  e UNLOCK , simultaneamente, na chave inteligente por mais de 4 segundos. Consulte: [Selecionando o modo de destravamento das portas 3-13](#)

#### Retravamento automático:

Todas as portas serão travadas automaticamente a menos que uma das seguintes operações sejam executadas dentro de 30 segundos, após pressionar o interruptor de solicitação:

- Abrir qualquer porta ou a tampa traseira.
- Pressionar o interruptor da ignição.

Se durante este período de 30 segundos, o botão UNLOCK  da chave inteligente for pressionado, todas as portas serão travadas automaticamente.

#### Abertura da tampa traseira

1. Certifique-se de que você está com a chave inteligente.
2. Pressione o interruptor de abertura da tampa traseira **C**.
3. A tampa traseira destravar e se abrirá.

### SISTEMA DE ECONOMIA DA BATERIA DE 12 VOLTS

Quando as seguintes condições forem atendidas durante um período de tempo, o sistema de economia da bateria cortará a alimentação para evitar a descarga da bateria de 12 Volts.

- Interruptor da ignição na posição ACC ou ON
- Todas as portas fechadas
- O veículo na posição P (Park)

A economia da bateria será suspensa se quaisquer condições a seguir ocorrerem:

- Qualquer porta for aberta
- Alterar a posição do interruptor da ignição
- Alterar a posição da alavanca seletora
- Interruptor das luzes sinalizadoras de emergência ligado

### SINAIS DE ADVERTÊNCIA

Para ajudar a prevenir o movimento inesperado do veículo por operação incorreta da chave inteligente (listada na tabela a seguir) ou prevenção contra roubo do veículo, um alarme sonoro soa dentro e fora do veículo e um aviso é exibido no display de informações do veículo.

Quando o alarme sonoro ou o aviso for exibido, verifique o veículo e a chave inteligente.

### GUIA PARA DIAGNOSTICAR FALHAS

Sintoma		Possível causa	Possível solução
Ao abrir a porta do motorista para sair do veículo.	O alarme sonoro interno soa continuamente.	O interruptor da ignição é colocado na posição OFF com a porta do motorista aberta.	Fecher a porta do motorista.
		O interruptor da ignição está na posição ACC.	Coloque o interruptor da ignição na posição OFF e em seguida feche a porta do motorista.

Sintoma		Possível causa	Possível solução
Ao fechar a porta do motorista após sair do veículo	A chave não é detectada, um aviso aparece no display de informações do veículo, e o alarme sonoro externo soa 3 vezes e o alarme sonoro interno soa por poucos segundos.	O interruptor da ignição está na posição ACC ou ON.	Coloque o interruptor da ignição na posição OFF.
	O alarme externo soa continuamente.	O interruptor da ignição está na posição ACC ou OFF, o sistema de controle eletrônico de mudança de marcha está com falha e o veículo não pode ser colocado na posição P (Park) quando o freio de estacionamento não estiver acionado.	Confirme se o freio de estacionamento está acionado.
Ao fechar a porta com o botão de travamento interno na posição LOCK	O alarme sonoro externo soa por poucos segundos e todas as portas destravam.	A chave inteligente está dentro do veículo ou no compartimento de carga.	Carregue a chave inteligente com você.
Ao pressionar o interruptor de solicitação da porta ou o botão  na chave inteligente para travar a porta	O alarme sonoro externo soa por poucos segundos.	A chave inteligente está dentro do veículo ou no compartimento de carga.	Carregue a chave inteligente com você.
		A porta não está fechada corretamente.	Feche a porta corretamente.
Quando colocar o interruptor da ignição na posição READY	O indicador de descarga da bateria da chave inteligente aparece no display de informações.	A carga da bateria da chave inteligente está baixa.	Substitua a bateria por uma nova. Consulte: <a href="#">Substituição da bateria da Chave Inteligente 8-16</a> .
	A chave não é detectada, um aviso aparece no display de informações e o alarme sonoro interno soa por poucos segundos.	A chave inteligente não está no veículo.	Carregue a chave inteligente com você.
Ao pressionar o interruptor da ignição	A luz de advertência da chave inteligente aparece no display de informações.	Adverte uma falha do sistema da chave inteligente.	Consulte uma concessionária Nissan certificada para veículos elétricos.

## COMO USAR A FUNÇÃO DE ACESSO REMOTO SEM CHAVE

### Área de alcance

Todas as portas e a tampa traseira podem ser travadas/destravadas usando o sistema de acesso sem chave. A distância da operação depende das condições próximas ao veículo. Para operar o botão de travamento e destravamento adequadamente, aproxime a chave da porta do veículo a aproximadamente 1 metro.

A função do controle remoto não irá funcionar nas seguintes condições:

- Quando a chave inteligente não estiver dentro do alcance.
- Quando a bateria da chave inteligente estiver descarregada.

Consulte: [Substituição da bateria da Chave Inteligente 8-16](#).

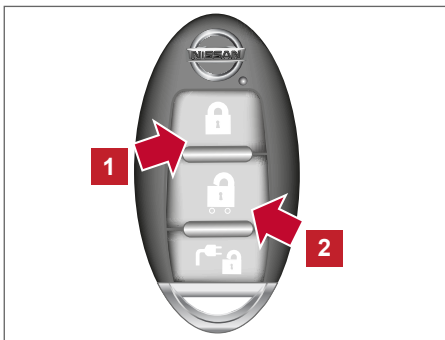

### Travando as portas

1. Coloque o interruptor da ignição na posição LOCK e carregue a chave inteligente com você ao sair do veículo.
2. Feche todas as portas e a tampa traseira.
3. Pressione o botão 1 na Chave Inteligente.
  - Todas as portas e a tampa traseira serão travadas.
  - As luzes sinalizadoras de emergência piscarão uma vez.
4. Certifique-se de que as portas foram travadas corretamente operando as maçanetas das portas.

**NOTA: Se a chave inteligente for deixada dentro do veículo e o interruptor externo da trava da tampa traseira for pressionado, um aviso sonoro irá soar para advertir o motorista que a chave inteligente foi deixada dentro do veículo.**

### Destravamento das portas

#### Modo de destravamento de todas as portas:

Ao receber o veículo como primeiro proprietário, o modo de destravamento das portas está configurado para destravar todas as portas ao pressionar o botão 2.

Pressione o botão na Chave Inteligente.

- Todas as portas e a tampa traseira destravarão.
- As luzes sinalizadoras de emergência piscarão duas vezes.





#### Modo de destravamento seletivo das portas:

O modo de destravamento seletivo das portas permite o destravamento remoto somente da porta do motorista para evitar o acesso indevido ao veículo por uma porta do passageiro destravada.



1. Pressione o botão na Chave Inteligente.
  - A porta do motorista será destravada.
  - As luzes sinalizadoras de emergência piscarão duas vezes rapidamente.
2. Pressione o botão na chave inteligente novamente.
  - Todas as portas e a tampa traseira destravarão.
  - As luzes sinalizadoras de emergência piscarão duas vezes.

**Selecionando o modo de destravamento das portas:**

Siga as instruções abaixo para selecionar o modo de destravamento de todas as portas ou o modo de destravamento seletivo das portas.

1. Coloque o interruptor da ignição na posição LOCK e saia do veículo.
2. Do lado de fora do veículo, trave o veículo usando o botão .
3. Pressione e mantenha pressionados os botões  e  da chave inteligente por pelo menos 4 segundos.
  - Quando o modo de destravamento seletivo das portas for definido, as luzes sinalizadoras de emergência piscarão uma vez.
  - Quando o modo de destravamento de todas as portas for definido, as luzes sinalizadoras de emergência piscarão 3 vezes.
4. Pressione o botão  para ativar o modo.

**Retravamento automático:**

Todas as portas serão travadas automaticamente a menos que uma das seguintes operações sejam executadas dentro de 30 segundos, após pressionar o botão  na chave inteligente. Se durante este período de 30 segundos, o botão  na chave inteligente for pressionado, todas as portas travarão automaticamente após outros 30 segundos.

- Abrir alguma porta ou tampa traseira.
- Pressionar o interruptor da ignição.

**Abertura da tampa da entrada do carregador:**

A tampa da entrada do carregador pode ser aberta ao manter pressionado o botão de abertura da tampa da entrada do carregador **A**.

Consulte: [Tampa da entrada do carregador 3-15](#).

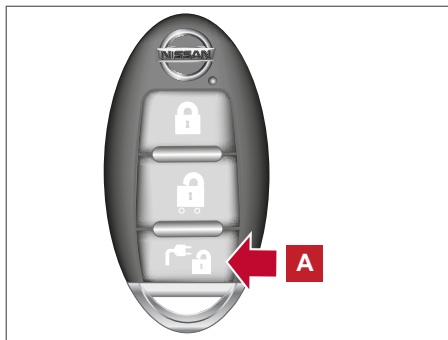
**CAPÔ****⚠ CUIDADO**

- Certifique-se de que o capô do motor esteja totalmente fechado e travado antes de dirigir. Caso o capô do motor não esteja fechado corretamente, este poderá abrir e ocasionar um acidente.
- Caso perceba a presença de vapor ou fumaça saindo do compartimento do motor, não abra o capô do motor. Fazer isso pode causar ferimentos.



Quando abrir o capô:

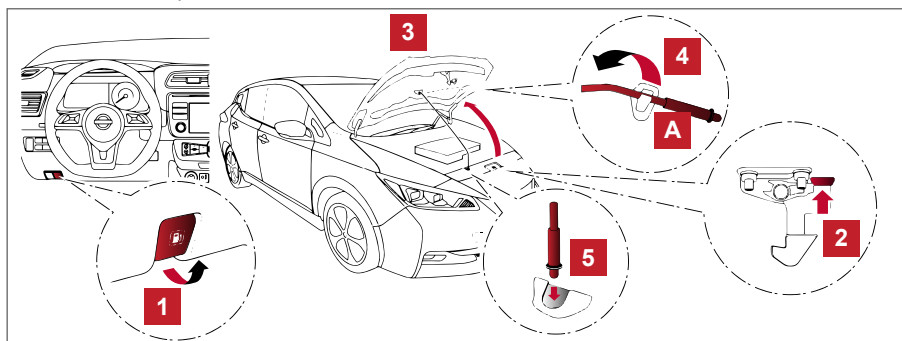

Segure pelo revestimento **A** da vareta de sustentação. Evite contato direto com as peças metálicas, pois podem estar quentes imediatamente após o veículo ter parado.

1. Puxe a alavanca de liberação da trava do capô **1** localizada abaixo do painel de instrumentos. O capô irá saltar levemente.
2. Localize a alavanca **2** entre o capô e a tampa da entrada do carregador e, em seguida, empurre a alavanca para cima com a ponta dos dedos.
3. Levante o capô **3**.
4. Remova a vareta de sustentação **4** do capô e introduza-a na ranhura **5**.

Quando fechar o capô:

### **⚠ ATENÇÃO**

Ao fechar o capô, recoloca a vareta de sustentação na posição original. Caso contrário, a vareta de sustentação será danificada.

1. Recoloca a vareta de sustentação em sua posição original.
2. Abaixe o capô cuidadosamente e solte-o de uma altura de 20 a 30 cm.
3. Isto permitirá o correto fechamento da trava do capô.

## TAMPA TRASEIRA

### **⚠ CUIDADO**

- Certifique-se de que o capô do motor esteja totalmente fechado e travado antes de dirigir.
- Não dirija com a tampa traseira aberta.
- Sempre verifique se as mãos e os pés não estão posicionados na estrutura da porta para evitar ferimentos durante o fechamento da tampa traseira.

Para abrir a tampa traseira, siga um dos seguintes procedimentos e, em seguida, pressione o interruptor de abertura **A** e puxe a tampa traseira para cima para abri-la.

- Pressionar o botão UNLOCK  na chave inteligente uma vez (ou duas vezes\*).
- Pressionar o interruptor de solicitação da maçaneta da porta uma vez (ou duas vezes\*).
- Inserir a chave mecânica no cilindro da porta do motorista e gire-a em direção à traseira do veículo uma vez (ou duas vezes\*).

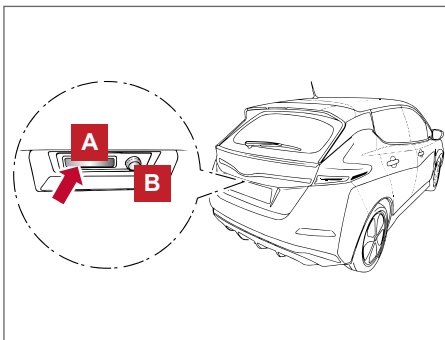

- Pressionar o interruptor da trava elétrica da porta na porta do motorista para a posição de destravamento.
- Pressionar o interruptor de solicitação da tampa traseira **B** (certifique-se de que você está com a chave inteligente).
- Pressionar o interruptor de abertura da tampa traseira.

\*: Quando o modo de trava da porta está definido como modo de destravamento seletivo das portas.

## TAMPA DA ENTRADA DO CARREGADOR

### ABERTURA DA TAMPA DA ENTRADA DO CARREGADOR

#### ATENÇÃO

**Certifique-se de que a tampa da entrada do carregador esteja totalmente fechada e travada antes de dirigir. Caso a tampa da entrada do carregador não esteja fechada corretamente, esta poderá se abrir e ocasionar um acidente durante a condução.**

1. Para abrir a tampa da entrada do carregador, siga um dos seguintes procedimentos:
  - Pressione e mantenha pressionado o botão de abertura da tampa da entrada do carregador **A** na chave inteligente por mais de 1 segundo ou,
  - Pressione o botão de abertura da tampa da entrada do carregador localizado no painel de instrumentos.

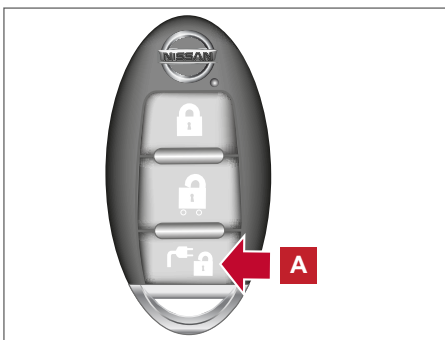

A tampa da entrada do carregador abrirá e um aviso sonoro irá soar 3 vezes e as luzes indicadoras do estado da carga piscarão 3 vezes.

- Abra totalmente a tampa da entrada do carregador.

#### Para fechar a tampa da entrada do carregador:

- Mova cuidadosamente a tampa da entrada do carregador para baixo.
- Trave-a corretamente.

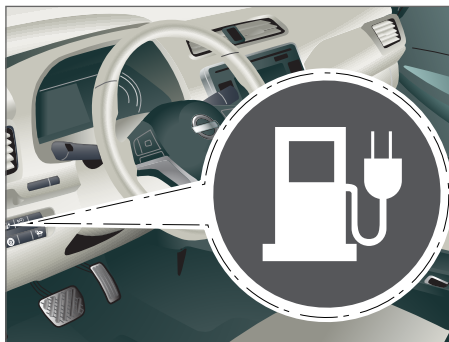

#### Se a tampa da entrada do carregador não puder ser destravada:

- Abra o capô.
- Remova a cobertura plástica.
- Gire o parafuso atrás da tampa da entrada do carregador uma vez no sentido anti-horário para destravá-la.

#### TAMPA DA PORTA DE RECARGA

**A** Porta de recarga super-rápida

**B** Porta de recarga normal e rápida

Pressione a trava para abrir a tampa. Quando a tampa da porta de recarga for fechada, ela irá travar automaticamente.



#### **⚠️ ATENÇÃO**

- Quando a recarga for completada, feche a tampa da porta de recarga. Se água ou poeira entrar na porta de recarga, isso pode causar uma falha.
- Feche a tampa da porta de recarga antes de fechar a tampa da entrada do carregador. Se a tampa da porta de recarga estiver aberta ao fechar a tampa da entrada do carregador ela poderá ser danificada.

## REGULAGEM DA COLUNA DE DIREÇÃO

#### **⚠️ CUIDADO**

Nunca ajuste o volante de direção, enquanto estiver conduzindo o veículo. Você pode perder o controle do veículo e causar um acidente.

## AJUSTE DE ALTURA E PROFUNDIDADE

**Ajuste de profundidade:** Empurre a alavanca de travamento **A** para baixo e ajuste a coluna de direção para frente ou para trás **1**, conforme desejado.

Empurre a alavanca de travamento para cima para travar a coluna de direção na posição desejada.

**Ajuste de altura:** Empurre a alavanca de travamento **A** para baixo e ajuste a coluna de direção para cima ou para baixo **2**, conforme desejado.

Empurre a alavanca de travamento para cima para travar a coluna de direção na posição desejada.

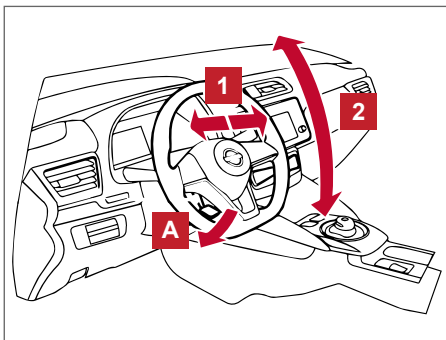

## PARA-SOL

1. Para bloquear o ofuscamento proveniente da frente, abaixe o para-sol **1**.
2. Para bloquear o ofuscamento proveniente da lateral, remova o para-sol do suporte central e coloque-o para o lado **2**.

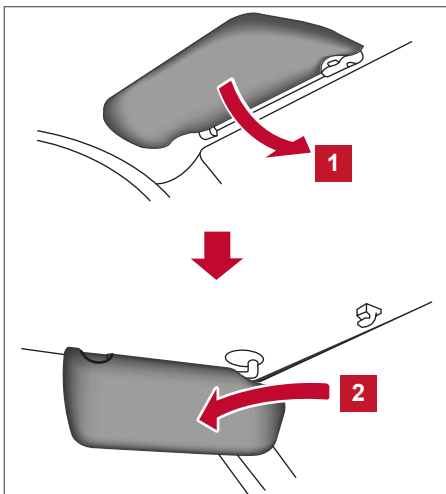

## ESPELHOS

### ESPELHO RETROVISOR INTERNO

Ajuste o ângulo do espelho retrovisor interno para a posição desejada.

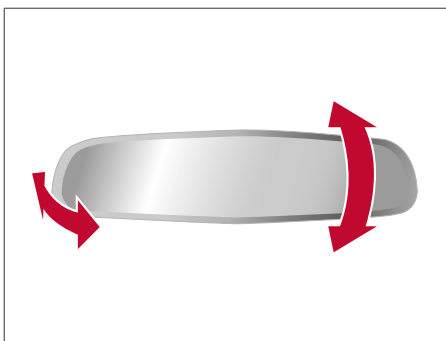

## Com antiofuscamento manual (se equipado)

A posição noturna **1** reduz o ofuscamento dos faróis dos veículos que estão atrás do seu veículo durante a noite.

Use a posição diurna **2** ao dirigir durante o dia.

### **⚠ CUIDADO**

Use a posição noturna somente quando necessário, pois esta posição reduz a claridade da visão traseira.

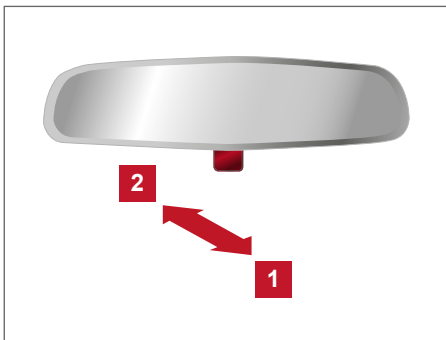

## Retrovisor Inteligente

Para mais detalhes sobre o monitor do retrovisor, consulte: [Câmera de ré 4-2.](#)

### **⚠ CUIDADO**

Não atentar para estas advertências e instruções de utilização adequada do Retrovisor Inteligente poderá resultar em acidentes com ferimentos graves ou até mesmo fatais.

- O Retrovisor Inteligente é um recurso de conveniência, mas não é um substituto para a operação responsável do veículo. O sistema possui áreas que não podem ser visualizadas. Verifique os pontos-cegos do Retrovisor Inteligente antes da operação. O motorista sempre será responsável pela segurança na condução.
- Não desmonte ou modifique o Retrovisor Inteligente, a unidade da câmera ou chicotes. Fazer isso poderá resultar em acidentes ou até mesmo incêndio. Caso seja notado fumaça ou odor proveniente do Retrovisor Inteligente, interrompa a utilização do sistema imediatamente. Contate uma concessionária Nissan certificada para veículos elétricos para executar uma inspeção.
- Não opere o menu do Retrovisor Inteligente enquanto estiver dirigindo. Fazer isso poderá causar distração e você poderá perder o controle do veículo, causando um acidente com ferimentos graves.
- Não fique muito tempo olhando a exibição do Retrovisor Inteligente, enquanto estiver dirigindo. Isto poderá causar distração e você poderá perder o controle do veículo, causando um acidente com ferimentos graves. Ficar olhando para a tela com o veículo em movimento também poderá causar enjoo nos passageiros.
- Não coloque um cigarro ou isqueiro aceso próximo ao Retrovisor Inteligente, na unidade da câmera ou chicotes. Isto poderia causar um incêndio.
- Certifique-se de ajustar o Retrovisor Inteligente antes de começar a dirigir. Mude o sistema para o modo do retrovisor convencional e posicione-se corretamente no banco do motorista. Então, ajuste o retrovisor de modo a visualizar adequadamente o vidro traseiro. Dirigir sem ajustar o retrovisor poderá dificultar a visualização da tela do Retrovisor Inteligente (modo de visão da câmera) devido ao reflexo na superfície do espelho.
- Em caso de falha no Retrovisor Inteligente, mude imediatamente o interruptor para o modo do retrovisor convencional. Faça a verificação do seu veículo em uma concessionária Nissan certificada para veículos elétricos.
- Quando uma luz forte (por exemplo, luz solar ou farol alto de um veículo por trás) incidir na câmera, poderá aparecer um feixe luminoso ou um clarão na tela do Retrovisor Inteligente. Neste caso, mude o retrovisor para o modo convencional para ajustar adequadamente.

## ⚠ CUIDADO

- Se houver sujeira, respingos de chuva ou neve acumulada na superfície externa do vidro cobrindo a área da câmera, o sistema do Retrovisor Inteligente poderá não exibir os objetos claramente. Utilizar o limpador/lavador do vidro traseiro poderá melhorar a visibilidade, caso contrário, mude o retrovisor para o modo convencional até que a área do vidro sobre a câmera esteja limpa.

### Componentes

- A** Indicador do modo do Retrovisor Inteligente
- 1** Botão MENU
- 2** Botão Esquerda
- 3** Botão Direita
- 4** Botão Select

O Retrovisor Inteligente exibe uma imagem nítida no retrovisor por meio de uma câmera localizada na parte traseira do veículo. O Retrovisor Inteligente possui dois modos: modo do retrovisor convencional e modo do Retrovisor Inteligente (modo de visão da câmera).

Quando o modo do Retrovisor Inteligente estiver selecionado, o indicador **A** será exibido. (Se houver alguma falha no Retrovisor Inteligente, o indicador **A** se apagará ou não será exibido quando o modo do Retrovisor Inteligente for selecionado.)

### Como mudar o modo:

O modo poderá ser mudado quando o interruptor da ignição estiver na posição ON.

- Puxe a alavanca **A** para mudar para o modo do Retrovisor Inteligente (modo de visão da câmera).
- Empurre a alavanca **B** para mudar para o modo do retrovisor convencional.

No modo do Retrovisor Inteligente, se o indicador de operação **1** se apagar, mude imediatamente o modo do retrovisor.

Se o indicador de operação não se acender mesmo após selecionar novamente o modo do Retrovisor Inteligente, o sistema poderá estar com falha. Contate uma concessionária Nissan certificada para veículos elétricos.

**Como configurar o Retrovisor Inteligente (operação do botão MENU):** Você poderá escolher os itens exibidos no Retrovisor Inteligente como brilho, ângulo da câmera, mensagens de texto [LIGADO] ou [DESLIGADO], idioma e a luz de fundo dos botões.

Quando o modo do Retrovisor Inteligente estiver ativado, o menu de configurações poderá ser acessado pelo botão [MENU] **1**. Cada vez que o botão [MENU] **1** for acionado, o menu de configurações mudará na ordem mostrada a seguir.

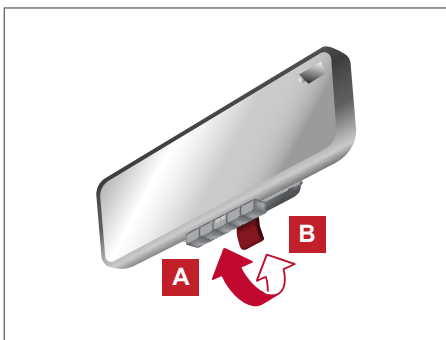
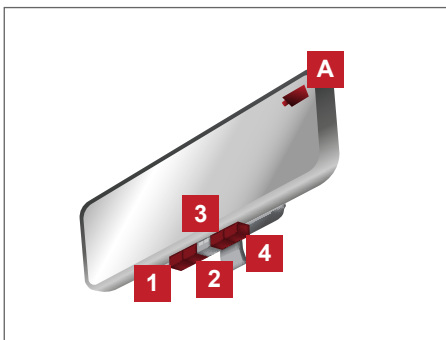

MENU (tela inicial) → [BRILHO] → [BAIXO/CIMA] → [ESQUERDA/DIREITA] → [ROTAÇÃO] → [INDICAÇÃO] → [IDIOMA] → [LUZ DE FUNDO PARA INTERRUPTORES] → [LICENÇA] → MENU (tela inicial).

#### NOTA:

Para mudar o ajuste de qualidade da imagem com o botão MENU **1**, acione o botão dentro de 5 segundos após terminar o ajuste de um item anterior. Após 5 segundos ou mais, a exibição retornará para a tela do MENU (tela inicial).

#### BRILHO

O brilho da exibição na tela é ajustável.

- Acione o botão esquerdo **2** para diminuir o brilho da tela.
- Acione o botão direito **3** para aumentar o brilho da tela.

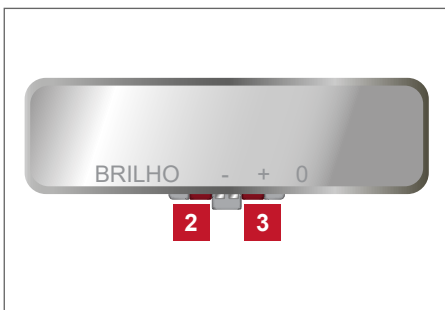

#### BAIXO/CIMA

O ângulo no plano vertical da imagem da câmera exibida na tela é ajustável.

- Acione o botão esquerdo **2** para abaixar o ângulo da câmera.
- Acione o botão direito **3** para elevar o ângulo da câmera.



#### ESQUERDA/DIREITA

O ângulo no plano horizontal da imagem da câmera exibida na tela é ajustável.

- Acione o botão esquerdo **2** para mover o ângulo da câmera para a esquerda.
- Acione o botão direito **3** para mover o ângulo da câmera para a direita.



## ROTAÇÃO

O ângulo da imagem da câmera exibida na tela é ajustável.

- Acione o botão esquerdo **2** para girar o ângulo da câmera para a esquerda.
- Acione o botão direito **3** para girar o ângulo da câmera para a direita.

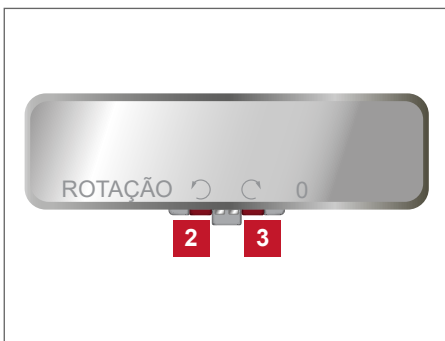

## INDICAÇÃO

As mensagens de texto podem ser ativadas ou desativadas na tela de exibição do Retrovisor Inteligente.

- Acione o botão esquerdo **2** para desabilitar as mensagens de texto na tela de exibição.
- Acione o botão direito **3** para habilitar as mensagens de texto na tela de exibição.



## IDIOMA

O idioma das mensagens de texto poderá ser selecionado pela tela de exibição do Retrovisor Inteligente.

Selecione o idioma utilizando os botões **2** ou **3**.



## LUZ DE FUNDO PARA INTERRUPTORES

Para melhorar a visibilidade à noite, os interruptores podem se acender.

- Acione o botão esquerdo **2** para desabilitar a luz de fundo dos interruptores.
- Acione o botão direito **3** para habilitar a luz de fundo dos interruptores.

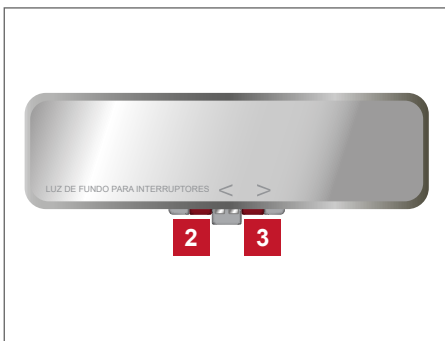



## LICENÇA

Este item do menu exibe as informações de licença.

### Precauções para o sistema do Retrovisor Inteligente:

#### NOTA:

- Utilizar este sistema por muito tempo com o sistema EV desligado poderá causar a descarga da bateria.
- Não instale uma antena ou dispositivo sem fio próximo ao Retrovisor Inteligente. As ondas elétricas do dispositivo sem fio poderão causar interferência na imagem do Retrovisor Inteligente.
- Não acione os botões excessivamente ou opere a alavanca com muita força, pois isso poderá causar uma falha no sistema ou danificar o Retrovisor Inteligente.
- Não ajuste o Retrovisor Inteligente em 20° ou mais na direção vertical, ou 30° ou mais na direção horizontal. Isto poderá danificar o Retrovisor Inteligente.
- Não permita fortes impactos na carcaça do Retrovisor Inteligente. Isto poderá causar falha no sistema.
- Não apoie cargas pesadas sobre a câmera ou a tampa da câmera na parte traseira do veículo. Isto poderá fazer com que a câmera seja removida ou causar falha no sistema.
- Se a imagem do Retrovisor Inteligente estiver com a visualização prejudicada devido a alta luminosidade do ambiente, mude o retrovisor para o modo convencional.
- Feche a cobertura quando a visualização do Retrovisor Inteligente estiver prejudicada devido a alta luminosidade proveniente do ambiente externo.
- Quando o Retrovisor Inteligente exibir a imagem de um veículo que possui farol de LED, a imagem poderá piscar. Isto é uma condição normal.
- Devido ao reflexo proveniente do ambiente externo, as imagens na tela poderão tremer. Isto não representa uma falha.
- Um objeto que se mova muito rápido poderá não ser exibido na tela da câmera de ré. Isto não representa uma falha.
- A exibição no modo do Retrovisor Inteligente (modo de visão da câmera) é diferente da exibição do retrovisor convencional. A percepção de distância dos objetos exibidos poderá ser diferente da distância real. Não confie exclusivamente no Retrovisor Inteligente. Sempre utilize seus sentidos para evitar acidentes na operação.
- Imediatamente após o modo do Retrovisor Inteligente ser mudado para outro modo, você poderá precisar de algum tempo para acostumar a sua visão com a exibição no retrovisor/tela. Tenha cuidado na utilização do Retrovisor Inteligente até que a sua visão se acostume com o modo selecionado. Se for necessário corrigir a sua percepção da imagem, é recomendada a utilização de óculos multifocal, ou algo similar.
- Se o brilho da imagem da câmera estiver ajustado para um nível muito alto, você poderá ter a sensação de visão cansada durante a condução do veículo. Ajuste o brilho de forma adequada.
- Utilize o limpador do vidro traseiro quando estiver chovendo. Se a imagem da câmera ainda não estiver nítida durante a utilização do limpador do vidro traseiro, verifique a palheta do limpador quanto a deterioração.
- Quando o limpador do vidro traseiro estiver em operação, as imagens na tela poderão tremer. Isto não representa uma falha.
- Quando o vidro traseiro estiver embaçado, utilize o desembaçador do vidro traseiro. Utilize o modo do retrovisor convencional até desembaçar o vidro traseiro.
- A imagem no Retrovisor Inteligente poderá apresentar um aquecimento. Isto não representa uma falha.
- A cor de um objeto à distância ou no escuro poderá ser difícil de reconhecer. Isto não representa uma falha.

- Dependendo da sua condição física, poderá levar algum tempo até que a sua visão consiga focar a imagem do modo do Retrovisor Inteligente.
- Não bloqueie a parte frontal do Retrovisor Inteligente. Você poderá não conseguir ajustar o brilho do monitor ou mudar a imagem da câmera.
- No modo do Retrovisor Inteligente, se o espelho ficar aquecido, o brilho deverá ser diminuído, ou a imagem poderá não ser exibida.
- No modo do Retrovisor Inteligente, a imagem da câmera poderá apresentar um atraso se o retrovisor estiver muito frio.

#### Manutenção do sistema (Retrovisor Inteligente):

- Sempre mantenha limpo o retrovisor e a área da câmera no vidro traseiro.
- Limpe o espelho e a lente da câmera com um pano macio e seco.
- Quando estiver limpando a área da câmera no vidro traseiro, utilize um pano macio umedecido com uma mistura de água e detergente neutro. Então, seque com um pano macio e seco.
- Se a imagem do Retrovisor Inteligente ainda não estiver nítida mesmo após a limpeza da área da câmera no vidro traseiro, poderá haver a formação de uma camada de óleo no vidro traseiro. Limpe o vidro traseiro com um produto de limpeza adequado.
- Nunca utilize álcool, benzeno, thinner ou produtos semelhantes para limpar o retrovisor ou a lente da câmera. Isto poderá causar descoloração, deterioração ou falha no sistema.
- Não coloque um adesivo (incluindo material transparente) na área da câmera no vidro traseiro.

### ATENÇÃO

Não cubra o sensor, não pendure nenhum objeto e não aplique limpa-vidros diretamente no espelho retrovisor. Isto irá reduzir a sensibilidade do sensor, resultando em funcionamento inadequado.

## ESPELHOS RETROVISORES EXTERNOS

### Ajuste dos espelhos retrovisores externos

### CUIDADO

- Nunca toque os espelhos retrovisores externos quando eles estiverem se movimentando. Se fizer isso, você pode prender os dedos ou danificar o espelho retrovisor externo.
- Nunca dirija o veículo com os espelhos retrovisores externos rebatidos em direção à porta. Isto reduzirá a sua visão traseira e poderá causar um acidente.
- Os objetos vistos através dos espelhos retrovisores externos do lado do passageiro estão mais próximos do que aparentam estar.
- As dimensões e as distâncias da imagem nos espelhos retrovisores externos não são reais.

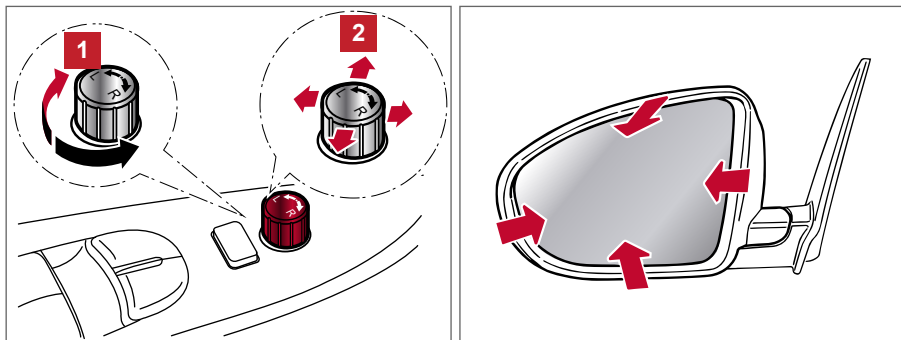

O interruptor de controle dos espelhos retrovisores externos está localizado no descanso-braço na porta do motorista.

Os espelhos retrovisores externos funcionarão apenas quando o interruptor da ignição estiver na posição **ACC**, **ON** ou **READY**.

Gire o interruptor para a direita ou esquerda para selecionar o espelho retrovisor do lado esquerdo ou direito **1** e, em seguida, ajuste os espelhos retrovisores externos usando o interruptor de controle **2**.

## Desembaçador

Os espelhos retrovisores externos serão aquecidos quando o interruptor do desembaçador do vidro traseiro for acionado. Consulte: [Interruptor do desembaçador dos retrovisores externos e do vidro traseiro 2-44](#).

## Rebatimento dos espelhos retrovisores externos

### Com controle remoto:

O controle remoto do espelho retrovisor externo funciona apenas quando o interruptor da ignição estiver nas posições **ACC**, **ON** ou **READY**.

Os espelhos retrovisores externos serão fechados automaticamente em direção à porta quando o interruptor de rebatimento dos espelhos retrovisores externos for pressionado. Para abri-los, pressione o interruptor novamente.

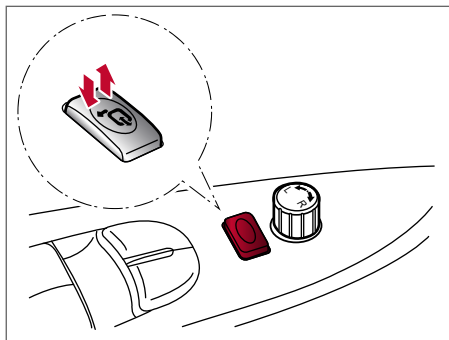

## ⚠ ATENÇÃO

**A operação contínua de abertura/fechamento dos espelhos retrovisores externos pode parar a operação do interruptor. Para reativar a operação do interruptor, coloque o interruptor de controle na posição neutra antes de ajustar a posição do espelho retrovisor externo.**

### Com rebatimento automático:

Os espelhos retrovisores externos são fechados automaticamente em direção à porta quando as portas são travadas com a chave inteligente. Os espelhos retrovisores externos se abrem quando as portas são destravadas e o interruptor da ignição é acionado.

**Tipo manual:** Puxe o espelho retrovisor externo em direção à porta para dobrá-lo.

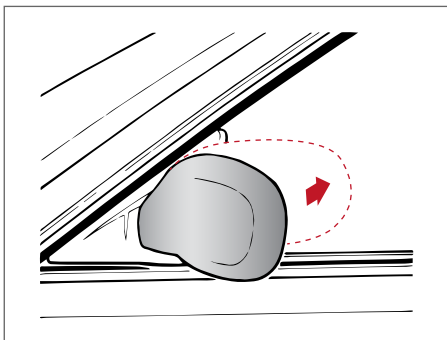

### ESPELHO DE CORTESIA

Para acessar o espelho de cortesia, puxe o para-sol para baixo e levante a tampa de proteção do espelho.

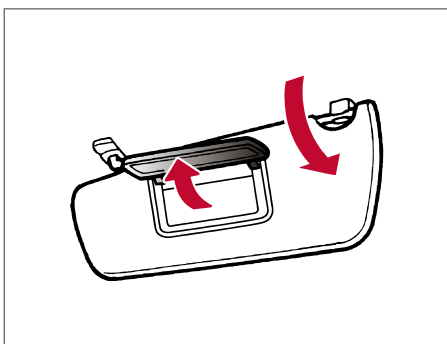

# VISOR DE INFORMAÇÃO, AQUECIMENTO E AR-CONDICIONADO (SISTEMA DE CONTROLE DA CLIMATIZAÇÃO)

# 4

Precauções de segurança .....	4-2
Câmera de ré .....	4-2
Diferença entre distâncias reais e previsíveis .....	4-3
Como ler as linhas exibidas .....	4-3
Como estacionar com as linhas de previsão de trajeto .....	4-5
Dicas de operação .....	4-6
Configurações da câmera .....	4-7
Câmera 360° inteligente .....	4-8
Operação .....	4-11
Linhas guia .....	4-12
Diferença entre distâncias reais e previsíveis .....	4-14
Configurações da câmera .....	4-16
Configurações da câmera 360° inteligente .....	4-16
Dicas de operação .....	4-17
Detecção de objetos em movimento (MOD) .....	4-17
Difusores .....	4-19
Difusores centrais .....	4-19
Difusores laterais .....	4-19
Sistema de controle de climatização .....	4-20
Controle de climatização automático (Tipo A) .....	4-21
Controle de climatização automático (Tipo B) .....	4-23
Dicas de operação .....	4-26
Filtro do ar-condicionado .....	4-26
Manutenção do controle de climatização .....	4-27
Temporizador do controle de climatização .....	4-27
Como ajustar o temporizador do controle de climatização .....	4-28
Dicas de operação do temporizador do controle de climatização .....	4-28
Sistema de áudio (se equipado) .....	4-29
Precauções quanto à operação de áudio .....	4-29
Entrada USB .....	4-31
Botões de controle de áudio e de telefone hands-free no volante de direção .....	4-35
Botões de controle de áudio .....	4-36
Botões de controle do telefone .....	4-36

## PRECAUÇÕES DE SEGURANÇA

### CUIDADO

- O acionamento dos controles do aquecedor ou ar-condicionado, controles do áudio e dos controles na tela não devem ser realizados enquanto se dirige o veículo, para não desviar a atenção da operação de condução.
- Caso você note algum objeto estranho no hardware do sistema, líquido derramado, ou notar fumaça ou odores, pare a utilização do sistema imediatamente e contate uma concessionária Nissan certificada para veículos elétricos mais próxima. Ignorar estas condições pode resultar em acidente, incêndio ou choque elétrico.
- Não desmonte ou modifique este sistema. Se você fizer isso, pode resultar em acidentes, incêndio ou choque elétrico.

### ATENÇÃO

Não utilize o sistema de acessórios por um longo tempo se o sistema do veículo elétrico não estiver acionado, pois a bateria será descarregada.

## CÂMERA DE RÉ

Quando a alavanca seletora de marchas for colocada na posição R (Ré), o monitor exibe a visão traseira do veículo.

O sistema foi desenvolvido para ajudar o motorista a detectar grandes obstáculos que poderiam causar danos ao veículo. O sistema não irá detectar pequenos objetos abaixo do para-choque, e pode não detectar obstáculos perto do para-choque ou no chão.

### CUIDADO

O acionamento dos controles do aquecedor ou ar-condicionado, controles do áudio e dos controles na tela não devem ser realizados enquanto se dirige o veículo, para não desviar a atenção da operação de condução.

- A câmera de ré é um acessório de auxílio, mas não um substituto para o motorista manobrar em ré. Sempre olhe e certifique-se de manobrar em ré. Sempre dê ré lentamente.
- O sistema foi desenvolvido para ajudar o motorista a detectar grandes obstáculos que poderiam causar danos ao veículo.
- O sistema não pode eliminar completamente os pontos cegos e pode não exibir todos os objetos.
- As partes de baixo e cantos do para-choque não podem ser visualizadas pela câmera de ré devido a sua limitação no monitoramento de área. O sistema não exibirá pequenos objetos abaixo do para-choque e pode não exibir objetos próximos ao para-choque ou no chão.
- Os objetos vistos na câmera de ré diferem da distância real porque são usadas lentes convexas.
- Os objetos vistos na câmera de ré aparecerão visualmente opostos quando vistos pela parte traseira e espelhos retrovisores externos.
- Certifique-se de que a tampa traseira esteja fechada corretamente ao dar a ré.
- Não coloque nada sobre a câmera de ré. A câmera de ré está instalada acima da placa de licença traseira.

**⚠ CUIDADO**

- Ao lavar o veículo com água pressurizada, certifique-se de não direcionar o jato na direção da câmera de ré. Caso contrário, a água poderá entrar na unidade da câmera causando a condensação de água nas lentes, falhas, incêndio ou choque elétrico.
- Não bata na câmera. Ela é um instrumento preciso. Caso contrário, poderá causar uma falha ou dano, resultando em incêndio ou choque elétrico.

**⚠ ATENÇÃO**

Existe uma cobertura plástica sobre a câmera. Não risque a cobertura quando for limpar sujeiras ou remover neve.

**COMO LER AS LINHAS EXIBIDAS**

As linhas são mostradas na tela e indicam a área livre do veículo e distâncias dos objetos com referência à linha **A** do para-choque.

**Linhas guia de distância 1 a 4:**

Indica as distâncias do para-choque traseiro.

- Linha vermelha **1**: aproximadamente 0,5 metro
- Linha amarela **2**: aproximadamente 1 metro
- Linha verde **3**: aproximadamente 2 metros
- Linha verde **4**: aproximadamente 3 metros

**Linhas guia de largura do veículo 5:**

Indica a área livre do veículo ao dar a ré.

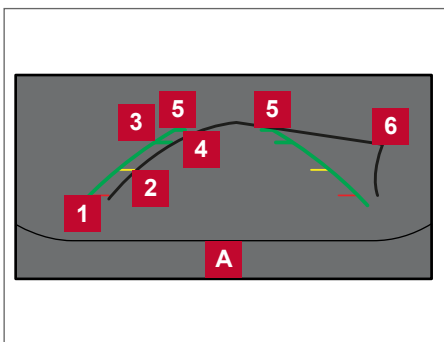

**Linhas de previsão de trajeto 6:**

As linhas de previsão de trajeto dinâmicas serão exibidas no monitor quando o volante de direção for girado. As linhas de previsão de trajeto se movimentarão conforme o movimento de giro do volante de direção e não serão exibidas, enquanto o volante de direção estiver alinhado na posição de frente.

**⚠ CUIDADO**

- As linhas guia devem ser usadas somente como uma referência. As linhas são muito afetadas pelo número de ocupantes, posição do veículo, condição e nivelamento da estrada. Sempre olhe ao redor do veículo e certifique-se de manobrar em ré.
- Ao manobrar em ré em um active, os objetos são exibidos mais distantes do que a distância real. Ao manobrar em ré em um declive, os objetos são exibidos mais próximos do que a distância real. Use o espelho retrovisor interno ou vire-se para olhar e avaliar a distância de outros objetos.

**DIFERENÇA ENTRE DISTÂNCIAS REAIS E PREVISÍVEIS**

A linha guia de distância e a linha guia da largura do veículo devem ser usadas somente como uma referência quando o veículo estiver estacionado em uma superfície pavimentada e nivelada. A distância observada na tela é apenas referência e pode ser diferente da distância real entre o veículo e os objetos vistos.

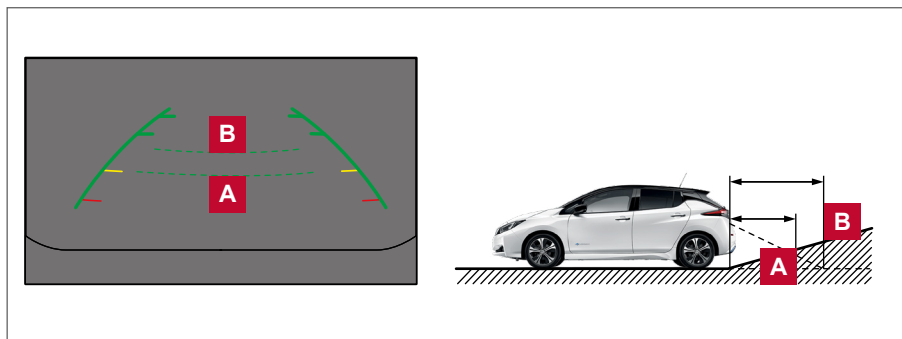
**Manobrar em ré em um aclive**

Ao manobrar em ré em um aclive, as linhas guia de distância e as linhas guia da largura do veículo são exibidas mais próximas do que a distância real. Por exemplo, o display mostra 1 metro no ponto **A**, mas a distância real de 1 metro na ladeira é o ponto **B**. Observe que qualquer objeto na ladeira está mais distante do que aparenta na tela.

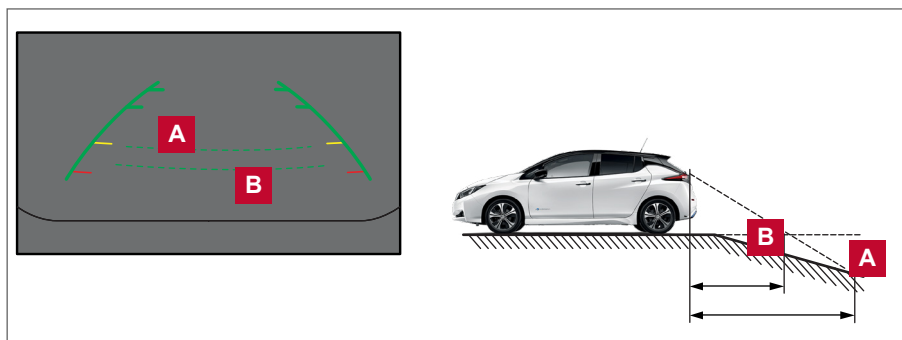
**Manobrar em ré em um declive**

Ao manobrar em ré em um declive, as linhas guia de distância e as linhas guia da largura do veículo são exibidas mais distantes do que a distância real. Por exemplo, o display mostra 1 metro no ponto **A**, mas a distância real de 1 metro na ladeira é o ponto **B**. Observe que qualquer objeto na ladeira está mais próximo do que aparenta na tela.

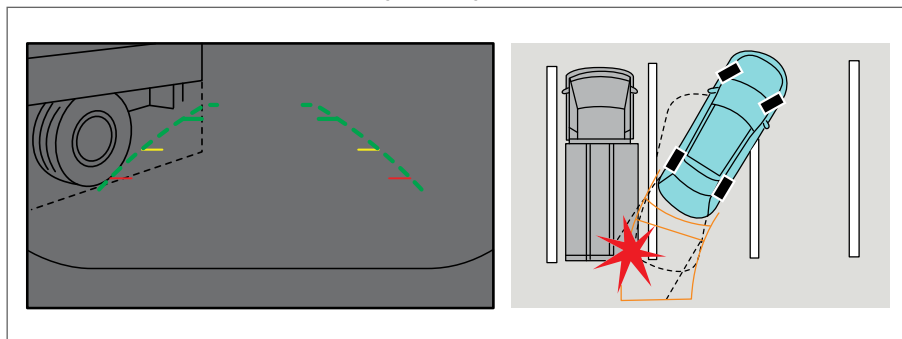
**Manobrar em ré próximo a um objeto projetado**

O objeto próximo poderá ser visto na tela. O veículo pode bater no objeto ao dar ré se o objeto se projetar acima do trajeto da ré.



## Manobrar em ré atrás de um objeto projetado

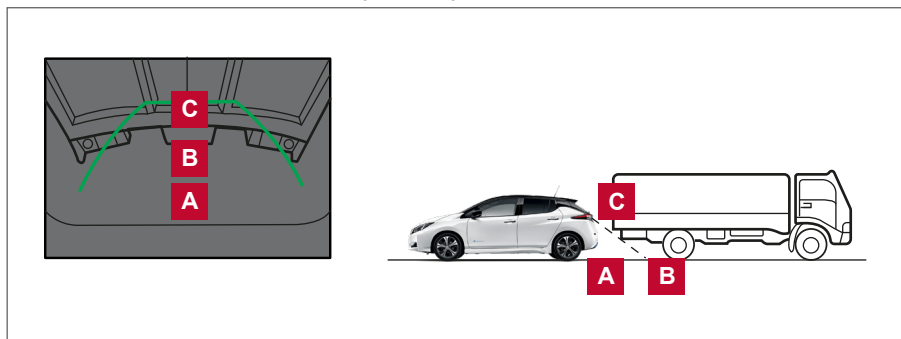

A posição **C** é mostrada mais distante do que a posição **B** na tela. Entretanto, a posição **C** está na mesma distância que a posição **A**. O veículo pode bater no objeto ao dar ré (conforme a posição **A**) se o objeto se projetar acima do trajeto da ré.

## COMO ESTACIONAR COM AS LINHAS DE PREVISÃO DE TRAJETO

### ⚠ CUIDADO

- Sempre verifique se é seguro estacionar seu veículo antes de dar a marcha a ré. Sempre dê ré lentamente.
- As linhas guia devem ser usadas somente como uma referência. As linhas são muito afetadas pelo número de ocupantes, posição do veículo, condição e nivelamento da estrada.
- Se os pneus forem substituídos por pneus de tamanho diferente, as linhas de previsão de trajeto poderão não ser exibidas corretamente.
- Em estradas cobertas por neve ou estradas escorregadias, poderá existir uma diferença entre as linhas de previsão de trajeto e a linha de trajeto real.
- Se a bateria for desconectada ou descarregada, as linhas de previsão de trajeto poderão não ser exibidas corretamente. Caso isto ocorra, execute os seguintes procedimentos.
  - Gire o volante de direção de um lado a outro até o fim de curso, enquanto a luz indicadora READY estiver acesa.
  - Dirija o veículo em uma estrada reta por mais de 5 minutos.
- Quando o volante de direção for girado com o interruptor da ignição na posição ACC, as linhas de previsão de trajeto poderão não ser exibidas corretamente.
- A linha guia de distância e a linha guia de largura do veículo devem ser usadas somente como uma referência quando o veículo estiver estacionado em uma superfície pavimentada e nivelada. A distância observada na tela é apenas referência e pode ser diferente da distância real entre o veículo e os objetos vistos.
- Ao manobrar em ré em um aclave, os objetos são exibidos mais distantes do que a distância real. Ao manobrar em ré em um declive, os objetos são exibidos mais próximos do que a distância real. Use o espelho retrovisor interno ou vire-se para olhar e avaliar a distância de outros objetos.

As linhas de largura e linhas de previsão de trajeto na tela são mais largas do que a largura e trajetos reais.

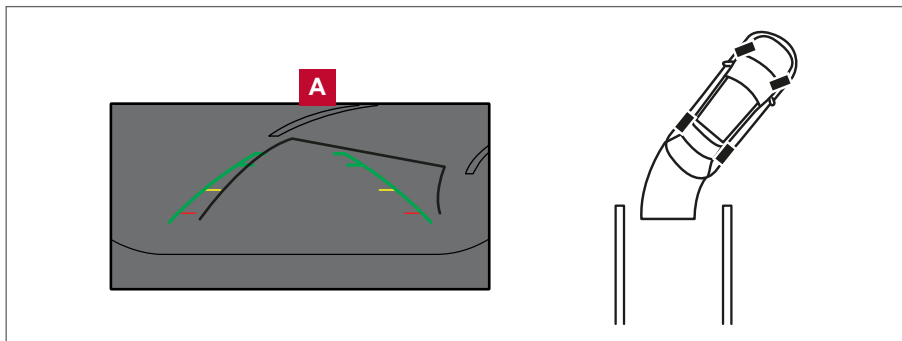

1. Verifique visualmente se o espaço de estacionamento está livre de obstáculos antes de estacionar o veículo.
2. A visão traseira do veículo é exibida na tela, conforme ilustrado **A**, quando a alavanca seletora é movida para a posição R (Ré).

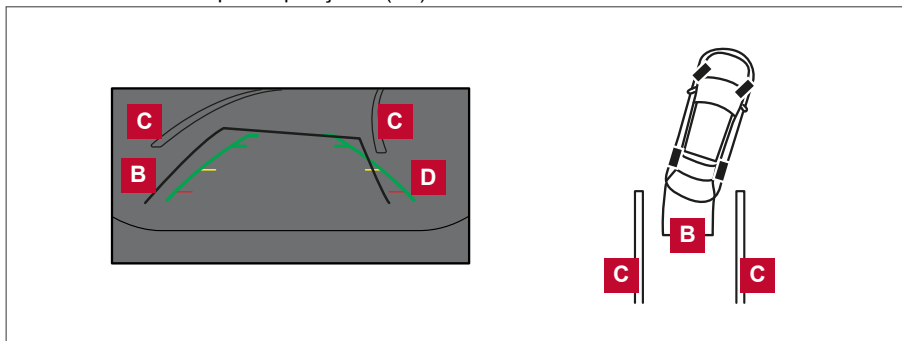

3. Manobre o veículo lentamente em marcha a ré, ajustando o volante de direção, fazendo com que as linhas de previsão de trajeto **B** se projetem para dentro da vaga de estacionamento **C**.
4. Manobre o volante de direção para fazer com que as linhas guia de largura do veículo **D** fiquem paralelas à lateral da vaga de estacionamento **C**, com base nas linhas de previsão de trajeto **B**.
5. Quando o veículo está estacionado, pressione o botão P (Park) na alavanca seletora e acione o freio de estacionamento.

## DICAS DE OPERAÇÃO

- Quando a alavanca seletora for mudada para a posição R (Ré), a tela mudará automaticamente para o modo câmera de ré. Entretanto, o rádio poderá ser ouvido.
- Poderá demorar algum tempo até que a câmera de ré seja exibida após a alavanca seletora ser colocada na posição R (Ré) ou quando a alavanca seletora retornar para outra posição que não seja R (Ré). Os objetos podem ficar distorcidos momentaneamente até que a tela da câmera de ré seja exibida completamente.
- Quando a temperatura está extremamente alta ou baixa, a tela poderá não exibir claramente os objetos. Isto não é uma falha.
- Quando houver a presença de luz forte diretamente na câmera, os objetos podem não ser exibidos claramente. Isto não é uma falha.
- As linhas verticais podem ser vistas nos objetos na tela. Isto é devido a forte luz refletida no para-choque. Isto não é uma falha.

- A tela pode ficar trêmula sob luz fluorescente. Isto não é uma falha.
- As cores dos objetos exibidos na câmera de ré podem diferir das cores dos objetos reais.
- Os objetos exibidos na tela podem não ficar claros em um lugar escuro ou durante a noite. Isto não é uma falha.
- Se a câmera estiver com sujeira, respingos de chuva ou flocos de neve o sistema da câmera de ré poderá não exibir os objetos. Faça a limpeza da câmera.
- Não utilize álcool, benzina ou thinner para limpar a câmera. Isto causará descoloração. Para limpar a câmera, utilize um pano umedecido com uma solução de limpeza diluída e, em seguida, use um pano seco.
- Não danifique a câmera, pois a tela do monitor pode ser afetada adversamente.
- Não utilize cera na lente da câmera. Se houver cera na lente da câmera, limpe-a com um pano umedecido em uma solução de limpeza diluída em água.

## CONFIGURAÇÕES DA CÂMERA

### Ajustando a tela

1. Pressione a tecla <CAMERA>.
2. Toque em [Configurações da tela].
3. Toque no item de configuração desejado.
4. Ajuste o item tocando em [+] ou [-] na tela sensível ao toque.



### Outros ajustes:

1. Pressione a tecla <MENU>.
2. Toque em [Configurações].
3. Toque em [Câmera].
4. Selecione o submenu [Configurações da tela].
5. Toque no item de configuração desejado.
6. Ajuste o item tocando em [+] ou [-] na tela sensível ao toque.

### Itens de configuração disponível:

- [Brilho]
- [Contraste]
- [Tonalidade]
- [Cor]
- [Nível de preto]

### Ativação/desativação das linhas de previsão de trajeto

A exibição das linhas de previsão de trajeto podem ser ligadas ou desligadas.

Se a Câmera de Ré não estiver em operação, altere a configuração de acordo com o seguinte procedimento:

1. Pressione a tecla <CAMERA>.
2. Toque em [Linhas de previsão de trajeto] para alternar entre ativado ou desativado.

### Outros ajustes:

1. Pressione a tecla <MENU>.
2. Toque em [Configurações].
3. Toque em [Câmera].
4. Toque em [Linhas de previsão de trajeto] para alternar entre ativado ou desativado.

## CÂMERA 360° INTELIGENTE

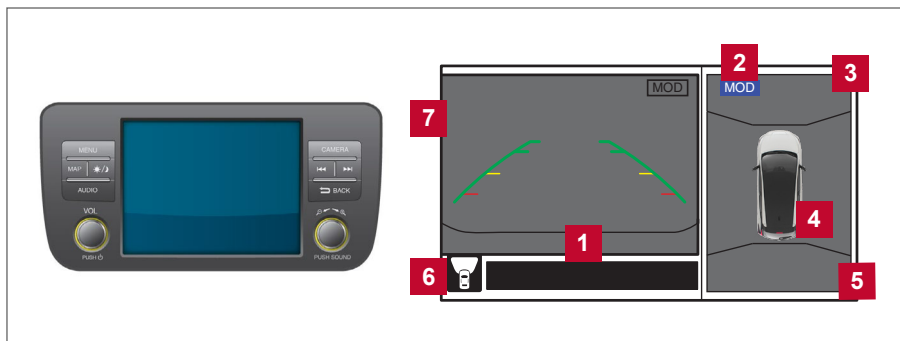

- 1** Área de mensagem
- 2** Indicador [MOD]\*
- 3** Vista Aérea ou Vista Dianteira
- 4** Sensores de estacionamento
- 5** Linhas de canto da Vista Aérea
- 6** Indicador da Vista Dianteira ou Vista Traseira
- 7** Vista Dianteira ou Vista Traseira

\*Consulte: [Detecção de objetos em movimento \(MOD\) 4-17.](#)

As visualizações e os itens exibidos na tela podem variar, dependendo da versão do veículo.

Com o interruptor da ignição na posição **ON**, pressione a tecla **<CAMERA>** na unidade ou movimente a alavanca seletora para a posição **R (Ré)** para operar a Câmera 360° Inteligente. O monitor exibe as várias visualizações da posição do veículo dividindo o espaço da tela.

**NOTA: Quando a câmera é ativada pela primeira vez, as linhas de canto piscam na cor amarela por aproximadamente 3 segundos. Isto não é uma falha, mas um lembrete para chamar a atenção do motorista.**

### Visualizações disponíveis:

- Vista Aérea  
Visualização ao redor do veículo através de vista aérea.
- Vista Lateral Dianteira  
Visualização ao redor do veículo e em ângulo frontal pelo lado da roda dianteira direita.
- Vista Dianteira  
Uma vista da dianteira do veículo.
- Vista Traseira  
Uma vista da traseira do veículo.
- Vista Traseira em tela cheia  
Uma vista da traseira do veículo (um pouco mais larga comparado com a vista traseira padrão).

A Câmera 360° Inteligente foi desenvolvida para auxiliar o motorista em situações como estacionar em vagas de estacionamento ou em balizas.

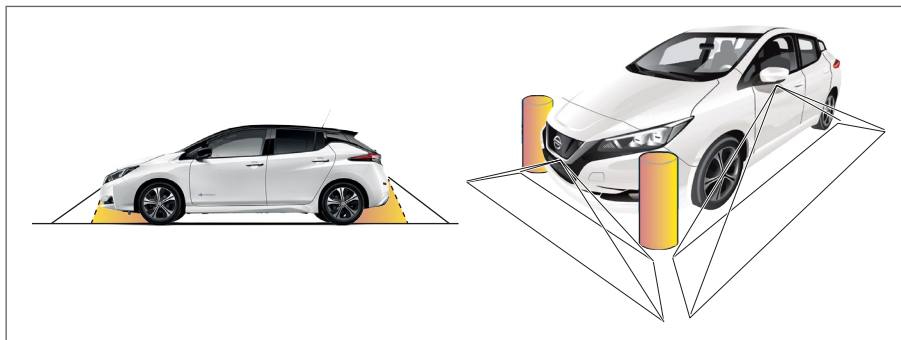

Há algumas áreas onde o sistema não exibirá objetos. Quando estiver no modo de visão dianteira ou traseira e houver algum objeto abaixo do para-choque ou no chão, ele não poderá ser visualizado. Quando estiver na vista aérea, os objetos muito altos próximo à linha do limite de visualização da câmera **3** não aparecerão na tela.

### **⚠ CUIDADO**

- A Câmera 360° Inteligente se destina ao uso diurno. Não utilize o sistema em condições com pouca luz.
- A Câmera 360° Inteligente é um recurso. Mas não é um substituto para um procedimento de manobra adequado, pois existem áreas onde os objetos não podem ser vistos. Os quatro cantos em particular do veículo, são pontos cegos onde os objetos não aparecem na vista aérea, vista dianteira ou vista traseira. Utilize sempre os espelhos retrovisores e avalie adequadamente as distâncias ao movimentar o veículo. O motorista sempre será o responsável pela segurança durante o estacionamento e outras manobras.
- Não utilize a Câmera 360° Inteligente com os retrovisores externos fechados, e certifique-se de que a tampa traseira esteja corretamente fechada ao manobrar o veículo usando a Câmera 360° Inteligente.
- As distâncias dos objetos vistos na Câmera 360° Inteligente diferem da distância real.
- As câmeras são instaladas na grade dianteira, retrovisores externos e acima da placa de licença traseira. Não coloque nada no veículo que possa cobrir as câmeras.
- Ao lavar o veículo com água pressurizada, certifique-se de não direcionar o jato em direção às câmeras. Caso contrário, a água poderá entrar na unidade da câmera causando a condensação de água nas lentes, falhas, incêndio ou choque elétrico.
- Não bata nas câmeras. Elas são instrumentos de precisão. Isto poderia causar uma falha ou danos, resultando em incêndio ou choque elétrico.

### **⚠ ATENÇÃO**

Não risque as lentes quando for limpar sujeiras ou remover neve da câmera dianteira.

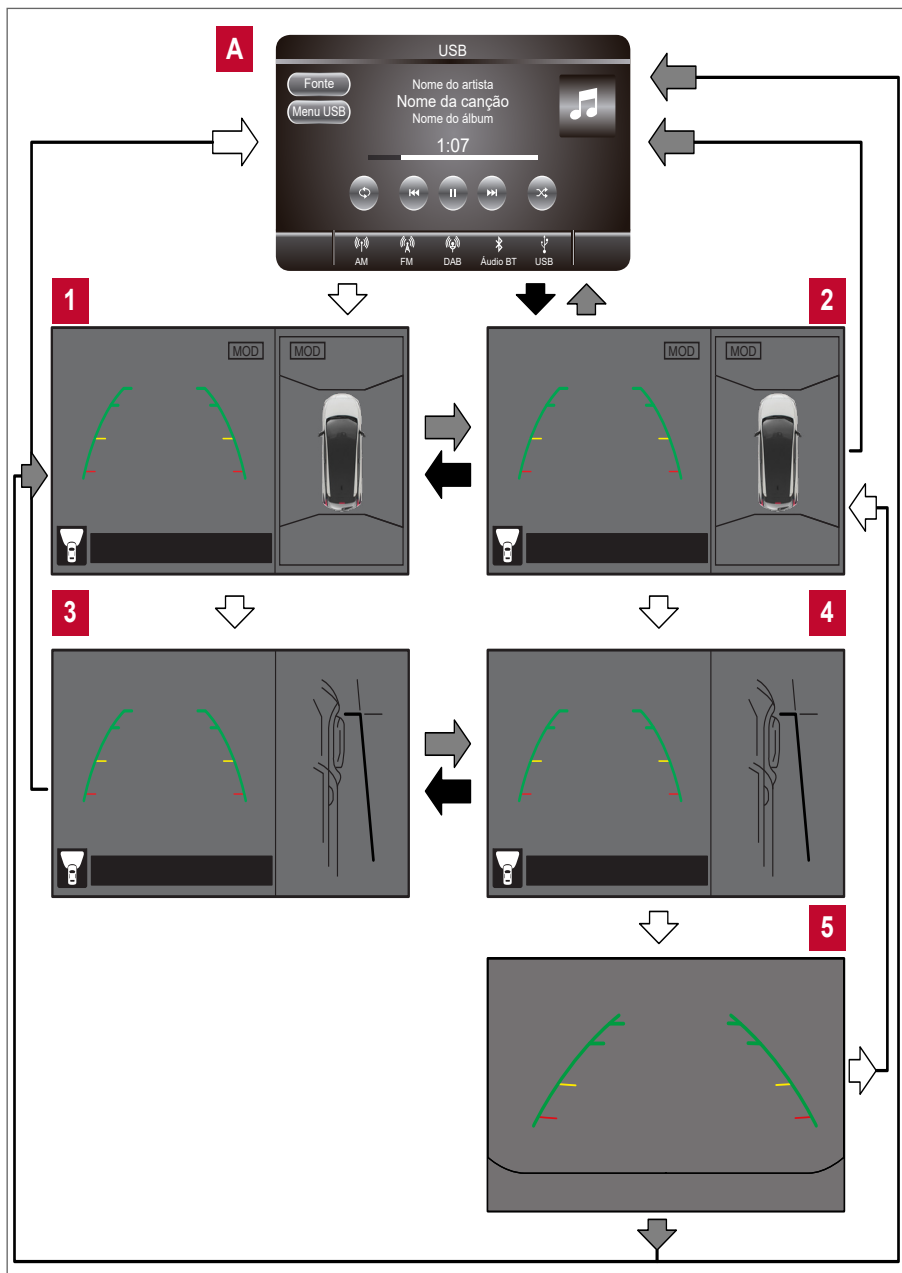

## OPERAÇÃO

O monitor da Câmera 360° Inteligente exibe as várias visualizações da posição do veículo dividindo o espaço da tela em vista dianteira, esquerda, direita e traseira.

Você pode visualizar diferentes vistas das telas, conforme ilustrado.

**A:** Tela do sistema de áudio antes da ativação da Câmera 360° Inteligente.

**1:** Vista Dianteira e Vista Aérea

**2:** Vista Traseira e Vista Aérea

**3:** Vista Dianteira e Vista Lateral Dianteira

**4:** Vista Traseira e Vista Dianteira

 Alavanca seletora na posição R (Ré)

 Alavanca seletora na posição R (Ré)

 Pressione a tecla <CAMERA> na unidade

A Câmera 360° Inteligente é iniciada se:

- A posição R (Ré) na alavanca seletora for selecionada.
- A tecla <CAMERA> na unidade for pressionada.
- Vista Dianteira  
Exibe a vista da dianteira do veículo.
- Vista Traseira  
Exibe a vista da traseira do veículo.

### Inicialização com a operação da alavanca seletora

- Quando a alavanca seletora for movimentada para a posição R (Ré) a Câmera 360° Inteligente se inicia automaticamente e a vista traseira e a vista aérea são exibidas **2**.
- Quando a alavanca seletora for movimentada para outra posição que não seja a posição R (Ré) **A**, o monitor se altera da tela da Câmera 360° Inteligente para a tela de áudio.
- Com a alavanca seletora na posição R (Ré), a vista traseira e a vista aérea **2** são exibidas. A vista do lado do passageiro dianteiro no monitor se altera para a vista lateral dianteira **4** quando a tecla <CAMERA> na unidade for pressionada. Pressione a tecla <CAMERA> novamente para alterar para a vista traseira **5**.
- Quando a alavanca seletora for movimentada para outra posição que não seja a posição R (Ré), a tela se altera para a vista traseira anterior. Pressione a tecla <CAMERA> **5** para voltar para a vista traseira e vista aérea **2**.

### Inicialização com a operação da tecla <CAMERA>

- Quando a tecla <CAMERA> na unidade for pressionada, a Câmera 360° Inteligente se inicia automaticamente e a vista dianteira e a vista aérea são exibidas **1**.
- A vista dianteira e a vista aérea são exibidas **1**. Quando a tecla <CAMERA> na unidade for pressionada novamente **3**, a vista do lado do passageiro dianteiro no monitor se altera para a vista lateral dianteira. Pressione a tecla <CAMERA> na unidade novamente para desligar a Câmera 360° Inteligente.
- Para alterar a vista do lado do motorista para vista dianteira e vista traseira utilize a alavanca seletora.
- Quando a alavanca seletora não estiver na posição R (Ré) e a velocidade do veículo estiver acima de 10 km/h, o monitor se altera da tela da Câmera 360° Inteligente para a tela de áudio.

## LINHAS GUIA

**⚠ CUIDADO**

- As linhas guia de distância e as linhas guia de largura do veículo devem ser usadas apenas como referência quando o veículo estiver estacionado em uma superfície pavimentada e nivelada. A distância observada na tela é apenas referência e pode ser diferente da distância real entre o veículo e os objetos vistos.
- Use as linhas exibidas e a vista aérea como uma referência. As linhas e a vista aérea serão afetadas pela quantidade de passageiros, bagagem, posição do veículo, condição e tipo de estrada.
- Se os pneus forem substituídos por pneus de tamanho diferente, as linhas de previsão de trajeto e a vista aérea poderão não ser exibidas corretamente.
- Quando você estiver subindo uma ladeira, os objetos são exibidos mais distantes do que a distância real. Quando estiver descendo uma ladeira, os objetos são exibidos mais próximos do que a distância real. Use os espelhos retrovisores externos ou vire-se para olhar e avaliar a distância de outros objetos.

As linhas de largura e linhas de previsão de trajeto serão mais largas do que a largura e trajetos reais.

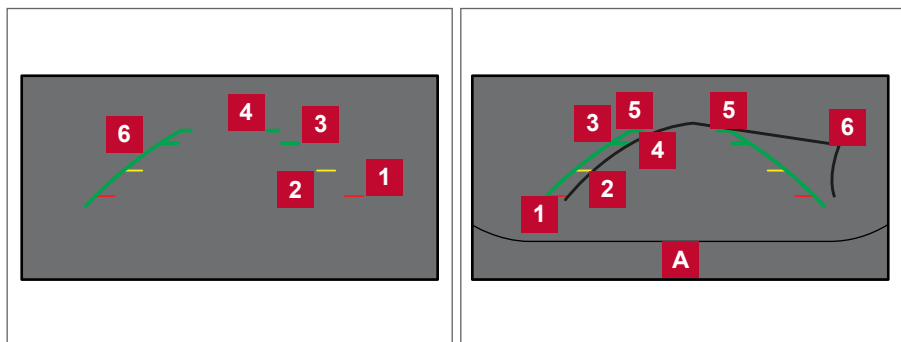

Vista Dianteira

Vista Traseira

**Linhas guia**

As linhas são mostradas na tela e indicam a área livre do veículo e distâncias dos objetos com referência à linha **A** do para-choque.

**Linhas guia de distância:**

Indicam as distâncias da carroceria do veículo.

- Linha vermelha **1**: aproximadamente 0,5 metro
- Linha amarela **2**: aproximadamente 1 metro
- Linha verde **3**: aproximadamente 2 metros
- Linha verde **4**: aproximadamente 3 metros

**Veículo com linhas guia de largura e linhas de previsão de trajeto estáticas **5**:**

Indica a largura aproximada do veículo ao dar ré.

**Linhas de previsão de trajeto dinâmicas **6**:**

As linhas de previsão de trajeto dinâmicas serão exibidas no monitor quando o volante de direção for girado. As linhas de previsão de trajeto se deslocarão, conforme o volante de direção seja girado e não serão exibidas, enquanto a direção estiver alinhada à frente.

A vista dianteira não será exibida quando a velocidade do veículo estiver acima de 10 km/h.



## ⚠ CUIDADO

- Os objetos vistos no monitor aparecerão visualmente opostos quando vistos pela parte traseira e espelhos retrovisores externos.
- Em estradas cobertas por neve ou escorregadias, poderá existir uma diferença entre as linhas de previsão de trajeto e a linha de trajeto real.
- As linhas exibidas aparecerão ligeiramente deslocadas para a direita, pois a câmera de ré não está instalada no centro da traseira do veículo.

**NOTA:** Quando o monitor exibir a vista dianteira e o volante for girado em aproximadamente 90 graus ou menos a partir da posição alinhada à frente, ambas as linhas de previsão de trajeto direita e esquerda **6** são exibidas. Quando o volante de direção for girado em 90 graus ou mais, a linha será exibida apenas para o lado oposto da curva.

### Vista Aérea

## ⚠ CUIDADO

- Os objetos na vista aérea são exibidos mais distantes do que a distância real, pois a vista aérea é uma vista fictícia processada pela combinação das vistas das câmeras dos espelhos retrovisores externos e câmera traseira e dianteira do veículo.
- Objetos altos poderão aparecer desalinhados ou não serem exibidos quando estiverem no limite de visualização da câmera.
- Objetos que estejam mais altos que a câmera poderão não ser exibidos.
- A visão pela vista aérea poderá estar desalinhada, conforme a posição da câmera se altera.
- A linha do solo poderá estar desalinhada e não ser exibida como linha reta quando estiver no limite de visualização da câmera. O desalinhamento irá aumentar, conforme a linha se afastar do veículo.

A vista aérea mostra a visão superior do veículo, para ajudar a confirmar a posição do veículo e a sua previsão de trajeto para o local de estacionamento.

O ícone do veículo **1** mostra a posição do veículo.

**NOTA:** O tamanho do ícone do veículo na vista aérea pode ser diferente do tamanho real do veículo.

Quando operar o sistema pela primeira vez, os cantos não visíveis **2** todos os quatro cantos do ícone do veículo piscarão em amarelo por aproximadamente 3 segundos. Os quatro cantos **3** do veículo serão exibidos em vermelho se os sensores de estacionamento não estiverem instalados ou estiverem desligados.

**NOTA:**

- As áreas não cobertas pelas câmeras são indicadas em preto.
- Linhas de cantos não visíveis **2** piscam (amarelo) em todos os quatro cantos do ícone do veículo para chamar a atenção do motorista. Isto não é uma falha.

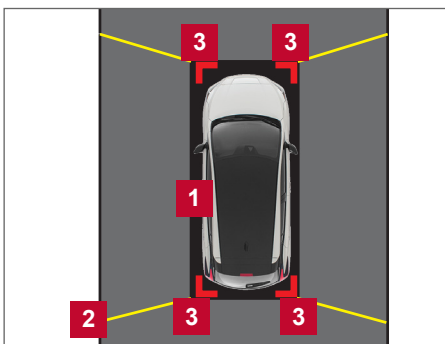

## Visão Lateral Dianteira

Linhas guia:

### ⚠️ ATENÇÃO

A distância dos objetos vistos na Câmera 360° Inteligente poderá ser diferente da distância real.

As linhas que indicam a largura aproximada e a extremidade dianteira do veículo são exibidas no monitor.

A linha da dianteira do veículo **1** mostra a parte dianteira do veículo.

A linha da lateral do veículo **3** mostra a largura aproximada do veículo incluindo os espelhos retrovisores externos.

As extensões **2** das linhas dianteira **1** e lateral **3** são exibidas com uma linha verde pontilhada.

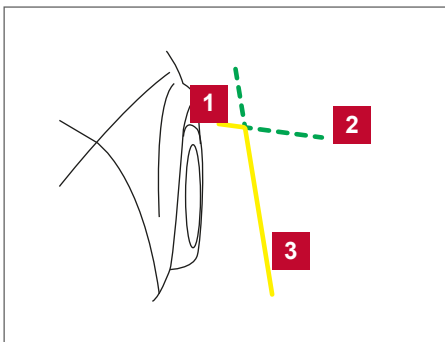

## DIFERENÇA ENTRE DISTÂNCIAS REAIS E PREVISÍVEIS

### ⚠️ CUIDADO

As vistas dianteira e traseira das linhas guia de distância e a linha guia da largura do veículo devem ser usadas somente como uma referência quando o veículo estiver estacionado em uma superfície pavimentada e nivelada. A distância observada na tela é apenas referência e pode ser diferente da distância real entre o veículo e os objetos vistos.

## Manobrar próximo a um acive

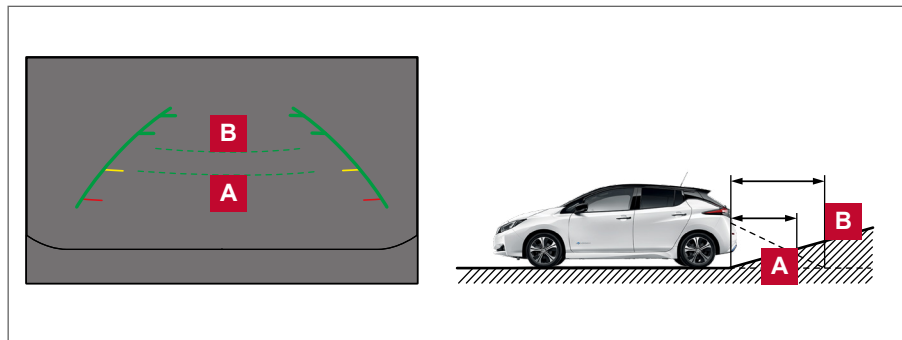

Quando você estiver subindo uma ladeira, as linhas guia de distância e as linhas guia da largura do veículo são exibidas mais próximas do que a distância real. Por exemplo, o display mostra 1 metro no ponto **A**, mas a distância real de 1 metro na ladeira é o ponto **B**. Observe que qualquer objeto na ladeira está mais distante do que aparenta na tela.

## Manobrar próximo a um declive

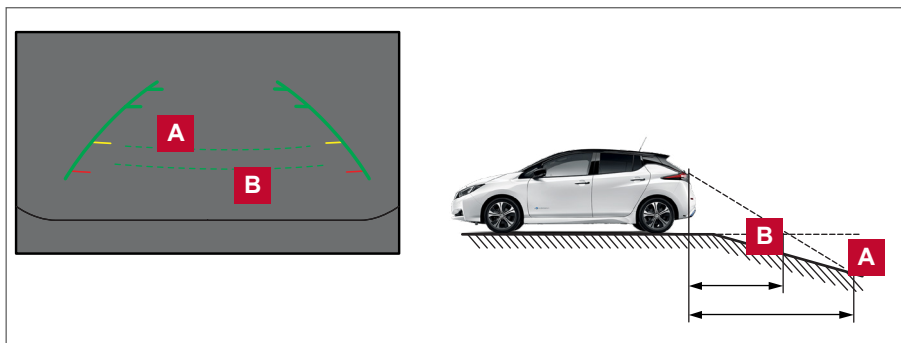

Quando você estiver descendo uma ladeira, as linhas guia de distância e as linhas guia da largura do veículo são exibidas mais distantes do que a distância real. Por exemplo, o display mostra 1 metro no ponto **A**, mas a distância real de 1 metro na ladeira é o ponto **B**. Observe que qualquer objeto na ladeira está mais próximo do que aparenta na tela.

## Manobrar próximo a um objeto projetado

As linhas de previsão de trajeto dinâmicas **A** pode mostrar que o veículo não está tocando o objeto. O veículo pode bater no objeto ao dar ré se o objeto se projetar acima do trajeto real.

### **⚠ CUIDADO**

**A distância observada na tela é apenas referência e pode ser diferente da distância real entre o veículo e os objetos vistos.**

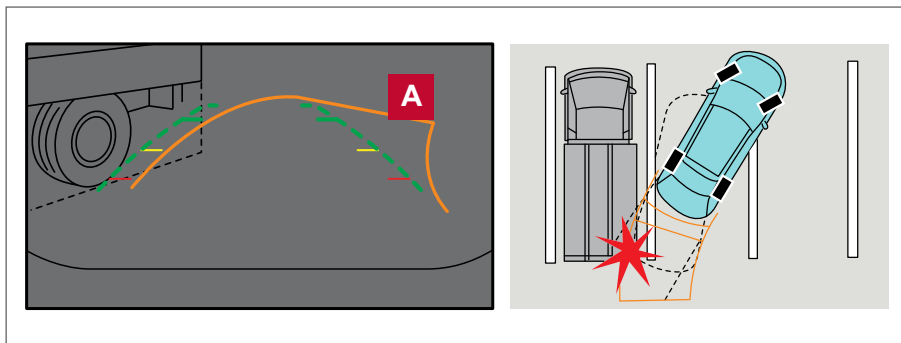

As linhas de previsão de trajeto **A** não tocam o objeto na tela. O veículo pode bater no objeto ao dar ré se o objeto se projetar acima do trajeto real.

## Manobrar atrás de um objeto projetado

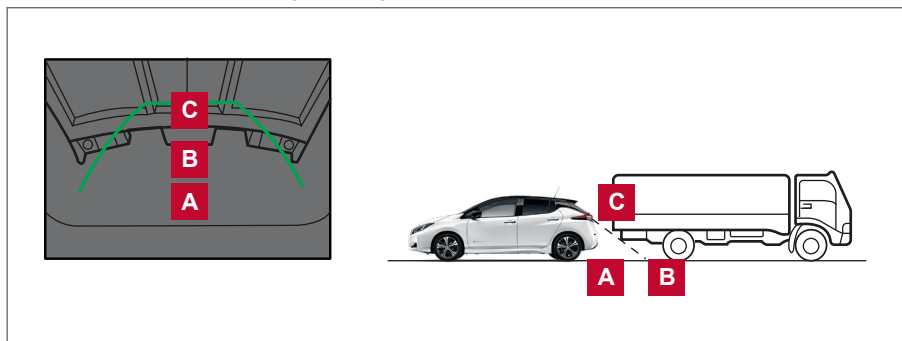

A posição **C** é mostrada mais distante do que a posição **B** na tela. Entretanto, a posição **C** é na verdade a mesma distância que a posição **A**. O veículo pode bater no objeto ao se movimentar em direção à posição **A** se o objeto se projetar acima do trajeto real.

## CONFIGURAÇÕES DA CÂMERA

### Como ajustar a tela da Câmera 360° Inteligente

1. Pressione a tecla <CAMERA>.
2. Toque em [Configurações da tela].
3. Toque no item de configuração desejado.
4. Ajuste o item tocando em [+] ou [-] na tela sensível ao toque.

#### Itens de configuração disponível:

- [Brilho]
- [Contraste]
- [Tonalidade]
- [Cor]
- [Nível de preto]

Não faça os ajustes das configurações com o veículo em movimento. Certifique-se de que o freio de estacionamento esteja acionado firmemente.

#### Outras configurações:

1. Pressione a tecla <MENU>.
2. Selecione o menu [Configurações].
3. Toque em [Câmera].
4. Toque em [Configurações da tela].
5. Toque no item de configuração desejado.
6. Ajuste o item tocando em [+] ou [-] na tela sensível ao toque.

## CONFIGURAÇÕES DA CÂMERA 360° INTELIGENTE

Para ligar ou desligar a Detecção de Objetos em Movimento (MOD), proceda de acordo com os procedimentos a seguir:

1. Selecione [Definições] no display de informações do veículo, utilizando os botões no volante de direção. Consulte: [Display de informações do veículo 2-19](#).
2. Selecione [Auxílio de Condução].
3. Selecione [Aux. de Estacionamento].
4. Selecione [Obj. em Movimento]. Escolha entre ligar ou desligar o sistema. Se um marcador for exibido, o item é ligado.

## Falha na visualização

Quando o ícone [ ! ] for exibido na tela, existirão condições anormais na Câmera 360° Inteligente. Isto não afetará a condução normal do veículo, mas o sistema deve ser inspecionado por uma concessionária Nissan certificada para veículo elétrico.

Quando o ícone [ X ] for exibido na tela, a imagem da câmera estará recebendo uma interferência temporária de algum dispositivo eletrônico próximo. Isto não afetará a condução normal do veículo, mas o sistema deve ser inspecionado por uma concessionária Nissan certificada para veículo elétrico.

## DICAS DE OPERAÇÃO

- Poderá haver um atraso ao selecionar entre as vistas.
- Quando a temperatura está extremamente alta ou baixa, a tela poderá não exibir claramente os objetos. Isto não é uma falha.
- Quando houver a presença de luz forte diretamente na câmera, os objetos podem não ser exibidos claramente. Isto não é uma falha.
- A tela pode ficar trêmula sob luz fluorescente ou LED. Isto não é uma falha.
- As cores dos objetos exibidos na Câmera 360° Inteligente podem diferir das cores dos objetos reais. Isto não é uma falha.
- Os objetos na Câmera 360° Inteligente podem não aparecer claramente e sua cor poderá ser diferente em ambientes escuros. Isto não é uma falha.
- Existem algumas diferenças na resolução de cada câmera para a vista aérea.
- Se a câmera estiver com sujeira, respingos de chuva ou flocos de neve o sistema da Câmera 360° Inteligente poderá não exibir os objetos claramente. Faça a limpeza da câmera.
- Não utilize álcool, benzina ou thinner para limpar a câmera. Isto causará descoloração. Para limpar a câmera, utilize um pano umedecido com uma solução de limpeza diluída e, em seguida, use um pano seco.
- Não danifique a câmera, pois a tela do monitor pode ser afetada adversamente.
- Não utilize cera na lente da câmera. Se houver cera na lente da câmera, limpe-a com um pano umedecido em uma solução de limpeza diluída em água.

## DETECÇÃO DE OBJETOS EM MOVIMENTO (MOD)

O sistema MOD pode informar ao motorista sobre objetos em movimento próximo ao veículo ao manobrar em ré em garagens, estacionamentos ou circunstâncias semelhantes. O sistema MOD detecta objetos em movimento usando a tecnologia de processamento de imagem para a imagem exibida na tela.

O sistema MOD opera nas seguintes condições quando a visão da câmera estiver sendo exibida:

- Quando a alavanca seletora estiver na posição **P** (Park) ou **N** (Neutro) e o veículo parado, o sistema MOD detectará objetos em movimento pela vista aérea. O sistema MOD não funcionará se os espelhos retrovisores externos estiverem se abrindo ou fechando, na posição fechada, ou as portas dianteiras estiverem abertas.
- Enquanto a alavanca seletora estiver na posição **D** (Drive) ou posição **B** e a velocidade do veículo estiver abaixo de aproximadamente 8 km/h, o sistema MOD detectará objetos em movimento na vista dianteira ou vista dianteira ampla.
- Enquanto a alavanca seletora estiver na posição **R** (Ré) e a velocidade do veículo estiver abaixo de aproximadamente 8 km/h, o sistema MOD detectará objetos em movimento na vista traseira ou vista traseira ampla. O sistema MOD não funcionará se a tampa traseira estiver aberta.

**NOTA: O sistema MOD não detectará objetos em movimento na vista dianteira do veículo. O ícone do MOD não será exibido na tela quando estiver na vista dianteira.**

## ⚠ CUIDADO

- O sistema MOD não substitui os procedimentos para uma condução apropriada e não foi desenvolvido para evitar o contato com objetos ao redor do veículo. Ao manobrar, sempre use os espelhos retrovisores externos e o espelho retrovisor interno e vire-se para olhar o ambiente.
- O sistema MOD não foi desenvolvido para detectar objetos estacionários no ambiente.
- Ruído excessivo (por exemplo, volume do sistema de áudio, janelas do veículo abertas) irá interferir no alerta sonoro, e este poderá não ser percebido.
- O desempenho do sistema MOD será limitado conforme as condições ambientais e objetos ao redor, como por exemplo:
  - Houver pouca diferença de contraste entre a imagem de fundo e o objeto em movimento.
  - Uma fonte de luz piscando.
  - A presença de luz forte como farol de outros veículos ou luz solar.
  - A orientação da câmera não estiver em sua posição correta, por exemplo com o espelho retrovisor externo fechado.
  - Quando houver sujeira, gotas de água ou neve nas lentes da câmera.
  - A posição do objeto em movimento exibido não se alterar.
- O sistema MOD poderá detectar gotículas de água nas lentes da câmera, fumaça branca do escapamento, sombras em movimento, etc.
- O sistema MOD poderá não funcionar corretamente dependendo da velocidade, direção, distância ou formato dos objetos em movimento.
- Se o veículo sofrer dano na parte onde a câmera está instalada, deixando-a desalinhada ou amassada, a zona de detecção poderá ser alterada e o sistema MOD poderá não detectar objetos corretamente.

### Como visualizar informações do MOD

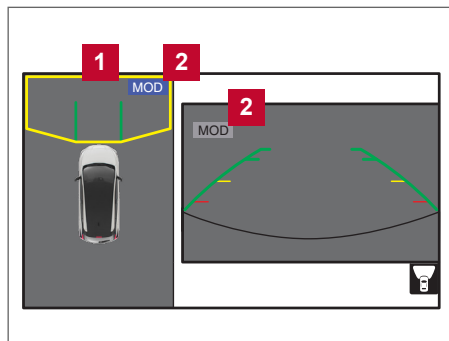

Vista Aérea/Vista Dianteira

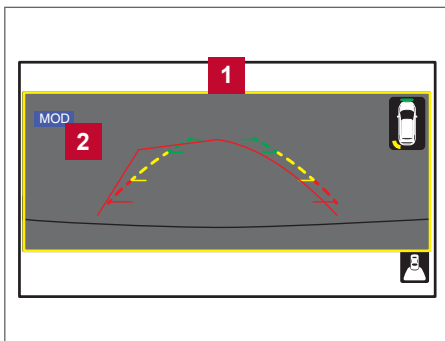

Vista Dianteira ampla/Vista Traseira ampla

**1** Quadro de advertência de detecção (amarela):

Quando o sistema MOD detecta objetos em movimento próximo ao veículo, será exibido um quadro amarelo na vista onde o objeto foi detectado. Quando o sistema MOD detecta continuamente objetos em movimento, o quadro amarelo continuará sendo exibido.

**2** Indicador MOD:

O ícone MOD **MOD** azul será exibido na vista onde o sistema MOD estiver operante. O ícone MOD cinza será exibido na vista onde o sistema MOD não estiver operante. Se o sistema MOD for desligado, o ícone MOD não será exibido.

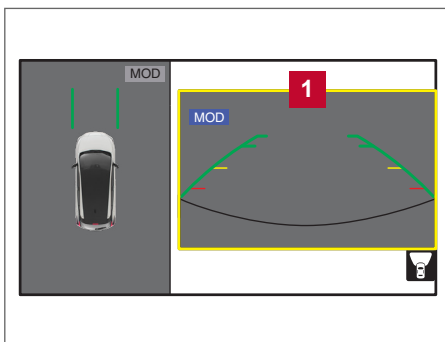

Vista Aérea/Vista Traseira

## Ligando e desligando o sistema MOD

O sistema MOD pode ser ligado ou desligado utilizando o display de informações do veículo. Consulte: [Display de informações do veículo 2-19](#).

## DIFUSORES

### DIFUSORES CENTRAIS

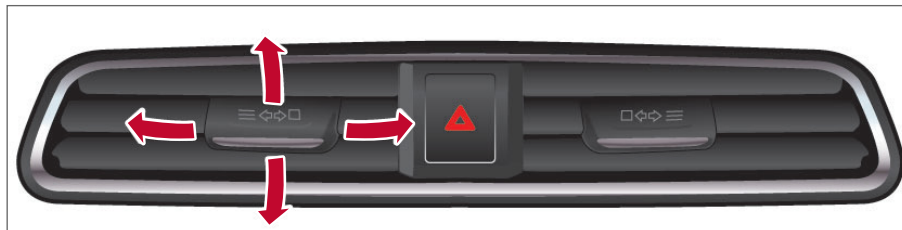

Ajuste a direção do fluxo de ar, abrindo ou fechando e movimentando as aletas dos difusores.

### DIFUSORES LATERAIS

Ajuste a direção do fluxo de ar, movimentando as aletas dos difusores.

☒: Este símbolo indica que os difusores estão fechados.

☒: Este símbolo indica que os difusores estão abertos.

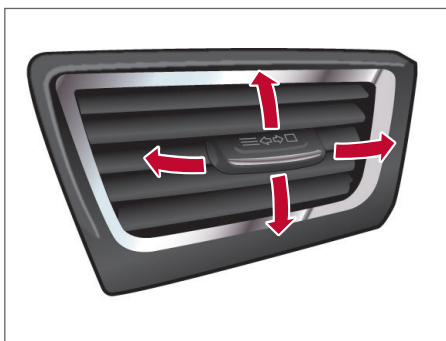

Lado do motorista e lado do passageiro

## SISTEMA DE CONTROLE DE CLIMATIZAÇÃO

### CUIDADO

- A função de resfriamento do ar-condicionado funciona somente enquanto a luz indicadora  estiver acesa.
- Não deixe crianças ou adultos que requeiram a ajuda de outros, sozinhos no veículo. Os animais de estimação também não devem ser deixados sozinhos no interior do veículo. Em dias quentes e ensolarados, a temperatura dentro de um veículo fechado poderá aumentar rapidamente tornando-se quente o suficiente para causar ferimentos graves ou fatais em pessoas ou animais.
- Não use o modo de recirculação por longos períodos, pois essa prática poderá fazer com que o ar no interior do veículo fique saturado e os vidros poderão ficar embaçados.

O sistema do controle de climatização (funções do ar-condicionado e aquecedor) pode ser operado, enquanto a luz indicadora  estiver acesa. Entretanto, durante a recarga, o sistema do controle de climatização pode ser utilizado quando o interruptor da ignição estiver na posição ON.

O ventilador, aquecedor e ar-condicionado podem ser ativados manualmente, utilizando-se a função do temporizador.

Esta função opera nas seguintes condições:

Posição do interruptor da ignição	LOCK/OFF	ACC	ON	READY
Ventilador	—	—	Disponível	Disponível
Aquecedor e ar-condicionado	—	—	Disponível*1	Disponível
Temporizador (Temporizador do Controle de Climatização)	Disponível	Disponível	—	—

\*1: O sistema do controle de climatização iniciará somente quando o recarregamento for realizado. Após completar o recarregamento, o controle de climatização continuará funcionando se o dispositivo de recarga estiver conectado.

#### NOTA:

- Vários sons podem ser ouvidos imediatamente após a ativação/desativação do controle de climatização. Isto não é uma falha.
- O compressor e o motor do ventilador interno podem funcionar repentinamente durante o recarregamento. Isto não é uma falha.
- Quando o ar-condicionado estiver funcionando, será formada uma condensação na parte interna da unidade do ar-condicionado. Essa condensação é cuidadosamente descarregada debaixo do veículo. As gotículas de água que caem no chão são normais. Quando o controle de climatização está funcionando gotículas de água caem debaixo do veículo.
- Os odores provenientes da parte interna e externa do veículo podem ficar impregnados na unidade do ar-condicionado. Os odores podem entrar no compartimento de passageiros através dos difusores.
- Ao estacionar, deixe o modo recirculação de ar dos controles do ar-condicionado e aquecedor desligado, para permitir que o ar externo entre no compartimento de passageiros. Isto ajudará a reduzir os odores da parte interna do veículo.
- Se a luz indicadora  do veículo estiver acesa e o dispositivo de recarga estiver conectado ao veículo, o interruptor da ignição mudará para a posição ON e o sistema de controle de climatização mudará o modo de circulação de ar. Se deseja operar novamente o controle de climatização, coloque o interruptor da ignição na posição OFF e, em seguida, coloque-o novamente na posição ON depois de confirmar que o veículo começou a recarregar.



- Quando o interruptor da ignição está na posição ON, se a alimentação do dispositivo de recarga for interrompida devido a uma queda de energia elétrica, etc., o sistema irá operar das seguintes maneiras:
  - Se isso ocorrer durante a recarga: Se a alimentação do dispositivo de recarga for restabelecida, o sistema de controle de climatização será reiniciado. Entretanto, se mais de 5 minutos se passarem, o sistema de controle de climatização não será reiniciado.
  - Se isso ocorrer após o término do recarregamento: O sistema de controle de climatização irá parar.

## CONTROLE DE CLIMATIZAÇÃO AUTOMÁTICO (Tipo A)

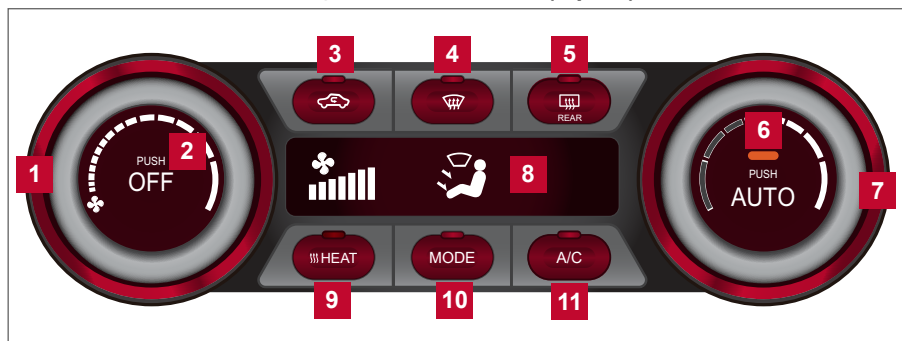

- |   |   |
|---|---|
| <b>1</b> Seletor de velocidade do ventilador  | <b>6</b> Botão de controle de climatização automático (AUTO)  |
| <b>2</b> Botão de controle do ar-condicionado (pressione para desligar ou ligar o sistema do ar-condicionado) | <b>7</b> Seletor do controle de temperatura                   |
| <b>3</b> Botão de recirculação de ar  | <b>8</b> Display do ar-condicionado                           |
| <b>4</b> Botão do desembaçador dianteiro  | <b>9</b> Botão do aquecedor do ar-condicionado manual (HEAT)  |
| <b>5</b> Botão do desembaçador traseiro   | <b>10</b> Botão de controle manual do fluxo do ar (MODE)      |
| Consulte: <a href="#">Interruptor do desembaçador dos retrovisores externos e do vidro traseiro 2-44</a>      | <b>11</b> Botão do resfriador do ar-condicionado manual (A/C) |

### Operação automática (AUTO)

Este modo pode ser utilizado normalmente durante todo o ano para que o sistema mantenha automaticamente uma temperatura constante. A distribuição do fluxo de ar e a velocidade do ventilador são controladas automaticamente.

1. Pressione o botão <AUTO>. A luz indicadora no botão AUTO se acenderá.
2. Use o seletor de temperatura para ajustar a temperatura desejada.

Quando as seguintes operações são realizadas, a luz indicadora no botão AUTO desligará.

- Pressionar o botão HEAT ou A/C.
- Operar o seletor de velocidade do ventilador.
- Alterar o controle de fluxo de ar.

Entretanto, as operações que não foram alteradas continuam no modo AUTO.

#### NOTA:

- Se o seletor de velocidade do ventilador, o botão MODE, ou o botão de controle de fluxo de ar forem operados com o sistema no modo AUTO ativado, todos os outros botões irão operar no modo AUTO.
- Quando a luz indicadora no botão AUTO se acender, o consumo de energia do ar-condicionado será reduzido em comparação ao uso do ar-condicionado sem o modo AUTO.

A luz indicadora no botão HEAT e botão A/C se acendem de acordo com o estado de operação do sistema do controle de climatização.

Modo de operação	Indicador A/C	Indicador HEAT
Resfriamento	ON	OFF
Aquecimento (A/C desligado)	OFF	ON

## Operação manual

O modo manual pode ser utilizado para o controle do aquecedor e do ar-condicionado conforme desejar.

A luz indicadora no botão HEAT e botão A/C se acende de acordo com o estado de operação do sistema do controle de climatização.

Modo de operação	Indicador A/C	Indicador HEAT
Resfriamento	ON	OFF
Aquecimento desumidificado	ON	ON
Aquecimento (A/C desligado)	OFF	ON
Ventilação	OFF	OFF

### Resfriamento:

1. Pressione o botão <A/C>. A luz indicadora no botão A/C se acenderá.
2. Pressione o botão <HEAT> para desligar sua luz indicadora.

### NOTA:

- Não selecione uma temperatura mais alta que a temperatura externa. Isso pode fazer com que a temperatura não seja controlada adequadamente.
- Uma névoa visível poderá ser observada saindo dos difusores no calor e em condições úmidas, onde o ar é resfriado rapidamente. Isto não indica uma falha.

### Aquecimento desumidificado:

1. Pressione o botão <A/C>. A luz indicadora no botão A/C se acenderá.
2. Pressione o botão <HEAT>. A luz indicadora no botão HEAT se acenderá.

**NOTA:** Se a luz indicadora do botão A/C e HEAT estiver acesa o consumo de energia do controle de climatização aumentará. Como resultado, a autonomia poderá ser reduzida.

### Aquecimento (A/C desligado):

1. Pressione o botão <HEAT>. A luz indicadora no botão HEAT se acenderá.
2. Pressione o botão <A/C> para desligar sua luz indicadora.

### NOTA:

- Não selecione uma temperatura mais baixa que a temperatura externa. Isso pode fazer com que a temperatura não seja controlada adequadamente.
- Se os vidros embaçarem, utilize o aquecimento desumidificado no lugar do aquecedor com o A/C desligado.

### Ventilação:

Se as luzes indicadoras do A/C e HEAT estiverem acesas, pressione o botão <HEAT> e o botão <A/C> para desligá-las.



### NOTA:

- A autonomia do veículo aumentará se for utilizada a ventilação. O consumo de energia neste modo é menor.
- A temperatura não é exibida no display do ar-condicionado se a ventilação for utilizada.

### Desembaçamento e desumidificação:

Pressione o botão do desembaçador dianteiro . (A luz indicadora se acenderá.)

**NOTA:**

- Para ajudar no desembaçamento, use o controle de temperatura e velocidade do ventilador para ajustar para a posição de aquecimento e velocidade máxima.
- Assim que o vidro estiver limpo, pressione o botão do desembaçador dianteiro  novamente. (A luz indicadora se apagará.)
- Quando o botão do desembaçador dianteiro  for pressionado, o ar-condicionado será automaticamente ativado. O modo de circulação de ar externo será automaticamente selecionado para melhorar o desempenho do desembaçador.

**Controle de velocidade do ventilador:**

Gire o seletor de velocidade do ventilador  para controlar a velocidade do ventilador manualmente. Pressione o botão <AUTO> para alterar a velocidade do ventilador automaticamente.

**Controle do fluxo de ar:**

Pressione o botão <MODE> para controlar manualmente o fluxo de ar.

 – Fluxo de ar pelos difusores centrais e laterais.

 – Fluxo de ar pelos difusores centrais, laterais e área dos pés.

 – Fluxo de ar para a área dos pés.

 – Fluxo de ar para o desembaçador e área dos pés.

 – Fluxo de ar para difusores do desembaçador.

**Controle de temperatura:**

Use o seletor de temperatura para ajustar a temperatura desejada.

**Recirculação de ar:**

Pressione o botão  para recircular o ar do interior do veículo. Quando a luz indicadora se acender, o fluxo de ar será recirculado dentro do veículo.

**Circulação de ar externo:**

Pressione o botão  para recircular o ar do interior do veículo. Quando a luz indicadora estiver apagada, o ar externo será circulado dentro do veículo.





**Controle automático de admissão de ar:**

Para ajustar o modo de controle automático, pressione e mantenha pressionado o botão de recirculação de ar  (controle de admissão de ar). A luz indicadora piscará duas vezes e a circulação de ar interna e externa será controlada automaticamente. No modo automático, a luz indicadora se acende quando a recirculação de ar está ativada.

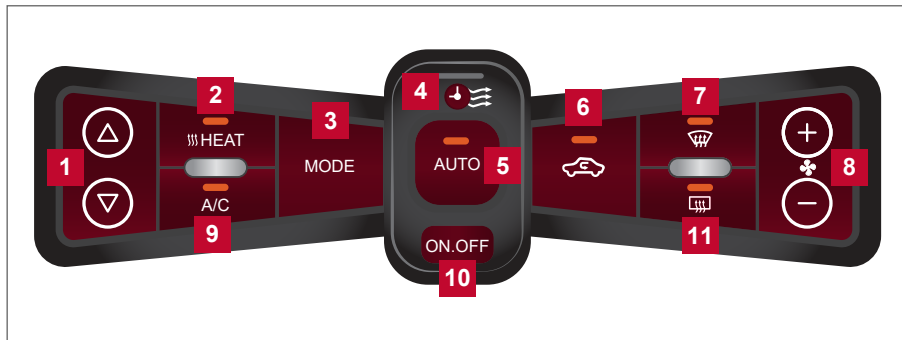
**Desligando o sistema**

Para desligar o controle de climatização, pressione o botão A/C. Pressione a tecla novamente para ligar o sistema. Quando o sistema for ligado novamente, o sistema ligará no modo que foi utilizado pela última vez antes de o sistema ser desligado.

**CONTROLE DE CLIMATIZAÇÃO AUTOMÁTICO (Tipo B)**

- |  |   |
|--|---|
| <p><b>1</b> Botões de controle de temperatura</p> <p><b>2</b> Botão <b>HEAT</b></p> <p><b>3</b> Botão <b>MODE</b> (Controle manual de fluxo de ar)</p> <p><b>4</b> Indicador do temporizador do controle de climatização</p> <p><b>5</b> Botão <b>AUTO</b> (Ligar/Desligar controle de climatização)</p> <p><b>6</b>  Botão de recirculação de ar</p> <p><b>7</b>  Botão do desembaçador dianteiro</p> | <p><b>8</b>  Botões de controle de velocidade do ventilador</p> <p><b>9</b> Botão <b>A/C</b> (Ligar/Desligar ar-condicionado)</p> <p><b>10</b> Botão <b>ON-OFF</b> (Ligar/Desligar controle de climatização)</p> <p><b>11</b>  Botão do desembaçador traseiro</p> <p>Consulte: <a href="#"><u>Interruptor do desembaçador dos retrovisores externos e do vidro traseiro 2-44</u></a></p> |
|--|---|

## Operação automática (AUTO)

Este modo pode ser utilizado normalmente durante todo o ano para que o sistema mantenha automaticamente uma temperatura constante. A distribuição do fluxo de ar e a velocidade do ventilador são controladas automaticamente.

1. Pressione o botão **<AUTO>** (a luz indicadora se acenderá).
2. Use o seletor de temperatura para ajustar a temperatura desejada.

A temperatura pode ser ajustada entre 16°C e 30°C.

### NOTA:

- Se o seletor de velocidade do ventilador, o botão **MODE**, ou o botão de recirculação de ar forem operados com o sistema no modo **AUTO** ativado, todos os outros botões permanecerão no modo **AUTO**.
- Para economizar energia, utilize o modo automático ou a ventilação. Quando a luz indicadora no botão **<AUTO>** se acender, o consumo de energia do ar-condicionado será reduzido em comparação ao uso do ar-condicionado sem o modo **<AUTO>**. Quando a ventilação for acionada, somente o ventilador interno funcionará, sem aquecimento ou resfriamento aplicado. Isto reduz significativamente o consumo de energia.

Quando o controle de climatização estiver operando no modo **AUTO**, qualquer tecla ou botão que for selecionado, desativará o modo **AUTO** e ativará o modo manual.

Os outros controles são ajustados continuamente, exceto o botão que está sendo operado.

A luz indicadora no botão **HEAT** e botão **A/C** se acende de acordo com o estado de operação do sistema do controle de climatização.

Estado do modo	Luz indicadora A/C	Luz indicadora HEAT
Resfriamento	ON	OFF
Aquecimento desumidificado	ON	ON
Aquecimento (A/C desligado)	OFF	ON

## Operação manual

O modo manual pode ser utilizado para o controle do aquecedor e do ar-condicionado conforme desejar.

### Resfriamento:

1. Pressione o botão **<A/C>** para ativar o resfriamento do fluxo de ar. (A luz indicadora **A/C** se acenderá.)
1. Pressione o botão **<HEAT>** para desativar o aquecimento do fluxo de ar. (A luz indicadora **HEAT** se apagará.)

**NOTA:**

- Não selecione uma temperatura mais alta que a temperatura externa. Isso pode fazer com que a temperatura não seja controlada adequadamente.
- Uma névoa visível poderá ser observada saindo dos difusores no calor e em condições úmidas, onde o ar é resfriado rapidamente. Isto não indica uma falha.

**Aquecimento desumidificado:**

1. Pressione o botão <A/C> (a luz indicadora no botão A/C se acenderá).
2. Pressione o botão <HEAT> (a luz indicadora no botão HEAT se acenderá).

**NOTA:** Se a luz indicadora do botão A/C e HEAT estiver acesa o consumo de energia do controle de climatização aumentará. Como resultado, a autonomia poderá ser reduzida.

**Aquecimento (A/C desligado):**

1. Pressione o botão <HEAT>.
2. Pressione o botão <A/C> para desligar a luz indicadora se necessário.

**NOTA:**

- Não selecione uma temperatura mais baixa que a temperatura externa. Isso pode fazer com que a temperatura não seja controlada adequadamente.
- Se os vidros embaçarem, utilize o aquecimento desumidificado no lugar do aquecedor com o A/C desligado.

**Ventilação:**



Para utilizar a ventilação, pressione o botão <HEAT> e o botão <A/C> para a posição desligado (as luzes indicadoras ficam apagadas).

Este modo fornece o mínimo de consumo de energia, pois somente o ventilador interno funcionará, sem aquecimento ou resfriamento aplicado. Use o botão <MODE> e os botões de controle de velocidade do ventilador para selecionar o fluxo de ar desejado.

**Desembaçamento e desumidificação:**

Pressione o botão do desembaçador dianteiro . (A luz indicadora se acenderá.)

**NOTA:**

- Quando o botão do desembaçador dianteiro  for pressionado, o ar-condicionado será automaticamente ativado. O modo de circulação de ar externo será automaticamente selecionado para melhorar o desempenho do desembaçador.
- Para ajudar no desembaçamento, use o controle de temperatura e velocidade do ventilador para ajustar para a posição de aquecimento e velocidade máxima.
- Assim que o vidro estiver limpo, pressione o botão do desembaçador dianteiro  novamente. (A luz indicadora se apagará.)

**Controle de velocidade do ventilador:**

Pressione o botão + ou – de velocidade do ventilador  para controlar a velocidade do ventilador manualmente.

Pressione o botão <AUTO> para alterar a velocidade do ventilador automaticamente.

**Controle do fluxo de ar:**

Pressione o botão <MODE> para controlar manualmente o fluxo de ar.

Os seguintes ícones aparecem no display.

 – Fluxo de ar pelos difusores centrais e laterais.

 – Fluxo de ar pelos difusores centrais, laterais e para área dos pés.

 – Fluxo de ar para a área dos pés.

 – Fluxo de ar pelos difusores do desembaçador e para área dos pés.

 – Fluxo de ar pelos difusores do desembaçador.

**Controle de temperatura:**

Pressione os botões do controle de temperatura para ajustar a temperatura desejada.

A temperatura pode ser ajustada entre 16°C e 30°C.

**Recirculação de ar:**

Pressione o botão  para recircular o ar do interior do veículo. Quando a luz indicadora se acender, o fluxo de ar será recirculado dentro do veículo.

**Circulação de ar externo:**

Pressione o botão  para recircular o ar do exterior do veículo. Quando a luz indicadora estiver apagada, o ar externo será circulado dentro do veículo.



**Controle automático de admissão de ar:**

Para ajustar o modo de controle automático, pressione e mantenha pressionado o botão de recirculação de ar  (controle de admissão de ar). A luz indicadora piscará duas vezes e a circulação de ar interna e externa será controlada automaticamente. No modo automático, a luz indicadora se acende quando a recirculação de ar está ativada.

**Desligando o sistema**

Para desativar o controle de climatização, pressione o botão <ON-OFF>.

**DICAS DE OPERAÇÃO**

- O controle de climatização automático é equipado com sensores. Os sensores auxiliam o sistema a manter uma temperatura constante. Não coloque nada sobre ou ao redor dos sensores.
- Use o modo AUTO para reduzir o consumo de energia do controle de climatização.
- Quando o botão AUTO é pressionado, a luz indicadora do botão AUTO se acende. A luz indicadora do botão HEAT ou botão A/C se acende de acordo com a operação do sistema do controle de climatização.
- Se qualquer um dos botões de controle MODE, A/C, HEAT, controle de velocidade do ventilador , desembaçador dianteiro , fluxo de ar  forem pressionados com a luz indicadora do botão AUTO acesa, esta se apagará.
- O consumo de energia do sistema do controle de climatização varia dependendo da temperatura externa e da temperatura ajustada no controle de climatização.
- O consumo de energia aumenta se a temperatura interna for muito resfriada no verão, ou muito aquecida no inverno. Isto reduzirá a autonomia do veículo.
- Se o veículo for conectado no carregador quando estiver no modo READY e com o ar-condicionado ou aquecedor ligado, o interruptor da ignição será alterado automaticamente para a posição ON. O controle de climatização desliga automaticamente o aquecedor e o ar-condicionado e altera para o modo ventilação. Coloque o interruptor da ignição na posição OFF para iniciar a recarga. Ative as funções desejadas do controle de climatização.
- Para recarga normal e rápida, o controle de climatização funciona quando o recarregamento é finalizado. Para recarga super-rápida, entretanto, o controle de climatização para de funcionar quando o recarregamento é interrompido.
- O temporizador do controle de climatização pode embaçar os vidros, dependendo da temperatura ajustada ou da temperatura externa.
- Se pressionar o botão do aquecedor dos bancos antes de operar o temporizador do controle de climatização, o aquecedor dos bancos será ativado.

**FILTRO DO AR-CONDICIONADO**

O sistema do controle de climatização é equipado com um microfiltro interno que restringe a entrada de poeira, pólen, etc. Para manter a eficiência do ar-condicionado, aquecedor, desembaçador e ventilação, substitua o filtro regularmente. Caso seja necessária a substituição, procure uma concessionária Nissan certificada para veículos elétricos.

O filtro deve ser substituído, caso o fluxo de ar seja significativamente reduzido, ou se os vidros ficarem embaçados facilmente durante o funcionamento do sistema do controle de climatização.

## MANUTENÇÃO DO CONTROLE DE CLIMATIZAÇÃO

O sistema do ar-condicionado do seu veículo Nissan é abastecido com gás refrigerante projetado de modo a preservar o meio ambiente. **Este gás refrigerante não prejudica a camada de ozônio da Terra.** É necessário utilizar equipamentos de abastecimento e lubrificantes especiais quando for feita a manutenção do sistema de ar-condicionado Nissan. O uso de gás refrigerante ou lubrificantes inadequados causará sérios danos ao sistema do controle de climatização.

Consulte: [Capacidade de fluidos/lubrificantes recomendados 9-2](#)

As concessionárias Nissan certificadas para veículos elétricos estão totalmente capacitadas para fazer a "manutenção ecológica" no sistema de ar-condicionado.

### CUIDADO

O sistema de ar-condicionado contém gás refrigerante sob alta pressão. A fim de que sejam evitadas lesões corporais, qualquer serviço no ar-condicionado deverá ser realizado somente por técnicos experientes e com equipamentos adequados.

## TEMPORIZADOR DO CONTROLE DE CLIMATIZAÇÃO

Esta função pré-aquece ou pré-resfria o interior do veículo para a temperatura desejada antes de conduzir o veículo. Isto ajuda a reduzir o consumo da energia da bateria de Li-íon.

O temporizador do controle de climatização opera o ar-condicionado usando a energia do carregador ou da bateria de Li-íon. Quando o conector de recarga está conectado no veículo, a energia elétrica da bateria de Li-íon não é utilizada.

O temporizador do controle de climatização permite a configuração de dois temporizadores.

Quando o temporizador do controle de climatização for configurado, o ar-condicionado será operado de acordo com o tempo definido. Não é necessário configurar o temporizador do controle de climatização todos os dias.

### CUIDADO

Mesmo se o temporizador do controle de climatização estiver configurado, a temperatura no interior do veículo poderá se tornar alta ou baixa se o sistema for interrompido automaticamente.

Não deixe crianças ou adultos que requeiram a ajuda de outros, sozinhos no veículo. Os animais de estimação também não devem ser deixados sozinhos no interior do veículo. Em dias quentes e ensolarados, a temperatura dentro de um veículo fechado poderá aumentar rapidamente tornando-se quente o suficiente para causar ferimentos graves ou fatais em pessoas ou animais. Além disso, em dias frios a temperatura dentro de um veículo fechado poderá tornar-se muito baixa o suficiente para causar ferimentos graves ou fatais em pessoas ou animais.

## COMO AJUSTAR O TEMPORIZADOR DO CONTROLE DE CLIMATIZAÇÃO

- 1 Botão ▲
- 2 Botão ◀
- 3 Botão ▼
- 4 Botão ▶
- 5 Botão <OK>
- 6 ↶ Botão (Voltar)



1. Pressione o botão ◀ ou ▶ para selecionar [Definições] no display de informações do veículo.
2. Pressione o botão ▲ ou ▼ para selecionar [Configurações EV] e, em seguida, pressione o botão <OK> 5.
3. Pressione o botão ▲ ou ▼ até [Control Clim. Tempor.1] ou [Control Clim. Tempor.2] seja selecionada e, em seguida, pressione o botão <OK>.
4. Pressione o botão ▲ ou ▼ para selecionar [Temporizador] e, em seguida, pressione o botão <OK>. A luz indicadora se acende quando a configuração do temporizador está ligada.
5. Pressione o botão ▲ ou ▼ até [Hora de partida] seja selecionada e, em seguida, pressione o botão <OK>.
6. Pressione o botão ▲ ou ▼ para ajustar as horas e, em seguida, pressione o botão <OK>.
7. Pressione o botão ▲ ou ▼ para ajustar os minutos e, em seguida, pressione o botão <OK>. A configuração pode ser alterada com um incremento de 10 minutos.
8. Pressione o botão ▲ ou ▼ para selecionar [Temp. climatizada] e, em seguida, pressione o botão <OK>.
9. Pressione o botão ▲ ou ▼ para ajustar a temperatura da climatização e, em seguida, pressione o botão <OK>.
10. Após completar os ajustes, coloque o interruptor da ignição na posição OFF, e então conecte o conector de recarga no veículo.

### NOTA:

- O temporizador do controle de climatização não é ativado se o conector de recarga não estiver conectado no veículo. Entretanto, quando [Funcionamento da Bateria OK] é ativado e o conector de recarga não estiver conectado no veículo, o temporizador do controle de climatização será ativado por aproximadamente 15 minutos.
- Se a temperatura externa for excessivamente alta ou baixa, a temperatura no interior do veículo pode não atingir a temperatura ajustada dentro de 15 minutos.
- Desligue [Funcionamento da Bateria OK] quando não for necessário operar o temporizador do ar-condicionado para evitar a descarga da bateria de Li-ion.

### DICAS DE OPERAÇÃO DO TEMPORIZADOR DO CONTROLE DE CLIMATIZAÇÃO

- O temporizador do controle de climatização só iniciará quando o interruptor da ignição estiver na posição **LOCK/OFF** ou **ACC**.
- Para desativar o temporizador do controle de climatização, desligue [Control Clim. Tempor.1] e [Control Clim. Tempor.2]. O tempo inicial e final não será excluído mesmo com o temporizador do controle de climatização desligado.
- Quando o temporizador do controle de climatização está em operação, o indicador do temporizador do controle de climatização e as luzes indicadoras do estado da carga piscam. Se o temporizador do controle de climatização estiver configurado para ativar, o indicador do temporizador do controle de climatização acende.



- Se o temporizador do controle de climatização começar a operar enquanto o veículo é recarregado, o tempo necessário para recarregar será maior.
- Se o temporizador do controle de climatização for operado em um ambiente com temperatura baixa poderá reduzir a capacidade de carga da bateria.
- A configuração do temporizador pode ser alterada, enquanto o temporizador do controle de climatização é operado. Quando o interruptor da ignição for alterado para a posição OFF, o ar-condicionado inicia ou entra no modo de espera, dependendo das novas configurações do temporizador.
- Quando a diferença de temperatura entre a temperatura ajustada do ar-condicionado e a temperatura externa for grande, a temperatura no interior do veículo pode não ser mantida na temperatura ajustada.
- As luzes indicadoras do estado da carga da bateria se acendem em um padrão específico quando o aquecedor\* da bateria de Li-ion é acionado. As luzes indicadoras do estado da carga da bateria utiliza o mesmo padrão para indicar a recarga da bateria 12 volts, e a operação do temporizador do controle de climatização. As luzes indicadoras do estado da carga da bateria não se alteram se o aquecedor\* da bateria de Li-ion operar ao mesmo tempo como as características acima.
- A temperatura no interior do veículo pode não estar confortável se você entrar no veículo muito cedo ou muito tarde após o início do tempo programado.
- O ar-condicionado é limitado pela capacidade da energia elétrica quando o conector de recarga estiver conectado no veículo. Entretanto, a temperatura ajustada pode não ser atingida devido as limitações do desempenho do ar-condicionado, se a temperatura externa for excessivamente baixa ou alta.
- O temporizador do controle de climatização opera o controle de climatização para atingir a temperatura adequada no interior do veículo, conforme o tempo programado. O controle de climatização é ajustado para ser interrompido no tempo programado.
- Dependendo das instalações das estações de recarga, poderá sobrar tempo quando o recarregamento não estiver disponível. Confirme a disponibilidade da estação de recarga antes de ajustar o temporizador do controle de climatização. Além disso, certifique-se de que o interruptor de alimentação do carregador está ligado quando ajustar o temporizador do controle de climatização.
- Quando o interruptor da ignição está na posição OFF, após mudar a configuração, a nova configuração será aplicada.

## SISTEMA DE ÁUDIO (SE EQUIPADO)

### PRECAUÇÕES QUANTO À OPERAÇÃO DE ÁUDIO

#### CUIDADO

**Não ajuste o sistema de áudio, enquanto estiver dirigindo. Sua total atenção deve estar voltada para a direção do veículo.**

#### Rádio

- A recepção do rádio é afetada pela intensidade do sinal da estação, distância do transmissor de rádio, prédios, pontes, montanhas e outras interferências externas. Mudanças intermitentes na qualidade da recepção são normalmente causadas por estas interferências externas.
- O uso do telefone celular dentro ou nas proximidades do veículo pode interferir na qualidade da recepção do rádio.

#### DAB e Sistema de Dados por Rádio (RDS) (se equipado)

O RDS é um sistema no qual as informações digitais codificadas são transmitidas pelas estações de rádio FM, juntamente com a transmissão de rádio FM normal. O RDS fornece serviços de informações como o nome das estações, informações de trânsito, ou notícias.

\* (se equipado)

## DAB (Digital Audio Broadcast)

O DAB (Digital Audio Broadcast) é um padrão para transmissão do sinal de rádio digital.

Vários tipos de informações selecionadas pelo motorista (Percurso, Advertências, Notícias, Clima, Esportes, etc.) podem ser recebidas e exibidas para o motorista.

Ocasionalmente, em áreas onde a recepção do sinal DAB seja prejudicada, o nome completo da estação na lista do DAB e a tela inicial do DAB poderão ficar distorcidos. Neste caso, ainda será possível receber uma estação de rádio em particular, com o som prejudicado, mas, nem sempre.

### NOTA:

- Quando estiver no modo DAB, a operação será similar ao modo FM, com algumas diferenças insignificantes.
- Em alguns países ou regiões, alguns desses serviços poderão não estar disponíveis.

## CD player

- Em clima frio ou dias chuvosos, o sistema pode apresentar falhas devido à umidade. Se isso ocorrer, retire o CD e desumidifique ou ventile o CD player completamente.
- O CD player pode “pular” ao conduzir o veículo em estradas esburacadas.
- Às vezes o CD player pode não funcionar quando a temperatura do compartimento está extremamente alta ou baixa. Diminua ou aumente a temperatura antes do uso.
- Não exponha o CD diretamente à luz solar.
- Os CDs em mau estado ou sujos, riscados ou marcados com impressões digitais podem não funcionar corretamente.
- Os CDs a seguir podem não funcionar adequadamente.
  - Discos compactos com cópia controlada (CCCD)
  - Discos compactos graváveis (CD-R)
  - Discos compactos regravaíveis (CD-RW)
- Não use os seguintes CDs, pois eles podem causar falhas no CD player.
  - CDs que não sejam redondos
  - CDs com rótulo de papel
  - CDs que estão empenados, riscados ou que apresentem bordas irregulares
- Este sistema de áudio reproduz somente CDs previamente gravados. Ele não tem a capacidade de gravar CDs.
- Caso o CD não possa ser executado, uma das mensagens a seguir será exibida.

### Erro no CD:

- Verifique se o CD foi inserido corretamente (rótulo voltado para cima, etc.).
- Verifique se o CD não está empenado ou torto e sem riscos.

### Ejetar CD:

Este erro é devido à temperatura excessiva dentro do player. Remova o CD, pressionando o botão <▲> (Ejetar). Após algum tempo, reinsira o CD. O CD poderá ser executado quando a temperatura do player retornar ao normal.

### Não executável:

O arquivo não pode ser executado por este sistema de áudio (somente MP3 ou WMA).

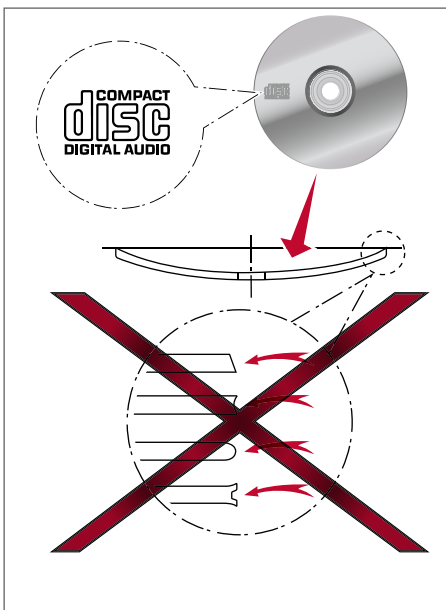

## ENTRADA USB

**⚠ CUIDADO**

**Não conecte/desconecte ou opere o dispositivo USB, enquanto estiver dirigindo. Fazer isso pode causar uma distração. Em caso de distração, você pode perder o controle do veículo e causar um grave acidente.**

**⚠ ATENÇÃO**

- Não force o dispositivo USB na entrada USB. Inserir o dispositivo USB torto ou de ponta cabeça pode danificar a entrada.
- Certifique-se de que o dispositivo USB esteja conectado corretamente na entrada USB. Alguns dispositivos USB vêm com uma marca  como guia. Certifique-se de que a marca esteja voltada para a direção correta antes de inserir o dispositivo.
- Não puxe a tampa da entrada USB ao remover o dispositivo USB. Isto pode danificar a entrada e a tampa.
- Não deixe o cabo USB em lugares onde ele possa ser puxado acidentalmente. Puxar o cabo poderá quebrar o fio, o dispositivo USB e danificar a entrada USB.

**NOTA:**

**As entradas USB na parte traseira do console central podem apenas recarregar dispositivos móveis e não podem ser utilizadas para se conectar com o sistema de áudio.**

O veículo não vem equipado com um dispositivo USB. O dispositivo USB deverá ser adquirido separadamente se necessário.

Este sistema não pode ser utilizado para formatar os dispositivos USB. Para formatar um dispositivo USB, utilize um computador.

O dispositivo USB para os bancos dianteiros reproduz apenas o som, sem imagens, por razões regulamentares, mesmo quando o veículo está estacionado.

Este sistema suporta vários dispositivos de memória USB, HDs USB e iPod® players. Alguns dispositivos USB podem não ser suportados por este sistema.

- Dispositivos USB particionados podem não ser executados corretamente.
- Alguns caracteres usados em outras linguagens (chinês, japonês, etc.) podem não ser exibidos corretamente na tela. É recomendada a utilização de caracteres da língua inglesa pelo dispositivo USB.

**Notas gerais para a utilização de USB:**

Consulte as informações do fabricante do dispositivo sobre o uso adequado e cuidados com o dispositivo.

**Notas de utilização para iPod®:**

iPod® é uma marca registrada da Apple Inc., registrada nos U.S.A. e em outros países.

- A conexão inadequada no iPod® pode fazer com que uma mensagem de falha de conexão seja exibida (piscando). Certifique-se sempre de que o iPod® está conectado corretamente.
- O iPod® nano (1ª geração) pode manter-se no modo de avanço ou retrocesso rápido, caso seja conectado durante uma operação de busca. Neste caso, reinicie manualmente o iPod®.
- As listas de reprodução podem não ser reproduzidas na mesma ordem na qual elas aparecem no iPod®.
- Arquivos de vídeo muito grandes podem causar lentidão na resposta do iPod®. A tela central do veículo pode apagar-se momentaneamente, retornando em seguida.
- Caso o iPod® selecione automaticamente um arquivo de vídeo muito grande estando no modo shuffle, a tela central do veículo pode apagar-se temporariamente, retornando em seguida.

## Reprodutor de áudio Bluetooth®

- Alguns dispositivos de áudio por Bluetooth® podem não ser reconhecidos pelo sistema de áudio do veículo. Para mais informações sobre os dispositivos de áudio Bluetooth® compatíveis com o sistema de áudio do veículo, contate uma concessionária Nissan certificada para veículos elétricos.
- Antes de utilizar o sistema de áudio, é necessário configurar uma conexão sem fio entre o dispositivo de áudio por Bluetooth® e o módulo de áudio por Bluetooth® no veículo.
- O procedimento de operação para o áudio por Bluetooth® irá variar conforme os dispositivos. Confirme o procedimento de operação antes da utilização.
- O áudio do Bluetooth® será interrompido de acordo com as seguintes condições. A reprodução de áudio será retomada após completada as seguintes condições.
  - ao utilizar o telefone hands-free
  - ao verificar a conexão com o telefone celular
- A antena para comunicação Bluetooth® está instalada no sistema. Não coloque o dispositivo de áudio por Bluetooth® em uma área cercada por metal ou em um local estreito onde o dispositivo entre em contato com a carroceria ou o banco. Do contrário, haverá perda da qualidade do sinal de áudio ou a perda da conexão sem fio.
- Enquanto um dispositivo de áudio por Bluetooth® estiver conectado, a bateria do dispositivo irá descarregar mais rápido do que o habitual.
- Este sistema suporta o Padrão de Distribuição de Áudio por Bluetooth® (A2DP, AVRCP).

 **Bluetooth:** Bluetooth® é uma marca registrada pela Bluetooth SIG, Inc. e licenciada para Daewoo IS Corp.

## Reprodutor de CD/ Memória USB com MP3 ou WMA

### Explicação dos termos:

- MP3 — MP3 é uma abreviação para "Moving Pictures Experts Group Áudio Layer 3". MP3 é o formato de arquivo comprimido de áudio digital mais conhecido. Este formato permite qualidade de som semelhante ao CD, mas com uma fração do tamanho de arquivos auditivos normais. A compressão para MP3 de uma faixa de áudio pode reduzir o tamanho do arquivo para uma relação de aproximadamente 10:1 (Amostragem: 44.1 kHz, Taxa de bits: 128 kbps) sem perdas perceptíveis na qualidade. A compressão para MP3 remove as partes redundantes e irrelevantes de um sinal sonoro que a audição humana não ouve.
- WMA — Windows Mídia Áudio (WMA) é um formato de áudio compactado criado pela Microsoft\* como uma alternativa para o MP3. O codec do WMA oferece maior compressão de arquivo que o codec do MP3, permitindo o armazenamento de mais faixas de áudio digitais na mesma quantidade de espaço quando comparado ao MP3 com o mesmo nível de qualidade.
- Bit rate — Taxa de Bit denota o número de bits por segundo utilizado por um arquivo digital de música. O tamanho e qualidade de um arquivo digital de áudio comprimido são determinados pela taxa de bit utilizada ao codificar o arquivo.
- Sampling frequency — É a taxa à qual as amostras de um sinal são convertidas de analógico para digital (conversão de A/D) por segundo.
- Multisession — Multissessão é um dos métodos para gravação de dados na mídia. Os dados escritos uma única vez na mídia são chamados de sessão simples, e escritos mais de uma vez são chamados de multissessão.
- ID3/WMA Tag — A tag ID3/WMA é a parte do arquivo codificado MP3 ou WMA que contém informações sobre o arquivo digital de música, como título da música, artista, taxa de bits usada na conversão, duração da faixa, etc. As informações da tag ID3 são exibidas na linha Artista/Título da música na tela.

\*Windows® e Windows Media® são marcas registradas nos Estados Unidos e em outros continentes pela Microsoft Corporation dos Estados Unidos.

- A** Diretório raiz
- B** Pasta
- C** MP3/WMA

### Ordem de reprodução:

A ordem de execução de músicas do CD com MP3 ou WMA está ilustrada, conforme a figura.

- Os nomes das pastas que não contêm arquivos MP3 ou WMA não são exibidos na tela.
- Se houver um arquivo no nível superior do disco será exibido "Root Folder" (pasta raiz).
- A ordem de execução é a ordem na qual os arquivos foram gravados pelo software de gravação. Portanto, os arquivos podem não ser executados na ordem desejada.

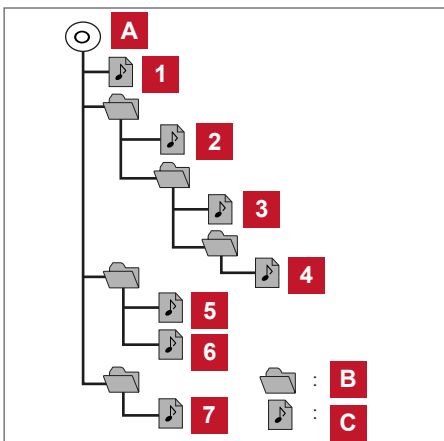

### Tabela de especificações:

Mídia suportada		CD, CD-R, CD-RW, USB 2.0	
Sistemas de arquivos suportados		ISO9660 NÍVEL1, ISO9660 NÍVEL2, Romeo, Joliet ISO9660 Nível 3 (comprimido) não é suportado. Arquivos salvos usando o Componente do Sistema de Arquivo Vivo (baseado em um computador com Windows Vista) não é suportado.	
Versões suportadas*1	MP3	Versão	MPEG1, MPEG2, MPEG2.5
		Frequência de amostragem	8 kHz - 48 kHz
		Taxa de bit	8 kbps - 320 kbps, VBR*4
	WMA*3	Versão	WMA7, WMA8, WMA9
		Frequência de amostragem	32 kHz - 48 kHz
		Taxa de bit	32 kbps - 192 kbps, VBR*4
Informação de Tag (Título da música e nome do artista)		Tag ID3 VER1.0, VER1.1, VER2.2, VER2.3, VER2.4 (apenas MP3) Tag WMA (apenas WMA)	
Níveis de pasta		Níveis de pasta: 8, Pastas: 255 (incluindo pastas raízes do disco "root folder"), Arquivos: 512 (Total de 255 arquivos em uma pasta)	
Códigos de caracteres visualizáveis*2		01: ASCII, 02: ISO-8859-1, 03: UNICODE (UTF-16 BOM Big Endian), 04: UNICODE (UTF-16 Non-BOM Big Endian), 05: UNICODE (UTF-8), 06: UNICODE (NON:-UTF-16 BOM Little Endian)	

\*1 Arquivos criados em uma combinação de faixa de frequência de 48 kHz e taxa de bit de 64 kbps não podem ser executados.

\*2 Os códigos disponíveis dependem do tipo de mídia, versões e informações a serem exibidas.

\*3 Os arquivos WMA protegidos (DRM) não podem ser reproduzidos.

\*4 Quando arquivos VBR são reproduzidos, o tempo de reprodução pode não ser exibido corretamente. WMA7 e WMA8 não são aplicados no VBR.

**Guia para diagnosticar falhas:**

Sintoma	Causa e solução
Não reproduz	Verifique se o disco foi inserido corretamente.
	Verifique se o disco está riscado ou sujo.
	Se existir condensação, espere até que a condensação desapareça (aproximadamente 1 hora) antes de usar o CD player.
	Se houver um aumento de temperatura anormal, o CD player voltará a funcionar corretamente após retornar à temperatura normal.
	Caso o CD contenha uma mistura de arquivos de música de CD (dados CD-DA) e arquivos MP3/WMA, somente os arquivos de música de CD (dados CD-DA) serão executados.
	Arquivos com extensões diferentes de ".MP3", ".WMA", ".mp3" ou ".wma" não podem ser reproduzidos. Além disso, os códigos e os números de caracteres para os nomes de pastas e arquivos devem estar em conformidade com as especificações.
	Verifique se o disco ou o arquivo foi gerado por um formato irregular. Isto pode ocorrer dependendo da variação das aplicações de configuração da gravação do MP3/WMA ou outras aplicações de edição de texto.
	Verifique se o processo de finalização, tal como encerramento da sessão e fechamento do disco, foi realizado para o disco.
Verifique se o CD está protegido por direitos autorais.	

Sintoma	Causa e solução
Baixa qualidade do som	Verifique se o disco está riscado ou sujo.
Leva-se um tempo relativamente longo para que a música comece a tocar.	Se houver muitas pastas ou níveis de arquivos no disco de MP3/WMA, ou se for um disco multissessão, pode ser necessário algum tempo antes que a música comece a tocar.
A música é cortada ou ignorada	A combinação de hardware e software de gravação podem ser incompatíveis, ou a velocidade de gravação, pacotes de gravação, número de caracteres da gravação, etc., podem não ser compatíveis com as especificações. Tente usar uma velocidade de gravação mais baixa.
Ignora arquivos com alta taxa de bits	Esta falha pode ocorrer com grandes quantidades de dados, como dados de alta taxa de bits.
Muda imediatamente para a próxima música quando estiver reproduzindo.	Quando um arquivo que não seja MP3/WMA for renomeado com extensão "MP3", "WMA", "mp3" ou "wma", ou quando a reprodução não for permitida devido à proteção de direitos autorais, haverá aproximadamente 5 segundos sem som, em seguida o CD player passará para a próxima música.
As músicas não são reproduzidas na ordem desejada.	A ordem de execução das faixas é a ordem na qual os arquivos foram gravados pelo software de gravação. Portanto, os arquivos podem não ser executados na ordem desejada.

## Antena

**Remoção da antena (Tipo A):** Para remover a haste da antena, segure a base da antena e gire a haste da antena no sentido anti-horário. Para instalar a haste da antena, gire-a no sentido horário e aperte-a adequadamente. Do contrário, a haste da antena poderá se quebrar durante uma manobra do veículo.

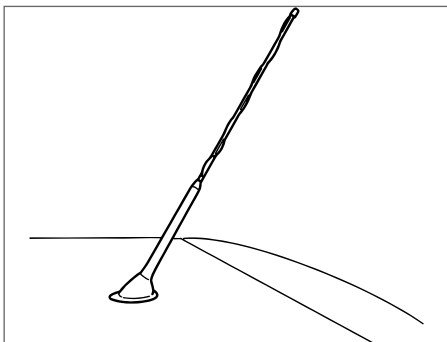

### ⚠ ATENÇÃO

Para evitar dano ou quebra da antena, certifique-se de remover a antena sob as seguintes condições:

- Antes de entrar em um lavador automático de veículos.
- Antes de entrar em uma garagem com teto baixo.
- Antes de cobrir o veículo com uma capa de proteção.

**Remoção da antena (Tipo B):** Esta antena tipo asa de tubarão está localizada na parte de trás do teto do veículo. A formação de gelo na antena pode afetar a recepção das ondas de rádio. Remova o gelo para restaurar a recepção das ondas de rádio.

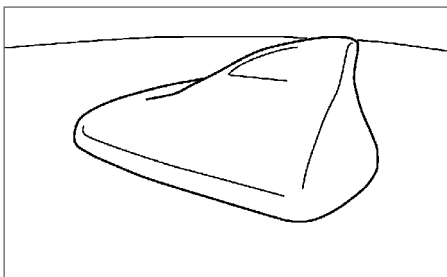

## BOTÕES DE CONTROLE DE ÁUDIO E DE TELEFONE HANDS-FREE NO VOLANTE DE DIREÇÃO

- 1 Botões de volume
- 2 Botões de sintonia



## BOTÕES DE CONTROLE DE ÁUDIO

### Controle de Reprodução (botões de sintonia)

Pressione para esquerda ou para direita para selecionar um canal, faixa, CD ou pasta quando estiverem listadas na tela da unidade.

#### RÁDIO:

- Pressione para esquerda ou para direita rapidamente para selecionar uma estação anterior ou posterior memorizada
- Pressione para esquerda ou para direita por mais tempo para selecionar uma estação anterior ou posterior memorizada

#### CD com MP3/WMA, iPod, Dispositivo USB ou Áudio Bluetooth®:

- Pressione para esquerda ou para direita rapidamente para selecionar uma faixa anterior ou posterior ou iniciar a reprodução da faixa atual
- Pressione para esquerda ou para direita por mais tempo Mudar de pasta.

#### CD:

- Pressione para esquerda ou para direita rapidamente para selecionar uma faixa anterior ou posterior ou iniciar a reprodução da faixa atual
- Pressione para esquerda ou para direita por mais tempo Retroceder ou avançar rapidamente a faixa

### Interruptores de controle do volume

Pressione os botões de controle do volume para aumentar ou diminuir o volume.

### Controle de Menu

Se a tela de áudio principal for selecionada no display de informações do veículo, a fonte de áudio pode ser selecionada usando os botões de controle no volante de direção.

Consulte: [Display de informações do veículo 2-19.](#)

## BOTÕES DE CONTROLE DO TELEFONE

- 1 Botões de volume (aumentar/diminuir)
- 2 Botão Phone (Iniciar chamada)
- 3 Botão Phone end (Encerrar/rejeitar chamada)

O telefone hands-free pode ser operado com os botões de controle no volante de direção.



### Aumentar volume



Pressione o botão (+) para aumentar o volume dos alto-falantes.

### Diminuir volume

Pressione o botão (-) para diminuir o volume dos alto-falantes.



### Botão Phone (Iniciar chamada)

O botão  permite:

- Aceitar uma chamada recebida ao pressionar o botão  uma vez.
- Iniciar uma chamada por voz ativa com um dispositivo ao pressionar o botão  por mais de 2 segundos.



**Botão Phone END (Encerrar/rejeitar chamada)**

- Rejeita uma chamada recebida ao pressionar o botão  durante a chamada.
- Encerra um chamada ativa ao pressionar o botão  uma vez.

** CUIDADO**

Pare seu veículo em um local seguro e acione o freio de estacionamento antes de operar as funções por voz do dispositivo.

O botão  deve ser usado apenas para a ativação e operação das funções do hands-free do telefone. Evite tocar/pegar ou segurar o telefone, enquanto estiver dirigindo o veículo.

# FUNCIONAMENTO E OPERAÇÃO

# 5

Precauções no funcionamento e operação .....	5-4
Sistema de monitoramento da pressão do pneu (TPMS) .....	5-4
Evitando colisões e capotamentos.....	5-8
Recuperação ao sair fora da estrada.....	5-8
Perda rápida de pressão do ar.....	5-9
Dirigindo sob efeito de álcool/drogas .....	5-9
Sistema de chave inteligente .....	5-10
Interruptor da ignição.....	5-10
Alcance da chave inteligente para a função de acionamento do veículo elétrico.....	5-10
Posição do interruptor da ignição.....	5-11
Operação do interruptor da ignição.....	5-11
Sistema da luz de condução diurna .....	5-12
Desligamento de emergência do veículo elétrico .....	5-12
Descarga da bateria da chave inteligente.....	5-12
Antes de iniciar o sistema do veículo elétrico.....	5-13
Iniciando o sistema do veículo elétrico.....	5-13
Conduzindo o veículo .....	5-13
Sistema de controle eletrônico de mudança de marcha .....	5-13
Modo ECO .....	5-17
Freio de estacionamento.....	5-17
Freio de estacionamento elétrico.....	5-17
Freio de estacionamento manual.....	5-19
Sistema e-Pedal.....	5-20
Operação do sistema e-Pedal .....	5-20
Limitações do sistema e-Pedal .....	5-22
Falha no sistema e-Pedal .....	5-23
Sistema de advertência de mudança de faixa (LD) .....	5-23
Operação do sistema LDW.....	5-24
Status de desativação temporária do LDW .....	5-26
Falha no LDW.....	5-26
Manutenção da câmera multissensorial.....	5-26
Sistema inteligente de prevenção de mudança de faixa (ILI) .....	5-27
Operação do sistema inteligente de prevenção de mudança de faixa .....	5-28
Limitações .....	5-28

Ativação/desativação do sistema inteligente de prevenção de mudança de faixa .....	5-28
ILI temporariamente indisponível.....	5-29
Falha no sistema .....	5-30
Manutenção da câmera multissensorial.....	5-30
Sistema de advertência de ponto cego (BSW) .....	5-31
Operação do sistema BSW .....	5-31
Status de desativação temporária do BSW .....	5-35
Falha no sistema .....	5-35
Manutenção do sistema .....	5-35
Sistema de alerta de risco de colisão traseira (RCTA) .....	5-35
Operação do sistema RCTA .....	5-36
Como habilitar/desabilitar o sistema RCTA .....	5-37
Limitações do sistema RCTA.....	5-38
Sistema temporariamente indisponível .....	5-39
Falha no sistema .....	5-40
Manutenção do sistema .....	5-40
Controle de cruzeiro .....	5-40
Precauções ao utilizar o controle de cruzeiro .....	5-41
Operações do controle de cruzeiro .....	5-41
Controle de cruzeiro inteligente (ICC) (se equipado).....	5-43
Operações do controle de cruzeiro .....	5-43
Como selecionar os modos do controle de cruzeiro .....	5-44
Modo de controle de distância do veículo à frente.....	5-44
Modo convencional do controle de cruzeiro (velocidade fixa) .....	5-53
Sistema inteligente de frenagem emergencial (IEB) com detecção de pedestres .....	5-56
Sistema inteligente de frenagem emergencial (IEB) .....	5-56
Operação do sistema .....	5-57
Manutenção do sistema .....	5-60
Sistema inteligente de frenagem emergencial (IEB) com detecção de pedestres .....	5-61
Manutenção do sistema .....	5-67
Alerta inteligente de colisão frontal (I-FCW).....	5-67
Manutenção do sistema .....	5-71
Alerta inteligente de atenção do motorista (IDA) (se equipado) .....	5-72
Operação do sistema .....	5-72
Aumentando a economia de energia.....	5-73
Sensores de estacionamento ultrassônicos .....	5-74
Operação .....	5-75
Limitações do sistema do sensor de estacionamento (SONAR).....	5-75
Sistema temporariamente indisponível .....	5-76
Manutenção .....	5-78
Estacionamento.....	5-78
Direção elétrica.....	5-79
Sistema de freio.....	5-80
Cuidados com os freios.....	5-80
Assentamento do freio de estacionamento.....	5-81
Sistema de freio antitravamento (ABS) .....	5-81
Sistema do controle de estabilidade (ESP).....	5-82
Controle do chassi.....	5-84

Controle inteligente de trajetória (ITC).....	5-84
Controle inteligente de condução.....	5-84
Ao dirigir em clima frio.....	5-85
Bateria de 12 Volts.....	5-86
Líquido de arrefecimento .....	5-86
Equipamentos do pneu .....	5-86
Equipamentos especiais de inverno .....	5-86
Freio de estacionamento.....	5-86
Proteção contra corrosão.....	5-86
Abertura da tampa da porta de recarga congelada .....	5-86

## PRECAUÇÕES NO FUNCIONAMENTO E OPERAÇÃO

### **⚠ CUIDADO**

- Não deixe crianças ou adultos que requeiram a ajuda de outros, sozinhos no veículo. Animais de estimação também não devem ser deixados sozinhos. Eles podem ferir-se acidentalmente ou ferir outras pessoas, devido à operação não intencional do veículo. Além disso, em dias de sol intenso, a temperatura interna de um veículo fechado pode aumentar rapidamente de modo a causar ferimentos graves ou fatais às pessoas ou animais.
- Supervisione rigorosamente as crianças quando estão brincando ao redor de veículos, evitando que se tranquem no porta-malas onde podem sofrer ferimentos graves. Mantenha o veículo travado, com a tampa traseira travada, quando não estiver em uso, e mantenha as chaves longe do alcance de crianças.
- Prenda adequadamente toda a carga com cordas ou cintas, para evitar que elas escorreguem ou virem. Não transporte bagagens acima da altura do encosto do banco. Em caso de frenagem brusca ou colisão, uma bagagem mal fixada poderá causar ferimentos aos passageiros.

### SISTEMA DE MONITORAMENTO DA PRESSÃO DO PNEU (TPMS)

O sistema de monitoramento da pressão dos pneus monitora a pressão nos quatro pneus, enquanto o veículo estiver em movimento. Após uma perda de pressão, o sistema alertará o motorista usando uma advertência visual. Cada sensor **A** do TPMS tem uma localização de roda registrada e envia dados de pressão e temperatura via rádio para um receptor dentro do veículo.

Cada pneu, incluindo o reserva, deve ser verificado mensalmente quando estiver frio e calibrado até à pressão recomendada pelo fabricante do veículo na etiqueta de informações de carga e pneu. (Se o veículo tiver pneus de tamanho diferente do indicado na etiqueta de informações de carga e pneu do veículo, você deverá determinar a pressão adequada para esses pneus.). Como um recurso de segurança complementar, o veículo foi equipado com um sistema de monitoramento de pressão dos pneus (TPMS) que acende um indicador de pressão baixa do pneu quando um ou mais pneus está com a pressão significativamente baixa.

Consequentemente, quando o indicador de pressão baixa dos pneus se acender, você deverá parar e verificar os seus pneus o mais rapidamente possível, e calibrá-los com a pressão adequada. Dirigir com um pneu com pressão significativamente baixa causa o superaquecimento do pneu e pode levar à falha do pneu. A pressão baixa nos pneus também reduz a eficiência energética e a vida útil da banda de rodagem dos pneus, e pode afetar a capacidade de dirigibilidade e frenagem do veículo.



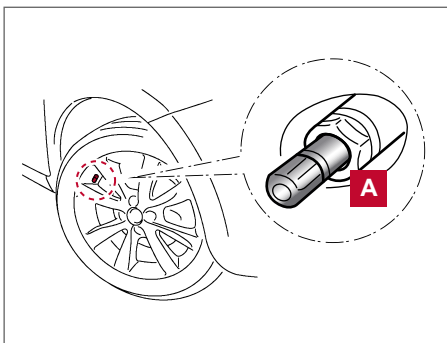

Note que o TPMS não é um substituto para a manutenção adequada do pneu e, é responsabilidade do motorista manter a pressão correta dos pneus, mesmo que a pressão baixa nos pneus não tenha atingido o nível para acender o indicador de pressão baixa nos pneus do TPMS.

O veículo também foi equipado com um indicador de falha no TPMS para indicar quando o sistema não está funcionando corretamente. O indicador de falha no TPMS é combinado com o indicador de pressão dos pneus. Quando o sistema detecta uma falha, a luz de advertência do TPMS **⚠** piscará por aproximadamente um minuto e depois permanecerá continuamente acesa. Essa sequência continuará na partida subsequente do veículo, desde que a falha exista.







Quando o indicador de falha estiver aceso, o sistema pode não conseguir detectar ou indicar a pressão baixa dos pneus como pretendido. As falhas no TPMS podem ocorrer por várias razões, incluindo a instalação de pneus ou rodas de reposição ou de tipos diferentes no veículo, que impedem o funcionamento correto do TPMS. Verifique sempre se a luz de advertência do TPMS  não se acende depois de substituir um ou mais pneus ou rodas do seu veículo, para assegurar que a substituição de pneus ou rodas de reposição ou de tipos diferentes que o TPMS continue a funcionar adequadamente.

### Informações adicionais

- O TPMS não monitora a pressão do pneu reserva.
- O sistema será ativado apenas quando o veículo for conduzido acima de 25 km/h. Além disso, este sistema pode não detectar uma queda súbita na pressão do pneu (por exemplo, um pneu furado durante a condução).
- A luz de advertência da pressão baixa nos pneus  pode não ser desligada automaticamente quando a pressão do pneu é ajustada. Depois que o pneu for calibrado até a pressão recomendada, execute o procedimento de reinicialização do TPMS e, em seguida, dirija o veículo em velocidades acima de 25 km/h para ativar o TPMS e desligar a luz de advertência de pressão baixa do pneu .
- Dependendo da mudança da temperatura externa, a luz de advertência de baixa pressão do pneu  pode se acender mesmo se a pressão do pneu foi ajustada adequadamente. Ajuste a pressão nos pneus para a pressão recomendada com os pneus FRIOS e realize o procedimento de reinicialização.
- Se o TPMS não estiver funcionando adequadamente, a luz de advertência de baixa pressão do pneu  piscará por aproximadamente 1 minuto quando o interruptor da ignição for colocado na posição ON. A luz  permanecerá acesa após 1 minuto. Faça a verificação do seu veículo em uma Concessionária Nissan certificada para veículo elétrico.

### CUIDADO

- Se a luz de advertência do TPMS  se acender durante a condução:
  - evite fazer manobras bruscas com o volante
  - evite frenagens bruscas
  - reduza a velocidade do veículo
  - saia da estrada em local seguro
  - pare o veículo o quanto antes
- Conduzir com a pressão do pneu abaixo do especificado pode danificar permanentemente os pneus e aumentar a probabilidade do pneu estourar. Poderão ocorrer danos graves ao veículo e resultar em um acidente com ferimentos graves.
- Verifique a pressão nos quatro pneus. Ajuste a pressão dos pneus para a pressão recomendada com os pneus FRIOS mostrada na etiqueta de especificação de pressão dos pneus, para que a luz de advertência do TPMS  se apague. Em caso de pneu furado, substitua-o pelo pneu reserva o quanto antes. Consulte: [Pneu reserva 6-3](#).
- Quando o pneu reserva for instalado ou uma roda for substituída, o TPMS não funcionará e a luz de advertência do TPMS  piscará por aproximadamente 1 minuto. A luz  permanecerá acesa após 1 minuto. Certifique-se de seguir todas as instruções para a substituição da roda e certifique-se de que os componentes do TPMS sejam montados corretamente.
- Substituir os pneus por outros que não sejam originalmente especificados pela Nissan poderá afetar a operação correta do TPMS.

## CUIDADO

- O Selante para Reparos de Emergência para Pneu Genuíno Nissan ou equivalente poderá ser utilizado para reparar temporariamente um pneu. Não injete nenhum outro tipo de selante líquido ou aerosol nos pneus, pois isso poderá causar mau funcionamento dos sensores de pressão dos pneus.
- A Nissan recomenda apenas a utilização do Selante para Reparos de Emergência para Pneu Genuíno Nissan fornecido com o veículo. Outros tipos de selantes poderão danificar a vedação da haste da válvula podendo fazer com que o pneu fique com vazamento de ar. Visite uma concessionária Nissan certificada para veículo elétrico o quanto antes após usar o selante para reparo do pneu (para modelos equipados com o kit de emergência para reparo de pneu).

## ATENÇÃO

- Se o veículo for conduzido com o pneu furado, isto poderá danificar o sensor do TPMS na roda respectiva.
- O TPMS poderá não funcionar corretamente quando o veículo estiver com correntes nas rodas ou com acúmulo de neve nas rodas.
- Não coloque película metalizada ou peças metálicas (antena, etc.) nos vidros. Isto poderá prejudicar a recepção dos sinais dos sensores de pressão, e o TPMS não funcionará corretamente.

Alguns dispositivos e transmissores poderão interferir temporariamente com o funcionamento do TPMS e fazer com que a sua luz de advertência  se acenda. Alguns exemplos são:

- Instalações ou dispositivos elétricos que utilizam frequências de rádio similares próximo ao veículo.
- Se houver um transmissor configurado com frequências similares próximo ao veículo.
- Se houver um computador (ou equipamento similar) ou um conversor DC/AC sendo utilizado próximo ao veículo.
- Se os dispositivos que transmitem ruído elétrico estiverem conectados na alimentação da bateria de 12 volts do veículo.
- Ao calibrar os pneus e verificar a sua pressão, nunca incline a válvula do pneu.
- Utilize a tampa para válvula genuína Nissan que é produzida conforme as especificações da válvula instalada na fábrica.
- Não utilize tampas metálicas nas válvulas.
- Instale as tampas das válvulas corretamente. A válvula e os sensores de pressão poderão ser danificados se a válvula ficar sem a sua tampa.
- Não danifique as válvulas e os sensores ao armazenar as rodas ou instalar pneus diferentes.
- Substitua a haste da válvula do sensor do TPMS (incluindo válvula e a tampa) e a porca\* quando os pneus forem substituídos, devido a desgaste ou deterioração. A porca\* deve ser instalada corretamente com o torque de  $1,4 \pm 0,1$  N.m. Os sensores do TPMS podem ser utilizados novamente.
- Tenha cuidado ao usar o equipamento para calibragem de pneus com um tubo rígido, pois a força de alavanca aplicada pelo bico pode danificar a haste da válvula.

**Informações exibidas:**

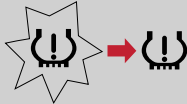
Luz de advertência do TPMS	Possível causa	Possível solução
	Baixa pressão do pneu Nota: Normalmente, a pressão do pneu diminui naturalmente.	Calibre os pneus na pressão correta
	O sensor TPMS genuíno Nissan não é detectado em uma ou mais rodas.	Verifique se os sensores do TPMS estão presentes. Se estiver faltando algum sensor, adicione um sensor do TPMS genuíno Nissan.
	Interferência de comunicação de rádio do TPMS entre o sensor do TPMS na roda e o receptor do TPMS devido a fontes externas.	Dirija para fora da área de interferência
	Falha nos componentes do TPMS	Se o problema persistir, contate uma Concessionária Nissan certificada para veículo elétrico.

Para mais informações sobre as luzes de advertência de pressão baixa no pneu, consulte: [Luzes de advertência, luzes indicadoras e avisos sonoros 2-6.](#)

**Reconhecimento da posição e ID do sensor do TPMS**

Recomenda-se que a Concessionária Nissan certificada para veículo elétrico efetue o registro de um novo sensor do TPMS ou da sua posição.

Você também pode registrar o sensor, conforme os procedimentos descritos abaixo.

1. Altere a posição do pneu ou instale o novo sensor do TPMS.
2. Estacione o veículo com o interruptor da ignição na posição OFF por mais de 20 minutos. Você deve realizar esta etapa antes da condução.
3. Dirija o veículo por alguns minutos com a velocidade entre 25 e 100 km/h. A posição e o ID do sensor do TPMS serão automaticamente detectados.

**NOTA: O TPMS pode não ser sincronizado se uma ou mais das seguintes condições se aplicarem:**

- **Condições ruins da estrada**
- **A unidade do TPMS não recebe dados corretos dos sensores de pressão dos pneus**
- **Dirigir com velocidade inferior a 25 km/h**
- **Dirigir com velocidade superior a 100 km/h**
- **Aceleração excessiva**
- **Desaceleração excessiva**
- **Em congestionamentos lentos**

**Reinicialização do TPMS**

Para manter o TPMS funcionando corretamente, a reinicialização deve ser realizada nos seguintes casos.

- quando a pressão do pneu estiver ajustada
- quando o pneu ou a roda for substituída
- ao realizar rodízio nos pneus

Execute o procedimento a seguir para reinicializar o TPMS.

1. Estacione o veículo em uma superfície plana e segura.
2. Acione o freio de estacionamento e pressione o interruptor da posição P na alavanca seletora.
3. Ajuste a pressão nos quatro pneus para a pressão recomendada com os pneus FRIOS mostrada na etiqueta de especificação de pressão e carga dos pneus fixada na coluna central do lado do motorista. Use um manômetro de pressão para pneus para verificar a pressão dos pneus.



4. Coloque o interruptor da ignição na posição ON. Não inicie o sistema do veículo elétrico.
5. Navegue até o menu [Definições] no Display de Informações do Veículo.
6. Selecione o menu [Config. do TPMS].
7. Selecione o botão [Redefinir TPMS] e, em seguida, pressione o botão <OK> no volante de direção para iniciar a calibração.
8. Para finalizar o procedimento, inicie o sistema do veículo elétrico e dirija o veículo em velocidade superior a 25 km/h.

Se a luz de advertência de pressão baixa dos pneus  se acender após a inicialização do sistema, isso pode indicar que o TPMS não está funcionando corretamente. Faça a verificação do seu veículo em uma Concessionária Nissan certificada para veículo elétrico.

Para mais informações sobre as luzes de advertência de pressão baixa dos pneus, consulte: [Luzes de advertência, luzes indicadoras e avisos sonoros 2-6.](#)

## EVITANDO COLISÕES E CAPOTAMENTOS

### CUIDADO

**A negligência na operação do veículo pode resultar em perda do controle ou em acidente.**

Sempre fique atento e dirija defensivamente. Obedeça a todas as leis de trânsito. Evite velocidades excessivas, curvas em alta velocidade ou manobras repentinas, porque estas práticas de direção podem causar a perda do controle do seu veículo. Assim como em qualquer veículo, a perda do controle resulta em colisão com outros veículos ou objetos, ou causa capotamento do veículo, particularmente a perda do controle do veículo causa derrapagens. Sempre fique atento e evite dirigir quando estiver cansado. Nunca dirija quando estiver sob a influência do álcool ou drogas (incluindo medicamentos prescritos ou drogas sem receita médica que podem causar sonolência). Sempre use o cinto de segurança conforme descrito neste manual e também ensine os passageiros sobre como fazê-lo.

Os cintos de segurança ajudam a reduzir o risco de ferimentos nas colisões e capotamentos. Em caso de capotamento, uma pessoa que não esteja utilizando o cinto de segurança ou usando-o de forma incorreta estará mais sujeita a ferimentos ou morte, do que aquela que estiver utilizando o cinto adequadamente.

## RECUPERAÇÃO AO SAIR FORA DA ESTRADA

Durante a condução, as rodas do lado direito ou lado esquerdo podem acidentalmente deixar a superfície da estrada. Se isso ocorrer, mantenha o controle do veículo seguindo o procedimento descrito a seguir. Observe que estes procedimentos são somente um guia geral. O veículo deve ser dirigido baseado nas condições da estrada e do tráfego.

- **Permaneça calmo e não reaja de maneira exagerada.**
- **Não use os freios.**
- **Segure firmemente o volante de direção com as duas mãos e tente manter o veículo em linha reta.**
- **Quando apropriado, lentamente alivie o pedal do acelerador para reduzir gradualmente a velocidade do veículo.**
- **Se não houver nada no caminho, conduza o veículo de volta à estrada, enquanto a velocidade é reduzida. Não tente retornar para a estrada sem antes reduzir a velocidade do veículo.**
- Quando for seguro fazê-lo, gradualmente gire o volante de direção até que ambos os pneus estejam na superfície da estrada. Quando todos os pneus estiverem na superfície da estrada, esterce o veículo para permanecer na faixa apropriada de direção.
  - Se você decidir que não é seguro retornar o veículo para a estrada baseado nas condições do veículo, estrada e tráfego, diminua a velocidade do veículo gradualmente até parar em um local seguro fora da estrada.

## PERDA RÁPIDA DE PRESSÃO DO AR

Pode ocorrer uma perda rápida de pressão do ar ou um "estouro" caso o pneu esteja furado ou esteja danificado devido a uma pancada em uma guia ou buraco. A perda rápida da pressão do ar também pode ser causada em virtude de dirigir com os pneus abaixo da pressão especificada. A perda rápida de pressão de ar pode afetar a dirigibilidade e a estabilidade do veículo, especialmente em altas velocidades.

Para evitar a perda rápida de pressão do ar mantenha a pressão correta e inspecione visualmente os pneus quanto a desgastes e danos. Consulte: [Rodas e pneus 8-21](#)

Caso um pneu perca rapidamente a pressão do ar ou "estoure" enquanto estiver dirigindo, mantenha o controle do veículo, observando os procedimentos a seguir. Observe que estes procedimentos são somente um guia geral. O veículo deve ser dirigido baseado nas condições da estrada e do tráfego.

### CUIDADO

**As ações a seguir podem aumentar as chances de perda de controle do veículo, caso haja uma perda repentina da pressão de ar dos pneus. A perda de controle do veículo pode causar uma colisão e resultar em ferimentos aos ocupantes.**

- O veículo geralmente se move ou puxa no sentido do pneu furado.
- Não pise no freio bruscamente.
- Não libere rapidamente o pedal do acelerador.
- Não gire rapidamente o volante de direção.

1. Mantenha-se calmo e não reaja bruscamente.
2. Segure firmemente o volante de direção com as duas mãos e tente manter o veículo em linha reta.
3. Quando apropriado, lentamente alivie o pedal do acelerador para reduzir gradualmente a velocidade do veículo.
4. Gradualmente conduza o veículo para um local seguro fora da estrada e se possível longe do tráfego.
5. Pise suavemente no freio para parar o veículo gradualmente.
6. Acenda as luzes de advertência e entre em contato com o serviço de atendimento de emergência da estrada para a troca do pneu. Consulte: [Pneu furado 6-2](#).

## DIRIGINDO SOB EFEITO DE ÁLCOOL/DROGAS

### CUIDADO

**Nunca dirija sob efeito de drogas ou bebidas alcoólicas. O álcool na corrente sanguínea reduz a coordenação, atrasa o tempo de reação e dificulta o julgamento. Dirigir após ingerir álcool aumenta a probabilidade de se envolver em um acidente ferindo a si mesmo e outras pessoas. Além disso, se você estiver ferido em um acidente, o álcool pode aumentar a severidade do ferimento.**

A Nissan é comprometida com a condução segura. Portanto, você não deve optar por dirigir sob a influência do álcool. A cada ano milhares de pessoas são feridas ou mortas em acidentes relacionados com álcool.

Embora as leis locais variam com o que é considerado estar legalmente alcoolizado, o fato é que o álcool afeta todas as pessoas diferentemente e muitas pessoas subestimam os efeitos do álcool. Lembre-se, bebida e direção não combinam! E o mesmo se aplica às drogas (drogas sem receita médica, prescrição e drogas ilegais). Não dirija se você estiver sob o efeito de álcool, drogas, ou outra condição física qualquer.

## SISTEMA DE CHAVE INTELIGENTE

O sistema da Chave Inteligente pode ser usado para operar o interruptor da ignição sem tirar a chave do seu bolso ou bolsa. Interferências em virtude de condições externas podem prejudicar o funcionamento da chave inteligente.

Alguns indicadores e avisos para a operação são exibidos no display de informações do veículo. Consulte: [Display de informações do veículo 2-19](#).

### ⚠️ ATENÇÃO

- **Certifique-se de que esteja com a chave inteligente ao ligar o sistema EV e ao dirigir o veículo.**
- **Nunca deixe a chave inteligente no interior do veículo ao sair.**
- **Se a bateria de 12 volts estiver descarregada, o interruptor da ignição não poderá ser mudado da posição LOCK.**

## INTERRUPTOR DA IGNIÇÃO

### ⚠️ CUIDADO

**Não opere o interruptor da ignição ao dirigir o veículo, exceto em uma emergência. (O sistema do veículo elétrico irá desligar quando o interruptor da ignição for pressionado 3 vezes consecutivas ou o interruptor da ignição for pressionado e mantido por mais de 2 segundos). Se o sistema do veículo elétrico desligar ao dirigir o veículo, isto pode levar a uma colisão e ferimentos graves.**

Antes de operar o interruptor da ignição, certifique-se de que a alavanca seletora esteja na posição P (Park).

### ALCANCE DA CHAVE INTELIGENTE PARA A FUNÇÃO DE ACIONAMENTO DO VEÍCULO ELÉTRICO

As funções da chave inteligente somente funcionam para iniciar o sistema do veículo elétrico quando a Chave Inteligente estiver dentro da distância de alcance especificada **A**. Quando a bateria da Chave Inteligente estiver quase descarregada ou você estiver próximo a ondas de rádio fortes, o alcance do sistema da Chave Inteligente se torna menor e pode não funcionar corretamente.

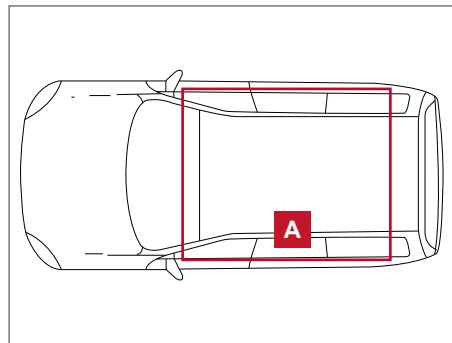

Quando a Chave Inteligente está funcionando dentro do alcance, é possível para qualquer um, mesmo aqueles que não carregam a Chave Inteligente, pressionar o interruptor da ignição para iniciar o sistema do veículo elétrico.

- A área do compartimento de bagagens não está incluída no alcance, mas a Chave Inteligente pode funcionar.
- Se a Chave Inteligente for colocada no painel de instrumentos, dentro do porta-luvas, ou porta-objetos da porta poderá não funcionar.
- Se a Chave Inteligente for colocada próxima à porta ou vidro fora do veículo, a Chave Inteligente poderá não funcionar.

## OPERAÇÃO DO INTERRUPTOR DA IGNIÇÃO

- 1** LOCK
- 2** ACC
- 3** ON
- 3a** READY
- 4** OFF

\*Pressione enquanto o pedal de freio estiver pressionado

- A** Luz indicadora

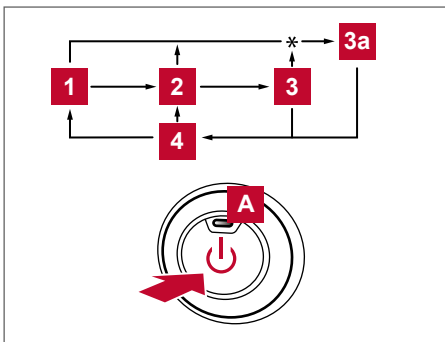

Quando o interruptor da ignição for pressionado sem pressionar o pedal de freio, a posição do interruptor da ignição mudará, conforme a seguir.

- Pressione uma vez para mudar para posição **ACC**.
- Pressione duas vezes para mudar para posição **ON**.
- Pressione três vezes para mudar para posição **OFF**.
- Pressione quatro vezes para retornar para posição **ACC**.
- Abra ou feche alguma porta para retornar para a posição **LOCK**, enquanto estiver na posição **OFF**.

A luz indicadora **A** no interruptor da ignição se acende quando o interruptor da ignição for colocado na posição **ACC** ou **ON**.

Quando o interruptor da ignição não puder ser colocado na posição **LOCK**, siga o procedimento a seguir:

1. Pressione o interruptor "P" na alavanca seletora para colocar o veículo na posição "P" (Park).
2. Coloque o interruptor da ignição na posição **OFF**. O indicador da posição do interruptor da ignição **A** não se acenderá.
3. Abra a porta. O interruptor da ignição irá alterar para a posição **LOCK**.

**A alavanca seletora somente poderá ser movida da posição P (Park) se o interruptor da ignição estiver na posição READY e o pedal de freio estiver pressionado.**

## POSIÇÃO DO INTERRUPTOR DA IGNIÇÃO

### LOCK (posição normal de estacionamento)

O interruptor da ignição pode apenas ser travado nesta posição.

O interruptor da ignição será destravado quando for pressionado para a posição **ACC** ao carregar a Chave Inteligente com você.

Quando o interruptor da ignição for colocado na posição **LOCK** e o pedal de freio estiver acionado, a transmissão seleciona a posição P (Park) automaticamente.

### ACC (Acessórios)

Esta posição ativa os acessórios eletrônicos como, por exemplo, o rádio quando o sistema do veículo elétrico estiver desligado.

### ON

Esta posição liga o sistema do veículo elétrico e os acessórios eletrônicos.

### READY (Posição normal de funcionamento)

Esta posição liga o sistema do veículo elétrico, os acessórios eletrônicos e o veículo pode ser dirigido.

## OFF

O sistema do veículo elétrico pode ser desligado sem o travamento do volante de direção.

### **⚠ ATENÇÃO**

**Não deixe o veículo com o interruptor da ignição na posição ACC por um período de tempo prolongado. Isso poderá descarregar a bateria de 12 volts.**

**NOTA:** Se o interruptor da ignição for pressionado rapidamente ou pressionado duas vezes rapidamente, o interruptor pode não funcionar mesmo se um som de clique for ouvido. Pressione o interruptor novamente mais lentamente.

## SISTEMA DA LUZ DE CONDUÇÃO DIURNA

Mesmo se o interruptor dos faróis e o interruptor do farol de neblina estiverem na posição OFF, as luzes de condução diurna se acendem após o interruptor da ignição ser colocado na posição ON ou READY.

As lâmpadas das luzes de condução diurna estão localizadas nas unidades dos faróis de neblina dianteiros.

## DESLIGAMENTO DE EMERGÊNCIA DO VEÍCULO ELÉTRICO

Para desligar o veículo elétrico em uma situação de emergência durante a condução, execute o seguinte procedimento.

- Pressione o interruptor da ignição rapidamente 3 vezes consecutivas, ou
- Pressione e mantenha pressionado o interruptor da ignição por mais de 2 segundos.

## DESCARGA DA BATERIA DA CHAVE INTELIGENTE

Se a bateria da Chave Inteligente for descarregada, as condições externas interferem com o funcionamento da Chave Inteligente, inicie o sistema do veículo elétrico no modo **READY** de acordo com o seguinte procedimento:

1. Pressione o interruptor da posição P (Park) na alavanca seletora.
2. Pressione o pedal de freio firmemente.
3. Toque no interruptor da ignição com a Chave Inteligente, conforme ilustrado. Um alarme sonoro soará quando o veículo reconhecer a Chave Inteligente.
4. Pressione o interruptor da ignição ao pressionar o pedal de freio dentro de 10 segundos após soar o alarme sonoro. A posição do interruptor de posição muda para o modo **READY**.

Após a etapa 3 ser executada, quando o interruptor da ignição for pressionado sem pressionar o pedal de freio, a posição do interruptor da ignição irá alterar para **ACC**.

### NOTA:

- Quando o interruptor da ignição for pressionado para a posição ACC ou ON, conforme o procedimento acima, o indicador de descarga da bateria da Chave Inteligente (com a mensagem "Bateria da Chave Baixa") aparece no display de informações do veículo mesmo quando a chave inteligente está dentro do veículo. Isto não é uma falha. Para que o indicador de advertência pare de piscar, toque no interruptor da ignição com a Chave Inteligente novamente.
- Se o indicador de descarga da bateria da Chave Inteligente "Bateria da Chave Baixa" aparecer no display de informações do veículo, substitua a bateria o quanto antes. Consulte: [Substituição da bateria da Chave Inteligente 8-16](#).

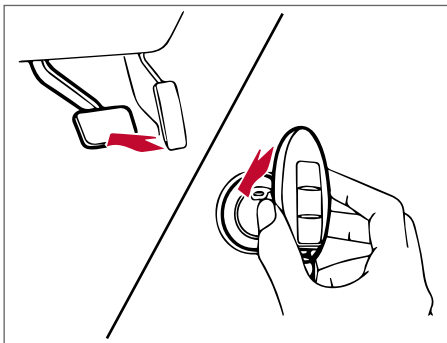

## ANTES DE INICIAR O SISTEMA DO VEÍCULO ELÉTRICO

- Certifique-se de que a área ao redor do veículo esteja livre de obstáculos.
- Verifique os níveis de fluidos, tais como líquido de arrefecimento, fluido de freio, além do fluido do lavador do para-brisa.
- Verifique se todos os vidros e faróis estão limpos.
- Faça uma inspeção visual na aparência e condições dos pneus. Verifique também a calibragem dos pneus.
- Verifique se todas as portas estão travadas.
- Posicione o banco e ajuste os apoios de cabeça.
- Ajuste os espelhos retrovisores externos e interno.
- Coloque o cinto de segurança e peça aos demais passageiros que façam o mesmo.
- Verifique a operação das luzes de advertência quando o interruptor da ignição for colocado na posição ON.  
Consulte: [Luzes de advertência, luzes indicadoras e avisos sonoros 2-6.](#)

## INICIANDO O SISTEMA DO VEÍCULO ELÉTRICO

1. Certifique-se de que o freio de estacionamento esteja acionado.
2. Certifique-se de que a alavanca seletora esteja na posição P (Park).  
O veículo elétrico foi projetado para não operar a menos que a alavanca seletora esteja na posição P (Park) ou N (Neutro).

**A Chave Inteligente deve ser carregada com você ao operar o interruptor da ignição e o veículo.**

3. Acione o pedal de freio e pressione o interruptor da ignição para colocar o sistema do veículo elétrico na posição READY.  
Para colocar o veículo na posição READY imediatamente, pressione e solte o interruptor da ignição ao pressionar o pedal de freio com o interruptor da ignição em qualquer posição. A luz indicadora READY  no painel de instrumentos se acende.
4. Para desligar o sistema do veículo elétrico, pressione o interruptor da posição P (Park) na alavanca seletora, e coloque o interruptor da ignição na posição OFF.

## CONDUZINDO O VEÍCULO

### SISTEMA DE CONTROLE ELETRÔNICO DE MUDANÇA DE MARCHA

Este veículo é eletronicamente controlado para produzir potência máxima disponível e bom funcionamento.

Os procedimentos de operação recomendados para este veículo são mostrados nas páginas a seguir.

#### Ligando o veículo

1. Após colocar o veículo na posição READY, pressione totalmente o pedal de freio antes de mover a alavanca seletora para a posição D (Drive).  
**A alavanca seletora desse veículo foi projetada de modo que o pedal de freio deve ser pressionado antes da mudança da posição P (Park) para qualquer posição de condução, enquanto o interruptor da ignição estiver na posição ON.**  
**A alavanca seletora não pode ser movida da posição P (Park) ou de outras posições se o interruptor da ignição for mudado para as posições LOCK, OFF ou ACC ou se a chave for removida.**
2. Mantenha o pedal de freio pressionado e mova a alavanca seletora para a posição D (Drive).

3. Libere o freio de estacionamento e o pedal de freio, e inicie lentamente a movimentação do veículo acionando o pedal do acelerador.

### **⚠ CUIDADO**

- Não pressione o pedal do acelerador ao mudar a alavanca seletora da posição P (Park) ou N (Neutro) para R (Ré) ou D (Drive). Sempre pressione o pedal de freio até que a mudança de marcha tenha sido concluída. Se isso não for feito, você pode perder o controle do veículo, resultando em acidente.
- Nunca mude para a posição P (Park) ou R (Ré) com o veículo se movendo para a frente, e para a posição P (Park) ou D (Drive) com o veículo se movendo em marcha a ré. Isto poderá causar um acidente ou danos ao veículo.

### **⚠ ATENÇÃO**

- Para evitar danos ao veículo, ao parar em uma subida, não o mantenha parado pressionando o pedal do acelerador. O pedal de freio deve ser utilizado nestas ocasiões.
- Não pendure itens na alavanca seletora. Isto pode causar um acidente devido a uma partida repentina.
- Não mudar para a posição ECO bruscamente em estradas escorregadias. Isto poderá causar a perda de controle do veículo.
- Exceto em uma emergência, não mude para a posição N (Neutro) durante a condução do veículo. Trafegar com a alavanca seletora na posição N (Neutro) poderá causar danos graves à transmissão.

### **Mudança de marchas**

Para mover a alavanca seletora,

- ➡ Deslizar ao longo do curso, enquanto o pedal de freio está pressionado.
- ➡ Após deslizar, mantenha na mesma posição até que o veículo seja colocado na posição N (Neutro).
- ➡ Quando estiver na posição D (Drive), deslize ao longo do curso.

A alavanca seletora retorna à posição central ao liberá-la.

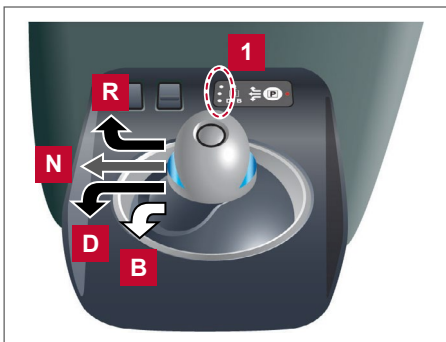

### **NOTA:**

- Confirme se o veículo está na posição da mudança desejada, verifique o indicador de marcha **1** localizado próximo à alavanca seletora, observando o indicador próximo à alavanca seletora ou display de informações do veículo no painel.
- Para colocar o veículo na posição D (Drive) a partir da posição B, mova a alavanca seletora na posição D (Drive).

Após colocar o veículo na posição READY, acione totalmente o pedal de freio, e mova a alavanca seletora para alguma das posições de marcha de sua preferência.

Se o interruptor da ignição for colocado na posição OFF ou ACC por alguma razão, enquanto a posição de marcha estiver em alguma posição diferente de P (Park), o interruptor da ignição não pode ser colocado na posição LOCK.

Se o interruptor da ignição não puder ser colocado na posição LOCK, siga as etapas descritas a seguir.

1. Acione o freio de estacionamento quando o veículo estiver parado.
2. Coloque o interruptor da ignição na posição ON ao acionar o pedal de freio.

3. Pressione o interruptor da posição P na alavanca seletora para colocar na posição P (Park).
4. Coloque o interruptor da ignição na posição OFF.

**NOTA:** O veículo automaticamente aciona a posição P (Park) quando o interruptor da ignição estiver na posição OFF.

### **⚠ CUIDADO**

- A alavanca seletora retorna à posição central ao liberá-la. Quando o interruptor da ignição for colocado na posição READY, confirme se o veículo está na posição P (Park). O indicador da posição P próximo à alavanca seletora acende e é exibido P no painel. Se o veículo estiver na posição D (Drive) ou R (Ré) quando o interruptor da ignição for colocado na posição READY, isso pode causar a partida repentina que poderá resultar em um acidente.
- Em uma estrada montanhosa, não permita que o veículo retorne para trás, enquanto estiver na posição D (Drive) ou na posição B, ou permita que o veículo vá para frente, enquanto estiver na posição R (Ré). Isto poderá causar um acidente.

### **⚠ ATENÇÃO**

- Não deslize a alavanca seletora enquanto pressiona o interruptor de posição P. Isso também pode danificar o motor elétrico.
- Quando alterar para a sua posição de preferência, ao operar a alavanca seletora, verifique se a mesma retornará para a posição central, quando retirar a mão da alavanca. Manter a alavanca seletora em uma posição intermediária pode também danificar o sistema de controle de mudança de marcha.
- Não opere a alavanca seletora enquanto o pedal do acelerador estiver pressionado, exceto quando estiver alterando para a posição B. Isso deve causar uma partida repentina que poderá resultar em acidente.
- As seguintes operações não são permitidas, pois a força excessiva influenciaria o motor de tração e isso pode resultar em danos ao veículo:
  - Mover a alavanca seletora para a posição R (Ré) ao conduzir para frente.
  - Mover a alavanca seletora para a posição D (Drive) ou posição B ao conduzir para trás. Ao tentar executar estas operações, um sinal sonoro será emitido e o veículo mudará para a posição N (Neutro).

### **P (Park):**

Utilize esta posição de marcha quando o veículo estiver estacionado ou quando estiver colocando o veículo no modo READY. Certifique-se de que o veículo esteja completamente parado antes de selecionar a posição P (Park).

**Para alterar para a posição P (Park), pressione o interruptor de posição P, como mostrado na ilustração. Acione o freio de estacionamento. Se o interruptor de posição P for pressionado, enquanto o veículo estiver em movimento, um sinal sonoro será emitido e a posição atual de marcha**

**será mantida.** Ao estacionar em uma ladeira, aplique primeiramente o freio de estacionamento e a seguir, mova a alavanca seletora para a posição P (Park).





**NOTA:**

- Enquanto o veículo está estacionado, se a posição de marcha for colocada em outra posição diferente da posição P (Park) quando o interruptor da ignição está na posição OFF, será automaticamente alterada para a posição P (Park).
- Se o interruptor de posição P estiver pressionado, enquanto a alavanca seletora estiver deslizando, a posição de mudança de marcha não irá alterar para a posição P (Park). Quando pressionar o interruptor de posição P, certifique-se primeiro de permitir que a alavanca seletora retorne a sua posição central.

**R (Ré):**

Use a posição R (Ré) para dar marcha a ré. Certifique-se de que o veículo esteja completamente parado antes de selecionar a posição R (Ré).

Quando a alavanca seletora estiver na posição R (Ré), a câmera de ré será ativada. Para mais detalhes, sobre o controle de climatização (tipo A ou B), Câmera de ré ou Câmera 360°, consulte: [Visor de informação, aquecimento e ar-condicionado \(sistema de controle da climatização\) 4-1](#)

**N (Neutro):**

Nenhuma marcha à frente ou ré é engatada. O veículo pode ser colocado na posição READY nesta posição.

Não selecione a posição N (Neutro), enquanto estiver conduzindo. O sistema de freio regenerativo não opera na posição N (Neutro). Porém, você poderá parar o veículo pressionando o pedal de freio.

**D (Drive):**

Utilize esta posição para a movimentação normal à frente.

**B:**

Quando a posição **B** é utilizada, mais frenagem regenerativa é aplicada quando o pedal do acelerador é liberado em comparação com a posição D (Drive).

Uma menor desaceleração é fornecida pelo sistema de frenagem regenerativa quando a bateria de Li-íon estiver completamente carregada ou a temperatura da bateria estiver baixa.



## MODO ECO

O modo ECO ajuda a reduzir o consumo de energia pela redução da aceleração em relação à posição do pedal do acelerador quando comparado à posição D (Drive).

Utilize o modo ECO para maximizar a autonomia do veículo e para condução na cidade.

Para ativar o modo ECO, pressione o interruptor ECO.

O indicador do modo ECO é exibido no display de informações do veículo.

Para desativar o modo ECO, pressione o interruptor ECO novamente. O indicador de velocidade do veículo desligará.

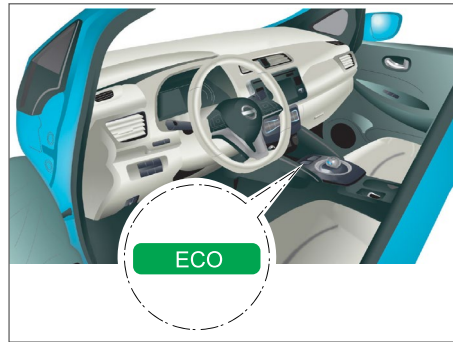

Interruptor do modo ECO

- A seleção do modo ECO (ON ou OFF) é mantida mesmo quando o sistema EV é reiniciado.
- Quando o modo ECO é desativado, a performance de condução é alterada. Antes de desativar o modo ECO, certifique-se de que é seguro, libere o pedal do acelerador e opere o interruptor ECO.
- Desative o modo ECO quando a aceleração for necessária, como quando:
  - dirigir com passageiros ou cargas pesadas no veículo.
  - dirigir em um aclive íngreme.
- Quando o controle de cruzeiro ou o controle de cruzeiro inteligente (ICC) é operado, o veículo torna-o prioritário para manter uma velocidade constante. A autonomia não será prolongada mesmo se o indicador do modo ECO for exibido.

## FREIO DE ESTACIONAMENTO

### FREIO DE ESTACIONAMENTO ELÉTRICO

O freio de estacionamento elétrico pode ser acionado ou liberado, operando o interruptor de freio de estacionamento elétrico.

**Para acionar:** Puxe o interruptor **1** para cima, a luz indicadora **A** se acenderá.

**Para liberar:** Com o interruptor da ignição na posição **ON**, acione o pedal de freio e pressione o interruptor **2** para baixo. A luz indicadora se apagará.

Antes da condução, certifique-se de que a luz de advertência do freio **(A)** se apague. Consulte:

[Luzes de advertência, luzes indicadoras e avisos sonoros 2-6.](#)

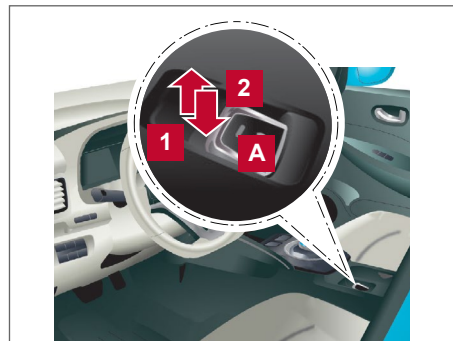

O freio de estacionamento não aciona automaticamente. Se acionado manualmente, o freio de estacionamento será liberado automaticamente ao pressionar o acelerador com a alavanca seletora na posição D (Drive) ou R (Ré), desde que:

- O motorista esteja utilizando o cinto de segurança, ou
- O motorista acelerar dentro de 5 segundos após a mudança de marcha da posição P (Park) ou N (Neutro) para D (Drive) ou R (Ré).



Se você tentar conduzir o veículo sem colocar o cinto de segurança, você terá que colocar o cinto de segurança e colocar a alavanca seletora na posição Drive (D) ou Ré (R) novamente, para que o freio de estacionamento seja liberado automaticamente.

Para manter o freio de estacionamento elétrico liberado após desligar a alimentação, pressione o pedal de freio e pressione o interruptor do freio de estacionamento **2**, antes de colocar o interruptor da ignição na posição OFF.

### **⚠ CUIDADO**

- **Certifique-se de que o freio de estacionamento elétrico esteja liberado antes de dirigir. Qualquer falha em realizar este procedimento poderá causar danos ao freio e resultar em acidente.**
- **Não libere o freio de estacionamento quando estiver do lado de fora do veículo.**
- **Para ajudar a evitar o risco de ferimentos graves ou fatais, causados por uma operação não intencional do veículo e/ou de seus sistemas, não deixe crianças, animais de estimação e pessoas que necessitam de assistência desacompanhadas no interior do veículo. Ainda em dias quentes e ensolarados, a temperatura dentro de um veículo fechado poderá tornar-se quente o suficiente para causar ferimentos graves ou fatais em pessoas ou animais.**
- **Antes de sair do veículo, certifique-se de que o veículo seja mantido parado pelo freio de estacionamento.**

#### **NOTA:**

- Não comece a dirigir enquanto o freio de estacionamento estiver acionado, pois isso pode causar o superaquecimento do freio de estacionamento ou reduzir sua eficácia, o que pode resultar em um acidente.
- Um aviso sonoro soará se o veículo for conduzido sem liberar o freio de estacionamento. Consulte: [Aviso sonoro do freio de estacionamento 2-18](#).
- Enquanto o freio de estacionamento elétrico é acionado ou liberado, um som de operação é ouvido do lado inferior do banco traseiro. Isto é normal e não indica uma falha.
- Quando o freio de estacionamento elétrico for frequentemente acionado e liberado em um curto período de tempo, o freio de estacionamento elétrico pode não ser operado de modo a evitar o superaquecimento do sistema do freio de estacionamento elétrico. Se isto ocorrer, opere o freio de estacionamento elétrico novamente após aproximadamente 1 minuto.
- O freio de estacionamento elétrico pode ser liberado com o interruptor da ignição nas posições ON ou READY.
- Se o freio de estacionamento elétrico precisar ser acionado em casos de emergência, puxe para cima e segure o interruptor do freio de estacionamento elétrico. Ao liberar o interruptor do freio de estacionamento, o freio de estacionamento será liberado.
- Ao puxar para cima o interruptor do freio de estacionamento elétrico, o freio de estacionamento será acionado e o aviso sonoro soará. A luz indicadora do freio de estacionamento  no painel e no interruptor do freio de estacionamento se acenderão. Isto não indica uma falha. A luz indicadora do freio de estacionamento elétrico  no painel e no interruptor do freio de estacionamento se apagam quando o interruptor do freio de estacionamento for liberado.
- Ao puxar para cima o interruptor do freio de estacionamento elétrico com o interruptor da ignição na posição OFF ou ACC, a luz indicadora do freio de estacionamento  continuará acesa por um curto período de tempo.

**⚠ ATENÇÃO**

Ao estacionar o veículo em clima frio, coloque a alavanca seletora na posição P (Park), e coloque calços adequados nos lados dianteiro e traseiro de uma das rodas com o freio de estacionamento elétrico liberado. Se o freio de estacionamento elétrico for acionado em clima frio, o freio pode congelar e não poderá ser liberado.

**FREIO DE ESTACIONAMENTO MANUAL**

O freio de estacionamento pode ser acionado ou liberado, operando o pedal de freio de estacionamento.

**⚠ CUIDADO**

- Certifique-se de que o freio de estacionamento esteja liberado antes de dirigir. Qualquer falha em realizar este procedimento poderá causar danos ao freio e resultar em acidente.
- Não libere o freio de estacionamento quando estiver do lado de fora do veículo.
- Para ajudar a evitar o risco de ferimentos graves ou fatais, causados por uma operação não intencional do veículo e/ou de seus sistemas, não deixe crianças, animais de estimação e pessoas que necessitam de assistência desacompanhadas no interior do veículo. Ainda em dias quentes e ensolarados, a temperatura dentro de um veículo fechado poderá tornar-se quente o suficiente para causar ferimentos graves ou fatais em pessoas ou animais.
- Ao sair do veículo, acione o freio de estacionamento e acione o interruptor P (Park) na alavanca seletora.
- Não libere o pedal de freio até que o freio de estacionamento esteja totalmente acionado. Não fazer isso pode causar o movimento repentino do veículo, o que pode resultar em um acidente.

**Para acionar:** Pressione firmemente o pedal de freio de estacionamento **1**.

**Para liberar:**

1. Acione firmemente o pedal de freio **2**.
2. Acione firmemente e libere o pedal de freio de estacionamento **1** para liberar o freio de estacionamento.
3. Antes de conduzir, certifique-se de que a luz de advertência do freio de estacionamento **Ⓢ** no painel se apagou.

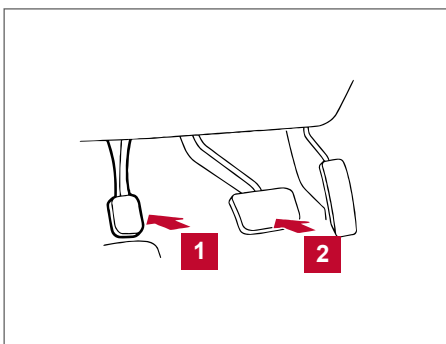

## SISTEMA E-PEDAL

### **⚠ CUIDADO**

**Nunca confie apenas no sistema e-Pedal, pois há um limite de desempenho para a função do sistema. Sempre dirija com cuidado e atenção. O pedal de freio pode ser operado para reduzir ou parar o veículo, dependendo das condições da estrada ou de tráfego.**

O sistema e-Pedal permite ao motorista desacelerar ou parar o veículo, ou manter o veículo parado, operando apenas o pedal do acelerador. Isso ajuda o motorista a pular as etapas de trocar o pé entre o pedal do acelerador e o pedal de freio.

- 1** Aceleração
- 2** Desaceleração (em vez do pedal de freio)
- 3** Fazer uma parada (em vez do pedal de freio)

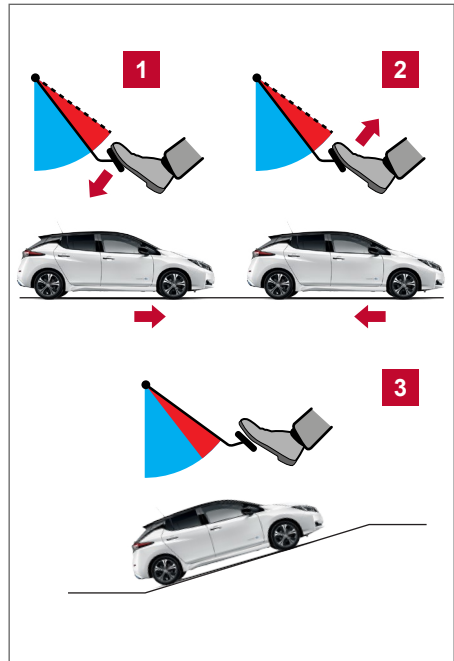

### OPERAÇÃO DO SISTEMA E-PEDAL

Quando o sistema e-Pedal é ativado, o freio regenerativo é aprimorado e o motorista pode ajustar a velocidade do veículo apenas pressionando ou retornando o pedal do acelerador. Ao liberar o pedal do acelerador (retirar o pé), o veículo desacelera e para suavemente sem pressionar o pedal de freio. Após parar, o veículo é mantido parado automaticamente.

O sistema e-Pedal será ativado ou desativado cada vez que o interruptor e-Pedal for puxado. (O indicador no Display de Informações do Veículo mostra o estado do sistema e-Pedal.)

Quando o sistema e-Pedal é ativado, as características do pedal do acelerador mudam significativamente e o pedal do acelerador opera de maneira diferente do convencional. Certifique-se de confirmar o estado do sistema e-Pedal (ON ou OFF) no Display de Informações do Veículo antes de dirigir.

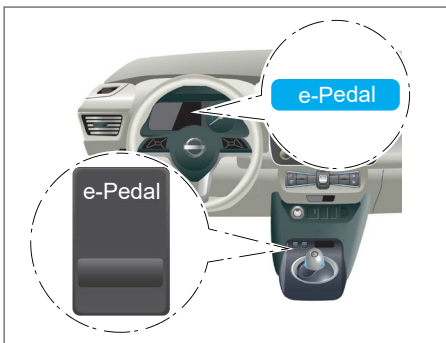

## Ativação do Sistema

Para ativar o sistema e-Pedal, coloque o interruptor da ignição na posição READY ou ON, e puxe o interruptor do e-Pedal localizado no console central.

## Desativação do Sistema

Para desativar o sistema e-Pedal, coloque o interruptor da ignição na posição READY ou ON, acione o pedal de freio e puxe o interruptor do e-Pedal.

Para desativar o sistema e-Pedal, enquanto o veículo é mantido parado pelo sistema e-Pedal, acione o pedal de freio e puxe o interruptor do e-Pedal.

Se o pedal de freio não é acionado quando o interruptor do sistema e-Pedal é operado, uma mensagem de lembrete será mostrada no Display de Informações do Veículo.

### NOTA:

- Quando o sistema e-Pedal é ativado ou desativado, o grau de desaceleração do veículo muda.
- O sistema e-Pedal é automaticamente desativado quando o sistema EV é reinicializado.
- Para manter o sistema e-Pedal ativado mesmo se o sistema EV for reinicializado, ative [Memória de Modo] no menu [Definições] do Display de Informações do Veículo. Consulte: [Display de informações do veículo 2-19](#).
- O ajuste [Memória de Modo] não é redefinido usando a opção [Config. de Fábrica].

## Funcionalidades do e-Pedal

O sistema e-Pedal proporciona as seguintes funcionalidades:

### Durante a condução e a frenagem do veículo:

- Acionar ou retornar o pedal do acelerador irá alterar o grau de aceleração e desaceleração consequentemente.
- Retornar o pedal do acelerador gera mais desaceleração do que o normal. (A desaceleração máxima altera de acordo com a velocidade do veículo.)
- Liberar o pedal do acelerador (retirar o pé) reduz a velocidade do veículo até que o veículo pare.
- A luz de freio do veículo se acende quando o nível de desaceleração atingir um nível convencional de frenagem.

Se a desaceleração não for suficiente quando o pedal do acelerador for retornado ou liberado, pressione o pedal de freio. O pedal de freio pode ser operado para reduzir a velocidade do veículo da mesma forma normal, mesmo quando o sistema e-Pedal está ativado.

#### **Ao reinicializar o veículo:**

- Após o veículo ter parado pelo sistema e-Pedal, o veículo é mantido parado, desde que o pedal do acelerador seja liberado (retirado o pé).
- As luzes de freio do veículo permanecerão acesas enquanto o veículo é mantido parado pelo sistema e-Pedal.
- Acione o pedal do acelerador para sair com o veículo novamente depois de estar parado.

Quando for necessário parar o veículo por um certo período de tempo, coloque o veículo na posição P (Park) e acione o freio de estacionamento.

### **⚠ ATENÇÃO**

**Quando o sistema e-Pedal estiver desativado, lembre-se de pressionar firmemente o pedal de freio para evitar que o veículo se mova com a alavanca seletora em uma posição, exceto a P (Park) ou N (Neutro).**

#### **Ao dar a marcha a ré no veículo:**

Com a alavanca seletora na posição R (Ré), operar o pedal do acelerador pode ajustar a velocidade do veículo (aceleração, desaceleração e a parada) do mesmo modo que a posição D (Drive).

#### **Outras dicas de condução para o sistema e-Pedal:**

- Para uma desaceleração suave quando o sistema e-Pedal é ativado, recomenda-se ajustar o pedal do acelerador enquanto estiver dirigindo com o pé sobre o pedal (acionando ou retornando, mas não liberando).
- Colocar a alavanca seletora da posição **D** (Drive) para **B** ou da posição **B** para **D** (Drive) não afetará a funcionalidade do sistema e-Pedal.
- O sistema e-Pedal não funcionará nas seguintes condições:
  - Quando o veículo for colocado na posição **P** (Park) ou **N** (Neutro).
  - Quando o sistema do controle de cruzeiro, controle de cruzeiro inteligente (ICC), ou o sistema inteligente de frenagem emergencial (IEB) com detecção de pedestres for operado.
- O pedal de freio pode se mover dependendo da desaceleração do veículo. Pode-se ouvir um som quando o sistema e-Pedal for operado. Isto é normal e não indica uma falha.

### **LIMITAÇÕES DO SISTEMA E-PEDAL**

### **⚠ CUIDADO**

**Estão listadas abaixo as limitações do sistema e-Pedal. Não operar o veículo de acordo com estas limitações do sistema poderá resultar em acidentes com ferimentos graves ou até mesmo fatais.**

- Se a mensagem de advertência [Pise o pedal do travão para evitar o andamento] aparecer no Display de Informações do Veículo, acione o pedal de freio. O veículo pode começar a se mover.
- Se a força de desaceleração fornecida pelo sistema e-Pedal não for suficiente, pressione o pedal de freio.
- Se o veículo começar a se mover enquanto estiver parado pelo sistema e-Pedal, pressione o pedal de freio imediatamente.
- Sob as seguintes condições, coloque o veículo na posição P (Park) e certifique-se de que o freio de estacionamento esteja firmemente acionado. O veículo pode começar a se mover repentinamente.

### **⚠ CUIDADO**

- Ao entrar e sair do veículo.
- Ao carregar e descarregar o veículo.
- Ao parar o veículo por um longo período de tempo.
- Sob as seguintes condições, o sistema e-Pedal não pode desacelerar ou parar o veículo o suficiente. Acione o pedal de freio sempre que necessário.
  - Quando houver bagagem com peso excessivo no veículo.
  - Ao dirigir em estradas com ladeiras íngremes.
  - Quando dirigir em estradas congeladas.
- Em uma ladeira, o sistema e-Pedal não pode parar completamente o veículo ou pode não manter o veículo parado. Acione o pedal de freio sempre que necessário.

### **⚠ ATENÇÃO**

- Desative o sistema e-Pedal e coloque o veículo na posição N (Neutro) sob as seguintes condições:
  - Ao entrar em um lavador automático de carros.
  - Quando o veículo for rebocado.
- Tenha cuidado para não operar o interruptor do e-Pedal por engano ou de forma involuntária.

## FALHA NO SISTEMA E-PEDAL

Se o sistema e-Pedal tiver uma falha, uma mensagem de advertência [Falha do sistema e-Pedal! Pise o pedal do travão para desacelerar ou parar] aparece no Display de Informações do Veículo. Quando a mensagem de advertência aparecer, o sistema e-Pedal será desativado automaticamente. Verifique o sistema em uma concessionária Nissan certificada para veículo elétrico o quanto antes.

## SISTEMA DE ADVERTÊNCIA DE MUDANÇA DE FAIXA (LDW)

O sistema LDW funcionará quando o veículo for conduzido a aproximadamente 60 km/h ou mais, e somente quando as faixas de pista estiverem claramente visíveis na estrada:

O sistema LDW monitora as faixas de rodagem na pista utilizando a unidade da câmera **1** localizada acima do espelho retrovisor interno.

O sistema LDW avisa o motorista com um indicador LDW no Display de Informações do Veículo e emite um aviso sonoro que o veículo está começando a sair da faixa de rodagem.

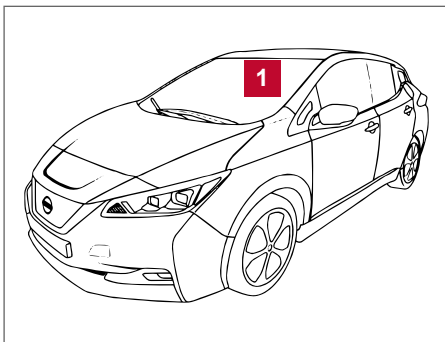



**⚠ CUIDADO**

Estão listadas abaixo as limitações do Sistema de Advertência de Mudança de Faixa. Não operar o veículo de acordo com estas limitações do sistema poderá resultar em acidentes com ferimentos graves ou até mesmo fatais.

- O sistema LDW é apenas um dispositivo de advertência para ajudar a informar o motorista sobre uma possível mudança de faixa não intencional. O sistema não irá conduzir o veículo ou evitar a perda do controle do veículo. É de responsabilidade do motorista sempre estar alerta, dirigir com segurança, manter o veículo na faixa, e estar no controle do veículo o tempo todo.

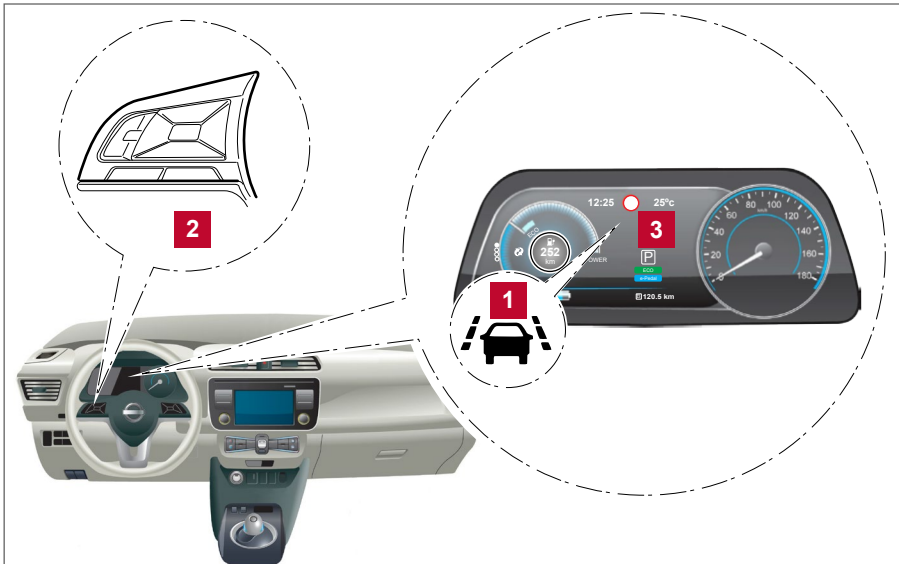
**OPERAÇÃO DO SISTEMA LDW**

- 1 Indicador LDW (no Display de Informações do Veículo)
- 2 Botões de controle no volante de direção
- 3 Display de Informações do Veículo

O sistema LDW fornece uma função de advertência de mudança de faixa quando o veículo é conduzido a uma velocidade de aproximadamente 60 km/h ou mais, e as faixas da pista são visíveis. Quando o veículo se aproximar do lado esquerdo ou do lado direito da faixa de rodagem, o volante de direção irá vibrar e o indicador LDW no Display de Informações do Veículo piscará para alertar o motorista.

A função de advertência será interrompida quando o veículo retornar dentro das faixas da pista.

**Ativação/Desativação do Sistema LDW**

Execute as etapas a seguir para habilitar ou desabilitar o sistema LDW.

1. No menu [Definições], selecione a tecla [Assist. ao Conductor].
2. Selecione o submenu [Faixa] pressionando <OK>.
3. A marca próximo a [Lane Departure Warning] indica que o sistema está **ativado**.

**NOTA: Se desativar o sistema LDW usando o menu [Definições], o sistema permanecerá desativado na próxima vez que você iniciar o sistema EV.**

## CUIDADO

Estão listadas abaixo as limitações do Sistema de Advertência de Mudança de Faixa. Não operar o veículo de acordo com estas limitações do sistema poderá resultar em acidentes com ferimentos graves ou até mesmo fatais.

- O sistema não funcionará a velocidades abaixo de aproximadamente 60 km/h ou se não puder detectar as faixas da pista.
- O ruído excessivo poderá interferir na audição do aviso sonoro.
- Não use o sistema LDW sob as seguintes condições, pois o sistema pode não operar adequadamente:
  - Durante mau tempo (chuva, neblina, neve, vento, etc.).
  - Ao dirigir em vias escorregadias como, por exemplo, no gelo ou neve, etc.
  - Ao dirigir em vias sinuosas ou irregulares.
  - Quando existir um término de faixa devido a reparos na estrada.
  - Quando houver um desvio na pista ou faixa temporária.
  - Ao dirigir em estradas onde a largura da faixa é muito estreita.
  - Ao conduzir sem condições normais dos pneus (por exemplo, desgaste dos pneus, baixa pressão dos pneus, instalação de pneu reserva, correntes para pneus, rodas não padronizadas).
  - Quando o veículo está equipado com componentes da direção ou suspensão não originais.
- O sistema pode não funcionar corretamente sob as seguintes condições:
  - Quando dirigir em estradas onde existir múltiplas faixas de pista paralelas, faixas que não estiverem pintadas ou estiverem desgastadas, faixas de pistas pintadas de amarelas, faixas não padronizadas, ou faixas cobertas com água, sujeira, neve, etc.
  - Em estradas onde as faixas de pista descontinuas ainda são detectáveis.
  - Em vias onde há curvas acentuadas.
  - Em estradas onde existir objetos nitidamente contrastantes, como sombras, neve, água, marcas de rodas, remendos, ou linhas remanescentes após o reparo da estrada. (O sistema LDW pode detectar estes itens como sendo faixas de pista.)
  - Em estradas onde as faixas de rodagem se unem ou se dividem.
  - Quando a direção de condução do veículo não se alinha com a faixa de pista.
  - Ao trafegar próximo ao veículo à frente, o que obstrui o alcance de detecção da faixa pela câmera.
  - Quando a chuva, a neve, a sujeira ou objeto adere ao para-brisa na frente da câmera.
  - Quando os faróis estão com luminosidade prejudicada devido a sujeira na lente ou se o alinhamento não estiver ajustado corretamente.
  - Quando uma luz forte incidir contra a unidade da câmera. (Por exemplo, a luz incide diretamente na frente do veículo durante o nascer ou pôr do sol.)
  - Quando ocorre uma mudança repentina na luminosidade. (Por exemplo, quando o veículo entrar ou sair de um túnel ou passar por uma ponte.)

## STATUS DE DESATIVAÇÃO TEMPORÁRIA DO LDW

Se o veículo estiver estacionado sob luz solar direta sob condições de alta temperatura (acima de aproximadamente 40°C) e depois de ligado, o sistema LDW poderá ser desativado automaticamente, o indicador LDW piscará e a mensagem [Indisponível Cabine alta Temperatura] aparecerá no Display de Informações do Veículo.

Quando a temperatura interna for reduzida, o sistema LDW voltará a funcionar automaticamente e o indicador LDW irá parar de piscar.

O sistema LDW não foi projetado para avisar sob as seguintes condições:

- Quando você opera o sinal de mudança de faixa e muda de faixa de rodagem na direção do sinal. (O sistema LDW se tornará operacional novamente cerca de dois segundos após o sinal de mudança de faixa ser desligado.)
- Quando a velocidade do veículo diminuir para abaixo de aproximadamente 60 km/h.

Após as condições acima serem concluídas e as condições operacionais necessárias forem satisfeitas, o sistema LDW será retomado.

## FALHA NO LDW

Quando o sistema LDW apresentar uma falha, ele será cancelado automaticamente e a mensagem [Falha no Sistema] aparecerá no Display de Informações do Veículo. Se a mensagem [Falha no Sistema] aparecer no Display de Informações do Veículo, saia da estrada em um local seguro, desligue e reinicie o sistema EV. Se a mensagem [Falha no Sistema] continuar a aparecer no Display de Informações do Veículo, verifique o sistema LDW em uma concessionária Nissan certificada para veículo elétrico.

## MANUTENÇÃO DA CÂMERA MULTISSENSÓRIA

A câmera **1** para o sistema LDW está localizada acima do retrovisor interno. Para manter a operação correta do sistema e evitar uma falha do sistema LDW, certifique-se de observar as seguintes informações:

- **Mantenha sempre o para-brisa limpo.**
- **Não coloque um adesivo (incluindo material transparente) ou instale um acessório próximo à câmera.**
- **Não coloque materiais refletivos, como papel branco ou espelho, no painel de instrumentos. O reflexo da luz solar pode afetar adversamente a capacidade de detecção da câmera.**
- **Não bata ou danifique a área ao redor da câmera. Não toque as lentes da câmera ou remova o parafuso localizado na câmera. Se a unidade da câmera estiver danificada devido a um acidente, contate uma concessionária Nissan certificada para veículo elétrico.**

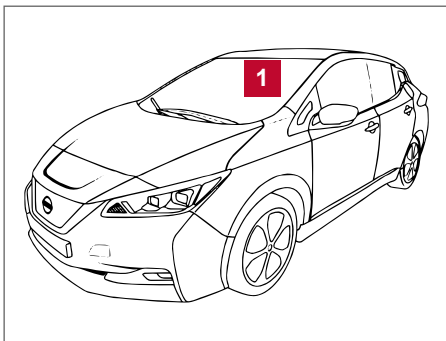

## SISTEMA INTELIGENTE DE PREVENÇÃO DE MUDANÇA DE FAIXA (ILI)

O sistema ILI pode ser ativado com o interruptor ILI sempre que o interruptor da ignição for colocado na posição ON.

O sistema ILI funcionará quando o veículo for conduzido a aproximadamente 60 km/h ou mais, e somente quando as faixas de pista estiverem claramente visíveis na estrada.

O sistema ILI avisa o motorista quando o veículo saiu do centro da faixa de rodagem com o indicador ILI no Display de Informações do Veículo e uma vibração no volante de direção. O sistema ajuda o motorista a retornar o veículo ao centro da faixa de rodagem acionando os freios nas rodas esquerda ou direita individualmente (por um curto período de tempo). O sistema ILI monitora as faixas de rodagem na pista utilizando a câmera **1** localizada acima do espelho retrovisor interno.

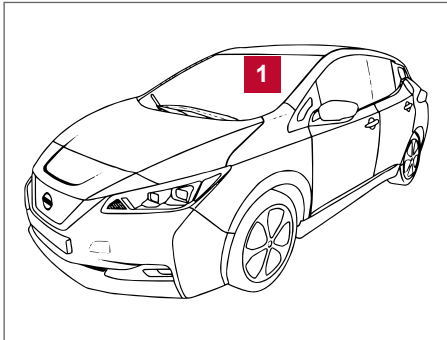

### **⚠ CUIDADO**

Se estas advertências e instruções de uso adequado do Sistema Inteligente de Prevenção de Mudança de Faixa (ILI) não forem seguidas, poderão ocorrer acidentes graves ou até mesmo fatais.

- O sistema ILI não irá conduzir o veículo ou evitar a perda do controle do veículo. É de responsabilidade do motorista sempre estar alerta, dirigir com segurança, manter o veículo na faixa, e estar no controle do veículo o tempo todo.
- O sistema ILI é destinado principalmente para uso em autoestradas e rodovias. Pode não detectar as faixas da pista em certas condições de vias, clima ou condução.

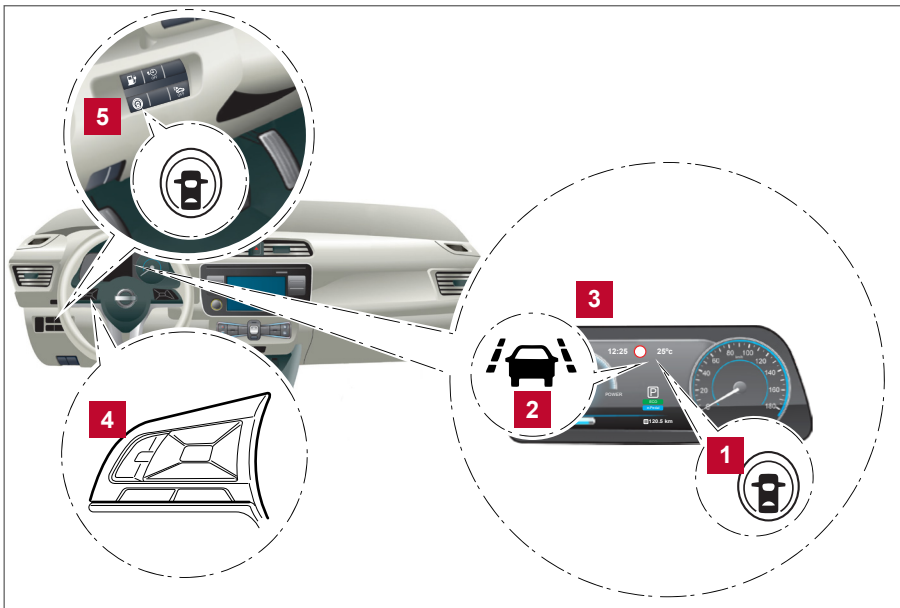

- 1 Indicador de ativação do ILI (no Display de Informações do Veículo)
- 2 Indicador ILI (no Display de Informações do Veículo)
- 3 Display de Informações do Veículo
- 4 Botões de controle no volante de direção
- 5 Interruptor ILI

## OPERAÇÃO DO SISTEMA INTELIGENTE DE PREVENÇÃO DE MUDANÇA DE FAIXA

O sistema ILI opera acima de aproximadamente 60 km/h.

Quando o veículo se aproximar do lado esquerdo ou do lado direito da faixa de rodagem, um sinal sonoro soar e o indicador ILI (laranja) no Display de Informações do Veículo piscará para alertar o motorista. Com isso, o sistema ILI acionará automaticamente os freios por um curto período de tempo para ajudar o motorista a retornar o veículo para o centro da faixa de rodagem.

## ATIVAÇÃO/DESATIVAÇÃO DO SISTEMA INTELIGENTE DE PREVENÇÃO DE MUDANÇA DE FAIXA

- 1 Display de Informações do Veículo
- 2 Interruptor ILI



## Interruptor ILI

Para ativar o sistema ILI, pressione o interruptor ILI no painel de instrumentos após iniciar o sistema EV. O indicador de ativação do ILI aparecerá no Display de Informações do Veículo. Pressione o interruptor ILI para desativar novamente o sistema ILI. O indicador de ativação do ILI desaparecerá no Display de Informações do Veículo.

O Sistema Inteligente de Prevenção de Mudança de Faixa será desativado automaticamente quando o interruptor da ignição estiver na posição OFF.

## LIMITAÇÕES

### **⚠ CUIDADO**

Estão listadas abaixo as limitações do Sistema Inteligente de Prevenção de Mudança de Faixa. Não operar o veículo de acordo com estas limitações do sistema poderá resultar em acidentes com ferimentos graves ou até mesmo fatais.

- O sistema ILI pode ser ativado se você mudar de faixa sem antes ativar o indicador de direção ou, por exemplo, se uma zona de construção direcionar o tráfego para cruzar uma faixa de pista existente. Se isso ocorrer, talvez seja necessário corrigir a direção para concluir a mudança de faixa.
- Como o sistema ILI não pode ser ativado sob as condições de estrada, clima e faixa de pista descritas nesta seção, ele pode não ser ativado sempre que o veículo começar a sair da faixa de rodagem e você deverá corrigir a direção.
- Quando o sistema ILI está em operação, evita manobras de direção excessivas ou súbitas, caso contrário, você pode perder o controle do veículo.

## CUIDADO

- O sistema ILI não funcionará a velocidades abaixo de aproximadamente 60 km/h ou se não puder detectar as faixas da pista.
- Não use o sistema ILI sob as seguintes condições, pois o sistema pode não operar adequadamente:
  - Durante mau tempo (chuva, neblina, neve, vento, etc.).
  - Ao dirigir em vias escorregadias como, por exemplo, no gelo ou neve, etc.
  - Ao dirigir em vias sinuosas ou irregulares.
  - Quando existir um término de faixa devido a reparos na estrada.
  - Quando houver um desvio na pista ou faixa temporária.
  - Ao dirigir em estradas onde a largura da faixa é muito estreita.
  - Ao conduzir sem condições normais dos pneus (por exemplo, desgaste dos pneus, baixa pressão dos pneus, instalação de pneu reserva, correntes para pneus, rodas não padronizadas).
  - Quando o veículo está equipado com componentes da direção ou suspensão não originais.
  - Quando dirigir em estradas onde existir múltiplas faixas de pista paralelas, faixas que não estiverem pintadas ou estiverem desgastadas, faixas de pistas pintadas de amarelas, faixas não padronizadas, ou faixas cobertas com água, sujeira, neve, etc.
  - Em estradas onde as faixas de pista descontinuadas ainda são detectáveis.
  - Em vias onde há curvas acentuadas.
  - Em estradas onde existir objetos nitidamente contrastantes, como sombras, neve, água, marcas de rodas, remendos, ou linhas remanescentes após o reparo da estrada. (O sistema ILI pode detectar estes itens como sendo faixas de pista.)
  - Em estradas onde as faixas de rodagem se unem ou se dividem.
  - Quando a direção de condução do veículo não se alinha com a faixa de pista.
  - Ao trafegar próximo ao veículo à frente, o que obstrui o alcance de detecção da faixa pela câmera.
  - Quando a chuva, a neve, a sujeira ou objeto adere ao para-brisa na frente da câmera.
  - Quando os faróis estão com luminosidade prejudicada devido a sujeira na lente ou se o alinhamento não estiver ajustado corretamente.
  - Quando uma luz forte incidir contra a unidade da câmera. (Por exemplo, a luz incide diretamente na frente do veículo durante o nascer ou pôr do sol.)
  - Quando ocorre uma mudança repentina na luminosidade. (Por exemplo, quando o veículo entrar ou sair de um túnel ou passar por uma ponte.)

**NOTA:** Quando o sistema ILI estiver operando, você poderá ouvir um som de operação do freio. Isto é normal e indica que o sistema ILI está funcionando corretamente.

## ILI TEMPORARIAMENTE INDISPONÍVEL

### Condição A:

As funções de advertência e assistência do sistema ILI não foram projetadas para funcionar sob as seguintes condições:

- Quando você utilizar o sinal de mudança de faixa, e então mudar de faixa na direção indicada. (O sistema ILI se tornará operacional novamente cerca de 2 segundos após o sinal de mudança de faixa ser desativado.)
- Quando a velocidade do veículo diminuir para abaixo de aproximadamente 60 km/h.

Após as condições acima serem concluídas e as condições operacionais necessárias forem satisfeitas, o sistema de advertência e assistência será retomado.

**Condição B:**

A função de assistência do sistema ILI não foi projetada para funcionar sob as seguintes condições (a advertência ainda está operacional):

- Quando o pedal de freio é acionado.
- Quando o volante de direção for girado o necessário para que o veículo mude de faixa.
- Quando o veículo é acelerado durante a operação do sistema ILI.
- Quando ocorre um alerta de aproximação pelo sistema de Controle de Cruzeiro Inteligente (ICC).
- Quando as luzes sinalizadoras de emergência forem acionadas.
- Ao dirigir em uma curva em alta velocidade.

Após as condições acima serem concluídas e as condições operacionais necessárias forem satisfeitas, a aplicação dos freios pelo sistema ILI será retomada.

**Condição C:**

Se as seguintes mensagens aparecerem no Display de Informações do Veículo, um aviso sonoro soará e o sistema ILI será desativado automaticamente.

- **[Indisponível Más Condições na Estrada]: Quando o sistema ESP (exceto a função do Sistema de Controle de Tração (TCS)) ou ABS opera.**
- **[Atualmente Indisponível]: Quando o sistema ESP estiver desativado.**

Quando as condições acima não existirem mais, desative o sistema ILI. Pressione novamente o interruptor ILI para ativar novamente o sistema ILI.

**Status de desativação temporária em alta temperatura:**

Se o veículo estiver estacionado sob luz solar direta sob condições de alta temperatura (acima de aproximadamente 40°C), em seguida, o sistema ILI é ativado, ele poderá ser desativado automaticamente e a seguinte mensagem aparecerá no Display de Informações do Veículo: [Indisponível Cabine alta Temperatura]. Quando a temperatura interna for reduzida, o sistema continuará a funcionar automaticamente.

**FALHA NO SISTEMA**

Quando o sistema ILI apresentar uma falha, ele será cancelado automaticamente e a mensagem [Falha no Sistema] aparecerá no Display de Informações do Veículo. Se a mensagem [Falha no Sistema] aparecer no Display de Informações do Veículo, saia da estrada em um local seguro, desligue e reinicie o sistema EV. Se a mensagem [Falha no Sistema] continuar a aparecer no Display de Informações do Veículo, verifique o sistema ILI em uma concessionária Nissan certificada para veículo elétrico.

**MANUTENÇÃO DA CÂMERA MULTISSENSORIAL**

A câmera **1** para o sistema ILI está localizada acima do retrovisor interno. Para manter a operação correta do sistema e evitar uma falha do sistema ILI, certifique-se de observar as seguintes informações:

- Mantenha sempre o para-brisa limpo.
- Não coloque um adesivo (incluindo material transparente) ou instale um acessório próximo à câmera.
- Não coloque materiais refletivos, como papel branco ou espelho, no painel de instrumentos. O reflexo da luz solar pode afetar adversamente a capacidade de detecção da câmera.

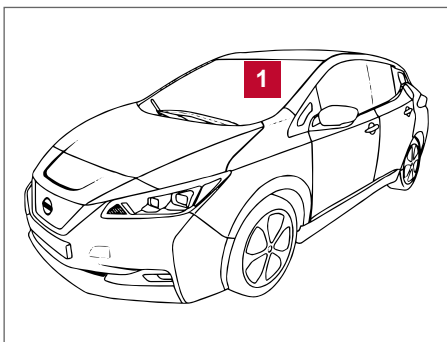

- Não bata ou danifique a área ao redor da câmera. Não toque as lentes da câmera ou remova o parafuso localizado na câmera. Se a unidade da câmera estiver danificada devido a um acidente, contate uma concessionária Nissan certificada para veículo elétrico.

## SISTEMA DE ADVERTÊNCIA DE PONTO CEGO (BSW)

O Sistema de Advertência de Ponto Cego (BSW) ajuda a alertar o motorista quanto a outros veículos nas faixas adjacentes.

O sistema BSW usa sensores de radar instalados **A** próximo ao para-choque traseiro para detectar veículos em faixas adjacentes.

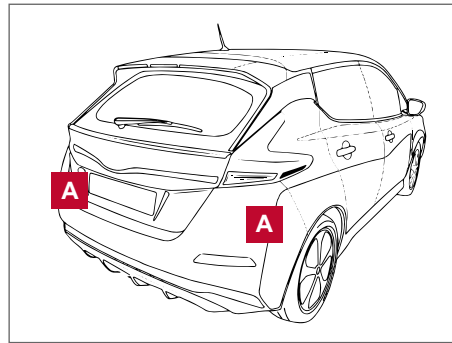

### ⚠ CUIDADO

Estão listadas abaixo as limitações do Sistema de Advertência de Ponto Cego. Não operar o veículo de acordo com estas limitações do sistema poderá resultar em acidentes com ferimentos graves ou até mesmo fatais.

- O sistema do BSW não é um substituto para o procedimento adequado de condução e não foi projetado para impedir o contato com outros veículos ou objetos. Ao dirigir, sempre use os espelhos retrovisores externo e interno, sempre vire e olhe na direção que o veículo será conduzido, para garantir segurança nas mudanças de faixa. Nunca dependa somente do sistema BSW.

### OPERAÇÃO DO SISTEMA BSW

O sistema BSW opera acima de aproximadamente 32 km/h.

Se os sensores do radar detectarem um veículo na área de detecção, a luz no espelho retrovisor externo **1** se acenderá.

Se o indicador de direção for ativado, o sistema emite um alerta sonoro (duas vezes) e a luz no espelho retrovisor externo irá piscar. A luz no espelho retrovisor externo continua piscando até que o veículo detectado deixe a área de detecção.

A luz no espelho retrovisor externo se acende por alguns segundos quando o interruptor da ignição é colocado na posição **ON**.

O brilho da luz no espelho retrovisor externo pode ser ajustado no Display de Informações do Veículo, consulte: [Display de informações do veículo 2-19](#).

Se algum veículo entrar na área de detecção após a luz indicadora de direção ser ativada, somente a luz no espelho retrovisor externo piscará e o alerta sonoro não irá soar.

Consulte: [Situções de condução BSW 5-33](#).

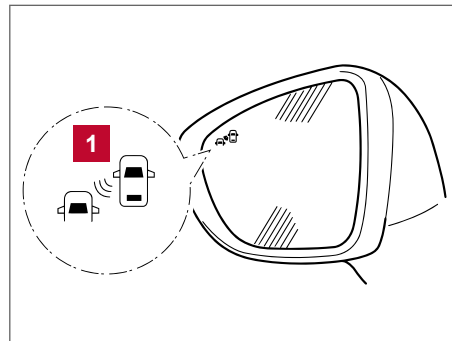

Luz indicadora de ponto cego nos espelhos retrovisores externos



## Ativando e desativando o sistema BSW

Ativar ou desativar o sistema BSW pelo menu [Definições] no Display de Informações do Veículo. Consulte: [Display de informações do veículo 2-19](#)

No menu [Definições], selecione [Assist. ao Condutor]. Em seguida, selecione [Auxílio de Condução]. Selecione o submenu [Ponto Cego] pressionando <OK>. A marca de verificação próximo a [Aviso] indica que o sistema está ativado.

**NOTA:** Ao ativar/desativar o sistema, o sistema manterá as configurações atuais mesmo que o veículo seja reinicializado.

### CUIDADO

Estão listadas abaixo as limitações do sistema BSW. Não operar o veículo de acordo com estas limitações do sistema poderá resultar em acidentes com ferimentos graves ou até mesmo fatais.

- O sistema BSW não pode detectar todos os veículos em todas as condições.
- Os sensores do radar podem não detectar quando certos objetos estão presentes, como por exemplo:
  - Pedestres, bicicletas, animais.
  - Veículos como motocicletas, veículos muito baixos ou veículos que a altura livre for muito alta em relação ao solo.
  - Veículos muito próximos.
  - Demais veículos na área de detecção, ao acelerar o seu veículo após uma parada.
  - Um veículo com aproximadamente a mesma velocidade em uma faixa adjacente.
  - Aproximação rápida de um veículo pela parte de trás.
  - Um veículo que foi ultrapassado rapidamente.
  - Um veículo que passa rapidamente pela área de detecção.
  - Quando diversos veículos, que estão na mesma pista, são ultrapassados, após ultrapassar o primeiro veículo, os demais podem não ser detectados, caso estejam todos em sequência.
- A área de detecção dos sensores do radar foi projetada com base em uma largura de faixa padrão. Ao conduzir em uma faixa mais larga, os sensores do radar podem não detectar os veículos em uma faixa adjacente. Ao dirigir em uma faixa mais estreita, o radar lateral poderá detectar veículos até em duas faixas para o lado.
- Os sensores do radar são projetados para ignorar a maioria dos objetos estacionários, entretanto, objetos como guard-rail, paredes, folhagem e veículos estacionados podem ser detectados ocasionalmente. Esta é uma condição normal de operação.
- As seguintes condições poderão reduzir a capacidade do radar para detectar outros veículos:
  - Clima severo
  - Projeção de água da pista
  - Acúmulo de gelo/geada/neve no veículo
  - Acúmulo de sujeira no veículo
- Não adicione adesivos (mesmo de material transparente), não instale acessórios e nem aplique uma pintura adicional próximo aos sensores do radar. Estas condições podem reduzir a capacidade do radar para detectar outros veículos.
- Ruído excessivo (por exemplo, volume do sistema de áudio ou janela aberta) irá interferir na audição do alerta sonoro.

## Situações de condução BSW

- Indicador aceso
- Indicador apagado
- ◐ Indicador piscando

### Um veículo se aproximando pela traseira:

**Ilustração 1:** A luz no espelho retrovisor externo se acende, caso um veículo entre na área de detecção pela traseira em uma faixa adjacente.



Ilustração 1: Aproximação pela traseira

**Ilustração 2:** Se o motorista ativar a luz indicadora de direção, enquanto um outro veículo estiver na área de detecção, o sistema ativará o alerta sonoro (duas vezes) e a luz no espelho retrovisor externo piscará.

#### NOTA:

- Os sensores do radar podem não detectar veículos que estão se aproximando rapidamente pela traseira.
- Se o motorista ativar a luz indicadora de direção antes que um veículo entre na área de detecção, a luz no espelho retrovisor externo irá piscar, porém o alerta sonoro irá soar somente quando outro veículo for detectado.

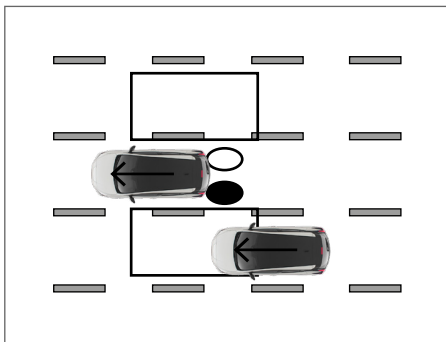

Ilustração 2: Aproximação pela traseira

### Ultrapassando outro veículo:

**Ilustração 3:** A luz no espelho retrovisor externo se acenderá se o veículo ultrapassado mantiver por aproximadamente 2 segundos na área de detecção.

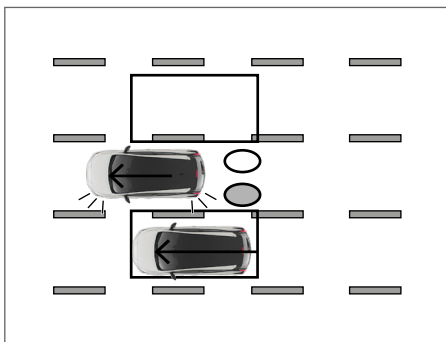

Ilustração 3: Ultrapassando outro veículo

**Ilustração 4:** Se o motorista ativar a luz indicadora de direção, enquanto um outro veículo estiver na área de detecção, o sistema ativará o alerta sonoro (duas vezes) e a luz no espelho retrovisor externo piscará.

**NOTA:**

- Quando diversos veículos, que estão na mesma pista são ultrapassados, após ultrapassar o primeiro veículo, os demais podem não ser detectados, caso estejam todos em sequência.
- Os sensores do radar podem não detectar veículos mais lentos, caso eles sejam ultrapassados rapidamente.
- Se o motorista ativar a luz indicadora de direção antes que um veículo entre na área de detecção, a luz no espelho retrovisor externo irá piscar, porém o alerta sonoro irá soar somente quando outro veículo for detectado.

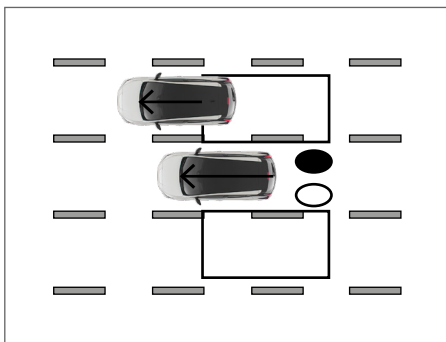

Ilustração 4: Ultrapassando outro veículo

**Entrando pela lateral:**

**Ilustração 5:** A luz no espelho retrovisor externo se acende, caso um veículo entre na área de detecção pelas laterais.

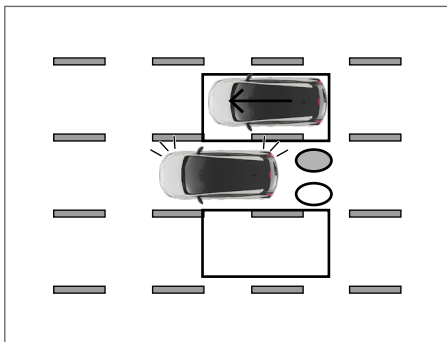

Ilustração 5: Entrando pela lateral

**Ilustração 6:** Se o motorista ativar a luz indicadora de direção, enquanto um outro veículo estiver na área de detecção, o sistema ativará o alerta sonoro (duas vezes) e a luz no espelho retrovisor externo piscará.

**NOTA:**

- Se o motorista ativar a luz indicadora de direção antes que um veículo entre na área de detecção, a luz no espelho retrovisor externo irá piscar, porém o alerta sonoro irá soar somente quando outro veículo for detectado.
- Os sensores do radar podem não detectar um veículo que está sendo conduzido na mesma velocidade quando ele entrar na área de detecção.

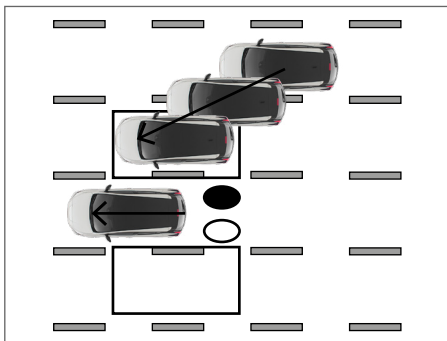

Ilustração 6: Entrando pela lateral

## STATUS DE DESATIVAÇÃO TEMPORÁRIA DO BSW

Quando uma obstrução no radar for detectada, o sistema será desativado automaticamente, um alerta sonoro soará e uma mensagem de advertência será exibida no Display de Informações do Veículo.

O sistema não ficará disponível até que as condições deixem de existir.

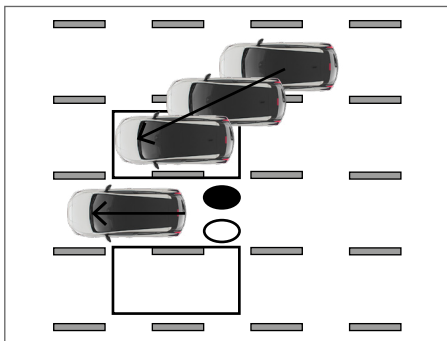
Os sensores do radar podem ser obstruídos por condições temporárias do ambiente como, por exemplo, jatos de água, cerração ou neblina. A condição de obstrução também pode ser causada por objetos como gelo, geada ou sujeira, obstruindo os sensores do radar.

## FALHA NO SISTEMA

Quando o sistema BSW apresentar uma falha, ele será desativado automaticamente e uma mensagem de advertência será exibida no Display de Informações do Veículo.

### Possível solução:

Estacione o veículo em um local seguro, desligue e ligue o veículo novamente. Se a mensagem continuar aparecendo, verifique o sistema BSW em uma concessionária Nissan certificada para veículos elétricos.

## MANUTENÇÃO DO SISTEMA

Os dois sensores do radar **A** do sistema BSW estão localizados próximos ao para-choque traseiro.

Para manter o sistema BSW funcionando adequadamente, certifique-se de observar os itens a seguir:

- Sempre mantenha a área próxima aos sensores do radar limpa.
- O radar lateral pode ter sido obstruído temporariamente por condições ambientais como jato de água, vapor ou neblina.
- A condição de obstrução também poderá ser causada por obstruções como neve, congelamento ou sujeira no radar lateral. Verifique e remova objetos obstruindo a área ao redor dos sensores do radar.
- Não adicione adesivos (mesmo de material transparente), não instale acessórios e nem aplique uma pintura adicional próximo aos sensores do radar.
- Não bata ou danifique a área ao redor dos sensores do radar. Se a área ao redor dos sensores do radar estiver danificada devido a acidente, é recomendável contatar uma concessionária Nissan certificada para veículos elétricos.

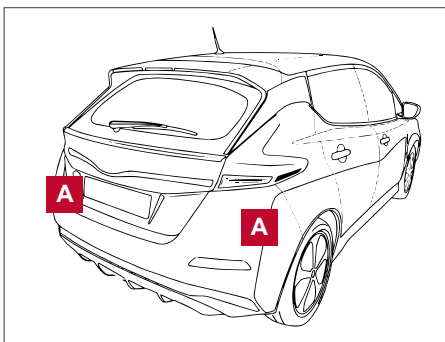

## SISTEMA DE ALERTA DE RISCO DE COLISÃO TRASEIRA (RCTA)

### **⚠ CUIDADO**

**Não obedecer as advertências e instruções sobre a utilização correta do sistema RCTA poderá resultar em ferimentos graves ou fatais.**

O sistema do RCTA não é um substituto para o procedimento adequado de condução e não foi projetado para impedir o contato com outros veículos ou objetos. Ao manobrar o veículo em marcha a ré, sempre utilize o espelho retrovisor interno e os espelhos retrovisores externos, vire e olhe na direção que o veículo será conduzido. Nunca dependa somente do sistema RCTA.

O sistema RCTA irá auxiliá-lo quando o veículo for manobrado em marcha a ré. Quando o veículo estiver em marcha a ré, o sistema é projetado para detectar outros veículos que estão se aproximando pelas laterais do seu veículo. Se o sistema detectar algum tráfego transversal, ele irá alertá-lo.

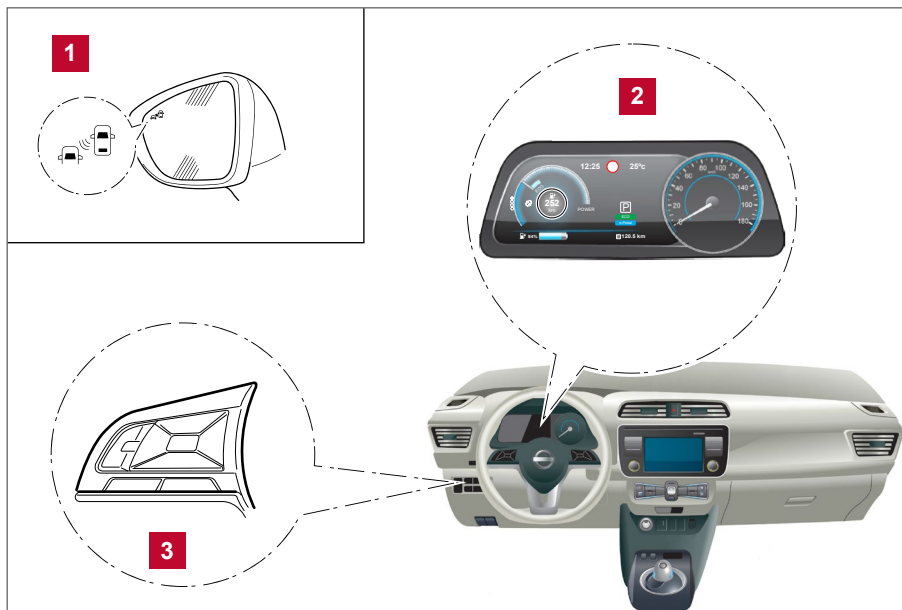

- 1** Luz no espelho retrovisor externo
- 2** Display de Informações do Veículo
- 3** Controles no volante de direção (lado esquerdo)

### OPERAÇÃO DO SISTEMA RCTA

O sistema RCTA ajuda a alertar o motorista quanto à proximidade de veículos durante a condução em marcha a ré em um estacionamento. Quando a alavanca seletora estiver na posição R (Ré) e a velocidade do veículo for menor que aproximadamente 8 km/h, o sistema RCTA estará operacional.

Se o radar detectar a aproximação de um veículo em ambos os lados, o sistema irá emitir um alerta sonoro (uma vez) e a luz no espelho retrovisor externo irá piscar do lado correspondente à aproximação do veículo.

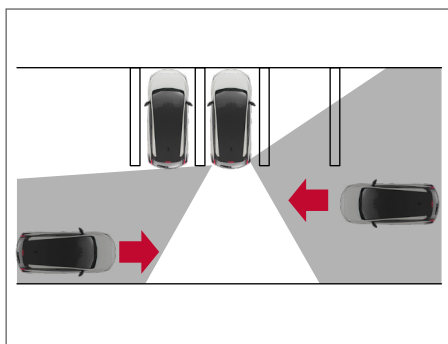

O sistema RCTA usa o radar lateral **A** instalado em ambos os lados próximo ao para-choque traseiro para detectar a aproximação de veículos.

Os sensores do radar **A** detectam a aproximação de um veículo até aproximadamente 20 m (66 pés) de distância.

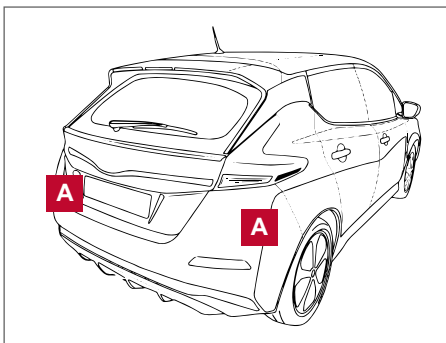

## COMO HABILITAR/DESABILITAR O SISTEMA RCTA

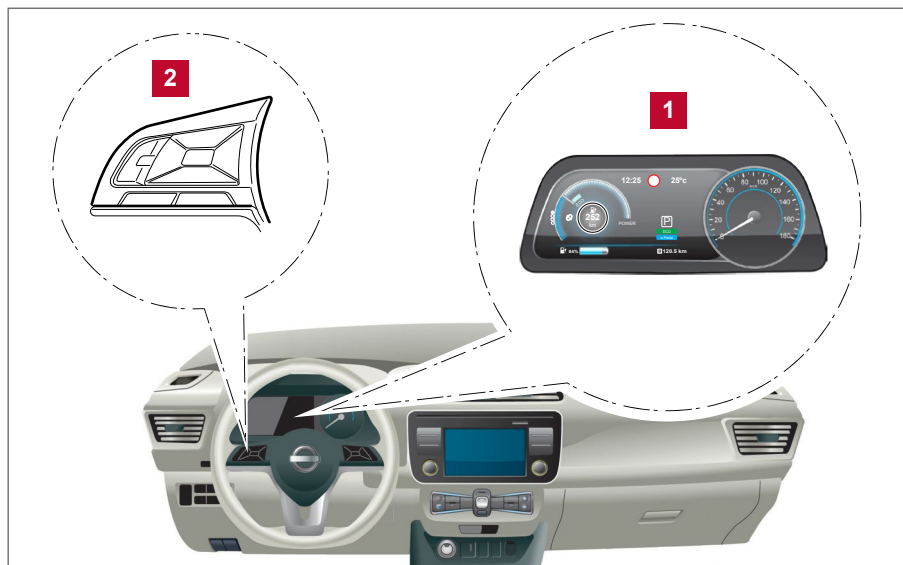

- 1** Display de Informações do Veículo
- 2** Controles no volante da direção (lado esquerdo)

Execute as etapas a seguir para habilitar ou desabilitar o sistema RCTA.

1. Pressione o botão ◀ ou ▶ até [Definições] ser exibido no Display de Informações do Veículo e então pressione <OK>. Utilize os botões ▲ e ▼ para selecionar [Assist. ao Condutor]. Em seguida, pressione o botão <OK>.
2. Selecione [Aux. de Estacionamento] e pressione o botão <OK>.
3. Para ativar ou desativar o sistema RCTA, use os botões ▲ e ▼ para navegar pelo menu e use o botão <OK> para selecionar ou alterar um item.
  - Para ativar o sistema RCTA, use o botão <OK> para marcar [Tráfego Transver.].

**NOTA:** Ao ativar/desativar o sistema, as configurações do sistema serão mantidas mesmo que o veículo seja reinicializado.

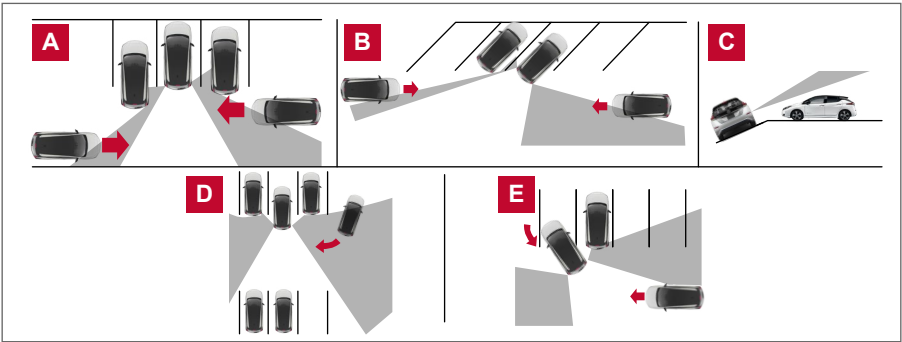

## LIMITAÇÕES DO SISTEMA RCTA

### **⚠ CUIDADO**

Estão listadas abaixo as limitações do sistema RCTA. Não operar o veículo de acordo com estas limitações do sistema poderá resultar em acidentes com ferimentos graves ou até mesmo fatais.

- Sempre verifique ao seu redor e vire-se para verificar o que está atrás do veículo antes de manobrá-lo. Os sensores de radar detectam a aproximação (movimento) de veículos. Os sensores do radar não podem detectar todos os objetos como, por exemplo:
  - Pedestres, bicicletas, motocicletas, animais ou crianças com veículos de brinquedo.
  - Veículos que passem com velocidade superior em aproximadamente 30 km/h.
  - Veículos que passem com velocidade inferior em aproximadamente 8 km/h.
- Os sensores do radar poderão não detectar a aproximação de veículos em certas situações:
  - Ilustração **A**: Quando houver algum veículo estacionado ao lado obstruindo o feixe do sensor do radar.
  - Ilustração **B**: Quando um veículo estiver estacionado em um estacionamento em ângulo.
  - Ilustração **C**: Quando o veículo está estacionado em uma superfície inclinada.
  - Ilustração **D**: Quando um veículo que está se aproximando, vira na direção do corredor do local onde seu veículo está estacionado.
  - Ilustração **E**: Quando o ângulo formado entre o seu veículo e o veículo que está se aproximando é pequeno.
- As seguintes condições poderão reduzir a capacidade do radar para detectar outros veículos:
  - Clima severo
  - Projeção de água da pista
  - Acúmulo de gelo/geada/neve no veículo
- Não adicione adesivos (mesmo de material transparente), não instale acessórios e nem aplique uma pintura adicional próximo aos sensores do radar. Estas condições podem reduzir a capacidade do radar para detectar outros veículos.
- Ruído excessivo (por exemplo, volume do sistema de áudio ou janela aberta) irá interferir na audição do alerta sonoro.



Ilustração 1



Ilustração 2

**NOTA:** No caso de se aproximarem muitos veículos em sequência (ilustração 1) ou em direções opostas (ilustração 2), o alerta sonoro do sistema RCTA pode não soar após o primeiro veículo passar pelos sensores.

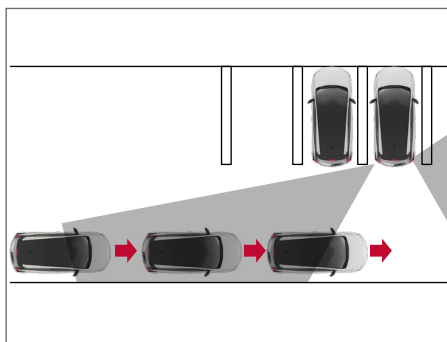
## SISTEMA TEMPORARIAMENTE INDISPONÍVEL

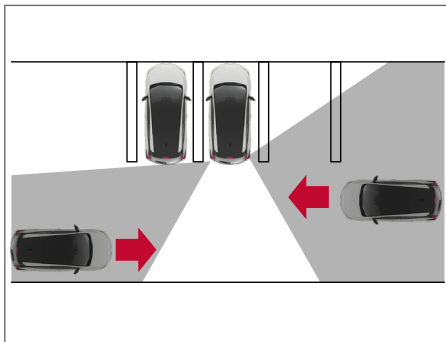

- 1** Display de Informações do Veículo
- 2** Área da mensagem de advertência

Quando uma obstrução no radar for detectada, o sistema será desativado automaticamente. A mensagem de advertência [Indisponível Radar Lateral Obstruído] será exibida na área de mensagem de advertência **2** do Display de informações do Veículo **1**.

O sistema não ficará disponível até que as condições deixem de existir.

Os sensores do radar podem ser obstruídos por condições temporárias do ambiente como, por exemplo, jatos de água, cerração ou neblina.



A condição de obstrução também pode ser causada por objetos como gelo, geada ou sujeira, obstruindo os sensores do radar.

**NOTA: Se o sistema BSW parar de funcionar, o sistema RCTA também não irá funcionar.**

**Possível solução:**

**Quando não houver mais as condições acima, o sistema retornará automaticamente.**

## FALHA NO SISTEMA

Em caso de falhas, o sistema RCTA será desativado automaticamente. A mensagem de advertência [Falha no Sistema] será exibida no Display de Informações do Veículo.

**NOTA: Se o sistema BSW parar de funcionar, o sistema RCTA também não irá funcionar.**

**Possível solução:** Estacione o veículo em um local seguro, desligue e ligue o veículo novamente. Caso a mensagem continue aparecendo, faça a verificação no sistema em uma concessionária Nissan certificada para veículo elétrico.

## MANUTENÇÃO DO SISTEMA

Os dois sensores do radar **A** para o sistema RCTA estão localizados próximos ao para-choque traseiro. Sempre mantenha limpa a área próxima aos sensores do radar.

Os sensores do radar podem ser obstruídos por condições temporárias do ambiente como, por exemplo, jatos de água, cerração ou neblina.

A condição de obstrução também pode ser causada por objetos como gelo, geada ou sujeira, obstruindo os sensores do radar.

Verifique e remova objetos obstruindo a área ao redor dos sensores do radar.

Não adicione adesivos (mesmo de material transparente), não instale acessórios e nem aplique uma pintura adicional próximo aos sensores do radar.

Não bata ou danifique a área ao redor dos sensores do radar. Recomenda-se contatar uma concessionária Nissan certificada para veículo elétrico, se a área ao redor dos sensores do radar estiver danificada devido a uma colisão.

Para informações e número de aprovação da frequência de rádio, consulte: [Aprovação da frequência de rádio 9-11](#).

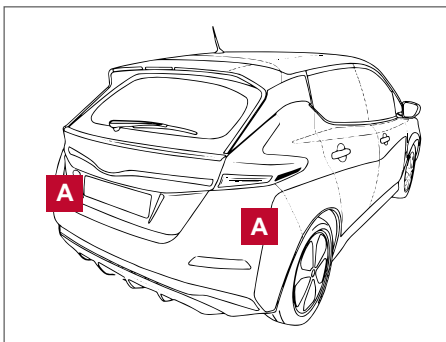

## CONTROLE DE CRUZEIRO

### **⚠ CUIDADO**

- Não ultrapasse a velocidade permitida na via.
- Não utilize o controle de cruzeiro nas seguintes condições. Fazer isso poderá provocar a perda de controle do veículo e resultar em um acidente.
  - Quando não for possível manter o veículo em velocidade constante
  - Quando dirigir no congestionamento
  - Quando dirigir em um trânsito onde haja alteração constante na velocidade
  - Quando dirigir em áreas com incidência de ventos
  - Ao dirigir em vias sinuosas ou trechos de serra
  - Ao dirigir em estradas escorregadias (chuva, neve, gelo, etc.)

## PRECAUÇÕES AO UTILIZAR O CONTROLE DE CRUZEIRO

- O sistema do controle de cruzeiro será cancelado automaticamente em caso de mau funcionamento. Leve o veículo para inspeção em uma concessionária Nissan certificada para veículo elétrico.
- Mesmo que o modo ECO esteja ativado, a autonomia não aumentará quando o controle de cruzeiro estiver em operação.
- Em caso de superaquecimento do líquido de arrefecimento do motor, o sistema do controle de cruzeiro será automaticamente cancelado.
- Para operar corretamente o controle de cruzeiro, utilize os procedimentos a seguir.

## OPERAÇÕES DO CONTROLE DE CRUZEIRO

O controle de cruzeiro permite dirigir com velocidade acima de 40 km/h sem precisar manter o pé no pedal do acelerador.

O controle de cruzeiro será automaticamente cancelado se a velocidade do veículo for reduzida em aproximadamente 13 km/h abaixo da velocidade definida.

Colocar a alavanca seletora na posição N (Neutro) irá cancelar o controle de cruzeiro.

Acionar o pedal de freio irá cancelar o controle de cruzeiro e o indicador do controle de cruzeiro se apagará.

Os botões de operação do controle de cruzeiro estão localizados no volante de direção (volante do lado direito).

- 1** Botão <RES +> (retomar)
- 2** Botão <CANCEL>
- 3** Botão <SET ->
- A** Botão ON/OFF do controle de cruzeiro (Quando este botão for pressionado, o controle de cruzeiro entrará em modo de espera)

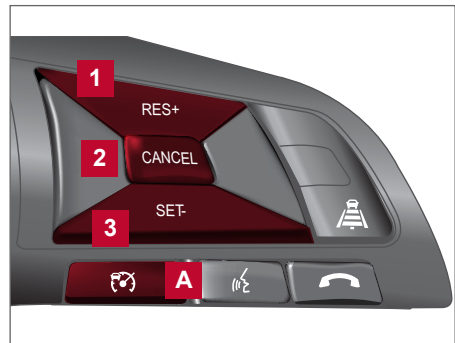

## Símbolos e indicadores do controle de cruzeiro

- 1** Indicador do controle de cruzeiro
- 2** Valor da velocidade definida

## Ligando o sistema de controle de cruzeiro

Pressionar o botão ON/OFF do controle de cruzeiro **A**. O indicador do controle de cruzeiro **1** será exibido juntamente com o valor da velocidade definida anteriormente (ou - - -) **2** no Display de Informações do Veículo.



## Definindo a velocidade de cruzeiro

1. Acelere até a velocidade de cruzeiro desejada.
2. Pressione o botão <SET -> **3** e libere-o.
3. O indicador do controle de cruzeiro será exibido na cor verde juntamente com o valor da velocidade definida (velocidade definida para o controle de cruzeiro) no Display de Informações do Veículo.
4. Libere o pedal do acelerador.

O veículo irá manter a velocidade definida.

**Se a velocidade do veículo for menor que o valor mínimo de operação do sistema, não será possível ativar o sistema de controle de cruzeiro.**

## Alterando a velocidade de cruzeiro

Utilize um dos seguintes métodos para alterar a velocidade de cruzeiro.

- Reduza a velocidade de maneira normal, utilizando o pedal de freio. Quando o veículo alcançar a velocidade de cruzeiro desejada, pressione o botão <SET -> **3**. O valor da nova velocidade definida será exibido na parte superior do Display de Informações do Veículo.
- Acione o pedal do acelerador. Quando o veículo alcançar a velocidade de cruzeiro desejada, pressione o botão <SET -> **3**. O valor da nova velocidade definida será exibido na parte superior do Display de Informações do Veículo.
- Pressione o botão <RES +> **1** para aumentar ou o botão <SET -> **3** para diminuir a velocidade definida em 1 km/h. O valor da nova velocidade definida será exibido na parte superior do Display de Informações do Veículo.
- Pressione e segure o botão <RES +> **1** para aumentar, ou o botão <SET -> **3** para diminuir.

Quando a velocidade de cruzeiro desejada for alcançada, libere o botão.

O valor da nova velocidade definida será exibido na parte superior do Display de Informações do Veículo.

## Cancelando o sistema de controle de cruzeiro

Para cancelar a velocidade limite definida, pressione o botão <CANCEL>.

O valor da velocidade definida no Display de Informações do Veículo mudará para a cor branco.

O sistema de controle de cruzeiro também será automaticamente cancelado por alguma das seguintes ações:

- Pressionando o pedal de freio.
- Se a velocidade do veículo for reduzida em aproximadamente 13 km/h abaixo da velocidade definida.

## Retomando a velocidade de cruzeiro definida anteriormente

Se a velocidade de cruzeiro for cancelada, o seu valor será armazenado na memória do sistema do controle de cruzeiro. Esta velocidade limite poderá ser retomada, pressionando o botão <RES+> **1**.

**Se a velocidade do veículo for menor que o valor mínimo de operação do sistema, não será possível retomar a velocidade definida anteriormente para o controle de cruzeiro.**

**Pressionar o botão <CANCEL> impede a retomada da velocidade definida anteriormente para o controle de cruzeiro.**

## Desligando o sistema de controle de cruzeiro

O sistema do controle de cruzeiro será desativado se uma das seguintes operações for executada:

- Pressione o botão ON/OFF do controle de cruzeiro **A**.  
O indicador do controle de cruzeiro **1** e o valor da velocidade definida **2** se apagarão no Display de Informações do Veículo.
- Quando o veículo for parado e o interruptor da ignição for colocado na posição LOCK ou OFF. Desativar o sistema do controle de cruzeiro irá excluir os valores memorizados.

## CONTROLE DE CRUZEIRO INTELIGENTE (ICC) (SE EQUIPADO)

### CUIDADO

**Não atentar para estas advertências e instruções de utilização adequada do sistema ICC poderá resultar em acidente com ferimentos graves ou até mesmo fatais.**

- O ICC não é um dispositivo designado para evitar colisões ou emitir alertas. Utilize apenas em rodovias e não em áreas com congestionamento ou centros de cidades. Não aplicar os freios poderá resultar em um acidente.
- O sistema do ICC é apenas um auxílio adicional ao motorista, e não um dispositivo designado para evitar colisões ou emitir alertas. É de responsabilidade do motorista sempre estar alerta, dirigir com segurança e controlar o veículo em todos os momentos.
- Sempre dirija com cuidado e atenção ao utilizar algum dos modos do controle de cruzeiro. Leia completamente e procure entender o Manual do Proprietário antes de utilizar o controle de cruzeiro. Para evitar acidentes com ferimentos graves ou mesmo fatais, não confie unicamente no sistema para evitar acidentes ou para controlar a velocidade do veículo em situações de emergência. Não utilize o controle de cruzeiro, exceto em condições de estrada e de trânsito apropriadas.
- No modo convencional do controle de cruzeiro (velocidade fixa), o alerta sonoro não será emitido se você estiver muito próximo do veículo à frente. Preste muita atenção na distância do veículo à frente, caso contrário poderá ocorrer uma colisão.

O ICC irá manter constantemente a velocidade definida ou manter uma distância selecionada do veículo à frente até a velocidade definida.

O veículo irá trafegar na velocidade definida se a estrada à frente estiver livre.

O sistema ICC poderá ser definido para um dos dois modos do controle de cruzeiro.

- Modo de controle de distância do veículo à frente: Para manter a distância selecionada do veículo à frente até a velocidade definida.
- Modo convencional do controle de cruzeiro (velocidade fixa): Para trafegar na velocidade predefinida.

## OPERAÇÕES DO CONTROLE DE CRUZEIRO

Pressione o botão ON/OFF do Controle de Cruzeiro **3** para selecionar o modo do controle de cruzeiro entre modo de controle de distância do veículo à frente ou modo convencional (velocidade fixa).

Uma vez que o controle seja ativado, o seu modo de controle não poderá ser alterado. Para mudar o modo, pressione o botão ON/OFF do Controle de Cruzeiro **3** uma vez para desativar o sistema. Então pressione novamente o botão ON/OFF do Controle de Cruzeiro para ligar o sistema novamente e então selecione o modo de controle desejado.

Sempre confirme a definição do sistema ICC no Display de Informações do Veículo.

Para o modo de controle de distância do veículo à frente, consulte: [Selecionando o modo de controle de distância do veículo à frente 5-44](#).

Para o modo convencional do controle de cruzeiro (velocidade fixa), consulte: [Modo convencional do controle de cruzeiro \(velocidade fixa\) 5-53](#)

- 1 Símbolos e indicadores
- 2 Botão do ICC
- 3 Botão ON/OFF do controle de cruzeiro



## COMO SELECIONAR OS MODOS DO CONTROLE DE CRUZEIRO

### Selecionando o modo de controle de distância do veículo à frente

Para selecionar o modo de controle de distância do veículo à frente, acione rapidamente o botão ON/OFF do Controle de Cruzeiro.

### Selecionando o modo convencional do controle de cruzeiro (velocidade fixa)

Para selecionar o modo convencional do controle de cruzeiro (velocidade fixa), pressione e segure o botão ON/OFF do controle de cruzeiro por mais de 1,5 segundo.

## MODO DE CONTROLE DE DISTÂNCIA DO VEÍCULO À FRENTE

No modo de controle de distância do veículo à frente, o sistema ICC irá manter automaticamente a distância selecionada do veículo à frente de acordo com a velocidade do veículo (até a velocidade limite definida), ou a velocidade definida quando a estrada à frente estiver livre.

O sistema é designado para auxiliar na operação do veículo quando estiver trafegando atrás de outro veículo na mesma faixa e direção.

Se o sensor do radar detectar um veículo mais lento à frente, o sistema irá reduzir a velocidade do seu veículo de modo que ele acompanhe o veículo à frente com a distância selecionada.

O sistema irá controlar automaticamente o acelerador e aplicar os freios (até aproximadamente 40% da força de frenagem do veículo), conforme a necessidade.

A faixa de detecção do sensor é de aproximadamente 200 m (650 pés) à frente.

### Operação do modo de controle de distância do veículo à frente

O modo de controle de distância do veículo à frente é designado para manter a distância selecionada e reduzir a velocidade conforme a velocidade do veículo à frente; o sistema irá desacelerar o veículo conforme a necessidade e se o veículo à frente parar, o seu veículo também irá desacelerar até parar.

Entretanto, o sistema ICC poderá aplicar até aproximadamente 40% da capacidade total de frenagem do veículo. Este sistema deverá ser utilizado apenas quando as condições de trânsito permitirem que o veículo mantenha uma velocidade constante ou quando a velocidade do veículo mudar gradualmente. Se algum veículo entrar na faixa à sua frente ou se o veículo à frente desacelerar rapidamente, a distância entre os dois veículos poderá ser menor do que a selecionada, porque o sistema ICC não desacelera o veículo com rapidez suficiente. Se isto ocorrer, o sistema ICC irá emitir um alerta sonoro e piscar no display do sistema para solicitar a intervenção do motorista.

O sistema será cancelado e o alerta sonoro será emitido se a velocidade estiver abaixo de aproximadamente 25 km/h e não houver detecção de veículo à frente.

O sistema também será cancelado quando o veículo estiver acima da velocidade máxima de operação.

Os seguintes itens são controlados no modo de controle de distância do veículo à frente:

- Quando não houver veículo à frente, o modo de controle de distância do veículo à frente manterá a velocidade definida pelo motorista. A velocidade poderá ser definida sendo entre 30 e 144 km/h.
- Quando houver um veículo trafegando à frente, o modo de controle de distância do veículo à frente irá ajustar a velocidade para manter a distância do veículo à frente selecionada pelo motorista. A faixa de ajuste da velocidade é até a velocidade definida. Se o veículo à frente parar, o seu veículo irá desacelerar até parar, conforme as limitações do sistema. O sistema será cancelado uma vez que ele avalie uma parada, e emitirá um alerta sonoro.
- Quando o veículo à frente mudar de faixa, o modo de controle de distância do veículo à frente irá acelerar e manter a velocidade definida.

O sistema ICC não irá controlar a velocidade do veículo ou alertar ao se aproximar de veículos estacionados ou trafegando em velocidade baixa. Você deverá prestar atenção na operação do veículo para manter uma distância apropriada do veículo à frente quando se aproximar de cancelas ou em congestionamentos.

Ao dirigir em uma rodovia com a velocidade definida e se aproximar de um veículo lento à frente, o sistema ICC irá ajustar a velocidade para manter a distância selecionada pelo motorista do veículo à frente. Se o veículo à frente mudar de faixa ou sair da estrada, o sistema ICC irá acelerar e manter a velocidade limite definida. Preste atenção na operação de condução para manter o controle do veículo conforme ele acelerar até a velocidade definida.

O veículo poderá não manter a velocidade definida em estradas sinuosas ou trechos de serra. Se isso ocorrer, você terá que controlar manualmente a velocidade do veículo.

Normalmente, ao controlar a distância do veículo à frente, o sistema irá acelerar e desacelerar automaticamente de acordo com a velocidade do veículo à frente. Acione o pedal do acelerador quando necessitar acelerar o veículo para mudança de faixa. Acione o pedal de freio quando necessitar desacelerar para manter a distância do veículo à frente, caso ele efetue uma frenagem brusca ou apresente falha de funcionamento. Sempre esteja alerta ao utilizar o sistema ICC.

### Botões do modo de controle de distância do veículo à frente

O sistema é operado pelo botão ON/OFF do Controle de Cruzeiro e pelos quatro botões de controle, instalados no volante de direção.

- 1** Botão <RES/+>:  
Retoma a velocidade definida ou aumenta a velocidade gradualmente.
  - 2** Botão <CANCEL>:  
Desativa o sistema sem apagar a velocidade definida.
  - 3** Botão <SET/->:  
Ajusta a velocidade de cruzeiro desejada ou reduz a velocidade gradualmente.
- A** Botão ON/OFF do controle de cruzeiro:  
Interruptor principal para ativar/desativar o sistema.
- B** Botão de distância:  
Seleciona a distância da seguinte maneira:
- Longa
  - Média
  - Curta

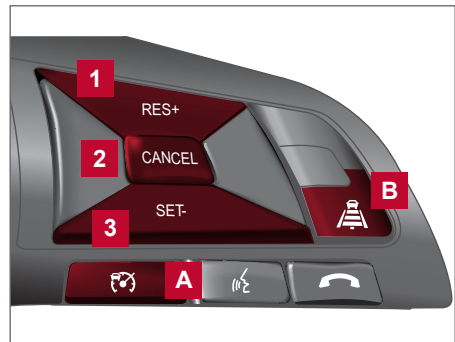

## Símbolos e indicadores do modo de controle de distância do veículo à frente

Os símbolos e indicadores se encontram no Display de Informações do Veículo.

1. Este indicador indica a condição do sistema ICC através de cores.
  - Indicador de ativação do ICC (cinza): Indica que o botão ON/OFF do controle de cruzeiro está na condição **ON**.
  - Indicador de ativação do ICC (verde): Indica que uma velocidade de cruzeiro foi definida
  - Indicador de ativação do ICC (amarelo): Indica que há uma falha no sistema ICC.
2. Indicador da distância definida:
 

Exibe a distância selecionada do veículo à frente, definida pelo botão de DISTÂNCIA
3. Indicador da velocidade definida:
 

Indica a velocidade definida do veículo.
4. Indicador de detecção de veículo à frente:
 

Indica se algum veículo estiver sendo detectado à sua frente.

## Ativação do modo de controle de distância do veículo à frente

Para ativar o controle de cruzeiro, acione rapidamente o botão ON/OFF do controle de cruzeiro. O indicador de ativação do sistema ICC (cinza), o indicador da distância selecionada e o indicador da velocidade definida do veículo são exibidos quando o sistema estiver em modo de espera.

Para definir a velocidade de cruzeiro, acelere o seu veículo até a velocidade desejada, então pressione o botão <SET/->. (O indicador do sistema ICC (verde), indicador de detecção de veículo à frente, indicador da distância selecionada e indicador da velocidade limite definida serão exibidos.) Libere o pedal do acelerador. O veículo irá manter a velocidade definida.

Quando o botão <SET/-> for pressionado nas seguintes condições, o sistema não será ativado e os indicadores do ICC irão piscar por aproximadamente 2 segundos:

- Ao dirigir com velocidade inferior a 30 km/h e não for detectado veículo à frente.
- A alavanca seletora não está na posição D (Drive).
- O freio de estacionamento está aplicado.
- Os freios são operados pelo motorista.

Quando o botão <SET/-> for pressionado nas seguintes condições, o sistema não poderá ser ativado.

O alerta sonoro será emitido e será exibida uma mensagem:

- Quando o sistema ESP estiver desativado (Para a utilização do sistema ICC, ative o sistema ESP. Pressione o botão ON/OFF do Controle de Cruzeiro para desativar o sistema ICC e reinicialize o sistema ICC, pressionando novamente o botão ON/OFF.)  
Para mais informações sobre o sistema ESP, consulte: [Sistema de controle de estabilidade \(ESP\) 5-82](#).
- Quando o ESP (incluindo o sistema de controle de tração) estiver em operação.
- Quando uma roda estiver patinando. (Para utilizar o sistema ICC, certifique-se de que as rodas não estejam mais patinando.)

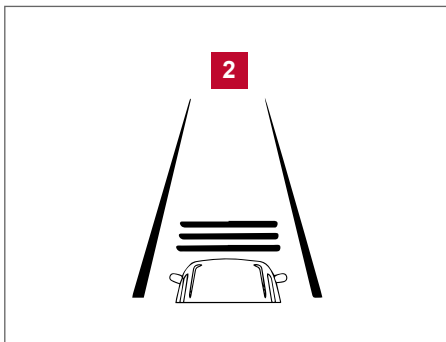
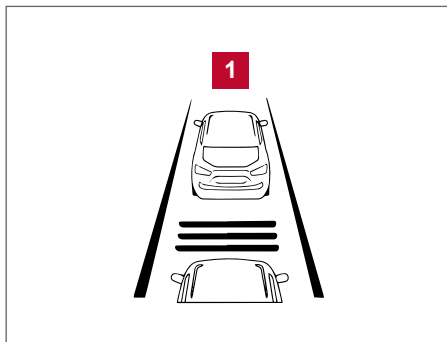

**1** Display do sistema configurado com veículo à frente

**2** Display do sistema configurado sem veículo à frente

O motorista define a velocidade desejada com base nas condições da estrada. O sistema ICC mantém a velocidade definida, assim como no controle de cruzeiro convencional, enquanto não for detectado veículo à frente na mesma faixa.

O sistema do ICC exibe a velocidade definida.

#### **Veículo detectado à frente:**

Quando um veículo é detectado à frente na mesma faixa e com velocidade inferior, o sistema ICC desacelera o veículo por meio do controle do acelerador e aplica os freios para reduzir a velocidade com base na velocidade do veículo à frente. O sistema então irá controlar a velocidade com base na velocidade do veículo à frente para manter a distância selecionada pelo motorista.

#### **NOTA:**

- **As luzes de freio do veículo se acenderão quando a frenagem for executada pelo sistema ICC.**
- **Quando o freio for operado, poderá ser percebido um ruído. Isto não é uma falha.**

Quando um veículo à frente é detectado, o indicador de detecção de veículo à frente se acende. O sistema ICC também exibirá a velocidade definida e a distância selecionada.

#### **Sem detecção de veículo à frente:**

Quando não mais houver um veículo detectado à frente, o sistema ICC irá acelerar gradualmente o veículo para retomar a velocidade definida anteriormente. O sistema ICC irá manter a velocidade definida. Quando o veículo à frente não for mais detectado, o indicador de detecção de veículo à frente se apagará.

Se aparecer um veículo à frente durante a aceleração para a velocidade definida, ou em qualquer momento durante a operação do ICC, o sistema passará a controlar a distância deste veículo.

Quando um veículo à frente não for mais detectado e a velocidade for inferior a aproximadamente 25 km/h, o sistema será cancelado.

**Quando ultrapassar outro veículo,** o indicador da velocidade definida irá piscar quando o veículo exceder a velocidade definida. O indicador de detecção de veículo se apagará quando a área à frente do veículo estiver livre. Quando o pedal for liberado, o veículo retornará para a velocidade definida anteriormente.

Mesmo que a velocidade do veículo esteja sendo controlada pelo sistema ICC, você poderá acionar o pedal do acelerador quando julgar necessário acelerar rapidamente o veículo.

### **Como alterar a velocidade definida do veículo**

**Para cancelar a velocidade definida,** utilize um dos seguintes métodos:

- Pressione o botão CANCEL. O indicador da velocidade definida se apagará.
- Acione levemente o pedal de freio. O indicador da velocidade definida se apagará.
- Acione o botão ON/OFF do controle de cruzeiro para desligar. Os indicadores do ICC se apagarão.



**Para retomar uma velocidade de cruzeiro mais alta**, utilize um dos seguintes métodos:

- Pressione o pedal do acelerador. Quando o veículo alcançar a velocidade de cruzeiro desejada, pressione o botão <SET/->.
- Pressione e segure o botão <RES +>. A velocidade definida aumentará em aproximadamente 10 km/h.
- Pressione rapidamente o botão <RES +>. A cada acionamento, a velocidade definida aumentará em aproximadamente 1 km/h.

**Para retomar uma velocidade de cruzeiro mais baixa**, utilize um dos seguintes métodos:



- Acione levemente o pedal de freio. Quando o veículo atingir a velocidade desejada, pressione o botão <SET/->.
- Pressione e segure o botão <SET/->. A velocidade definida diminuirá em aproximadamente 10 km/h.
- Pressione rapidamente o botão <SET/->. A cada acionamento, a velocidade definida diminuirá em aproximadamente 1 km/h.

**Para retomar a velocidade predefinida**, pressione o botão <RES/+>. O veículo irá retomar a última velocidade de cruzeiro definida quando a velocidade do veículo for acima de 30 km/h.

### Como alterar a velocidade definida do veículo à frente

A distância do veículo à frente poderá ser selecionada a qualquer momento, dependendo das condições de trânsito.

Cada vez que o botão de DISTÂNCIA for acionado, a distância definida mudará continuamente na sequência de longa, média, curta e retorna para longa.

Distância	Exibição	Distância aproximada a 100 km/h (m (ft))
Longa		60 (200)
Média		45 (150)
Curta		30 (100)

- A distância do veículo à frente irá mudar de acordo com a velocidade do veículo. Quanto maior a velocidade do veículo, maior será a distância.
- Se o sistema EV for desligado, a distância será definida como longa, que é o padrão. (Cada vez que o sistema EV é inicializado, a condição inicial retorna para distância longa.)

### Alerta de aproximação

Se o seu veículo chegar muito próximo do veículo à frente com uma desaceleração rápida ou se o veículo de outra faixa entrar na sua frente, o sistema irá emitir o alerta sonoro e a exibição no display do sistema ICC.

Diminua a velocidade acionando o pedal de freio, para manter uma distância segura nos seguintes casos:

- O alerta sonoro foi emitido.
- O indicador de detecção de veículo à frente piscar.

O dispositivo sonoro não soará em alguns casos quando houver uma distância muito curta entre os veículos.

Alguns exemplos são:

- Quando os veículos estão trafegando na mesma velocidade e a distância entre eles não se altera.
- Quando o veículo à frente estiver mais rápido e a distância entre os veículos estiver aumentando.
- Quando um veículo muito próximo entrar na sua frente.

O alerta sonoro não será emitido quando:

- O seu veículo se aproximar de veículos que estão estacionados ou se movendo lentamente.
- O pedal do acelerador for acionado, cancelando o sistema.

**NOTA: O alerta sonoro de aproximação será emitido e o display irá piscar quando o sensor do radar detectar um objeto ao lado do veículo ou na lateral da estrada. Isto poderá fazer com que o sistema ICC aumente ou diminua a velocidade do veículo. O sensor do radar poderá detectar estes objetos quando o veículo estiver em vias sinuosas, estreitas, trechos de serra ou ao entrar e sair de uma curva. Nestes casos, você deverá controlar manualmente a distância adequada do veículo à frente.**

Além disso, a sensibilidade do sensor poderá ser afetada pela operação do veículo (padrão de condução ou posicionamento na faixa) ou tráfego ou condição do veículo (por exemplo, se o veículo estiver com algum tipo de dano).

## Aceleração durante a ultrapassagem

### CUIDADO

A fim de reduzir o risco de uma colisão que pode resultar em acidentes graves ou fatais, esteja ciente do seguinte:

- Esta função só é ativada com a luz indicadora de direção esquerda e irá acelerar brevemente o veículo mesmo que uma mudança de faixa não seja iniciada. Isso pode incluir situações que não sejam ultrapassagens, como saídas do lado esquerdo.
- Assegure-se de que ao passar outro veículo, a pista adjacente esteja livre antes de iniciar a ultrapassagem. Mudanças repentinas no tráfego podem ocorrer durante a ultrapassagem - sempre manobre ou freie manualmente conforme necessário - nunca confie apenas no sistema.

## Ultrapassagem

Quando o sistema ICC estiver ativado em velocidades acima de 60 km/h e seguindo um veículo mais lento (abaixo da velocidade definida do ICC), e a luz indicadora de direção for ativada para a esquerda, o sistema ICC começará automaticamente a acelerar o veículo para ajudar a iniciar a ultrapassagem pela esquerda e começará a reduzir a distância até o veículo diretamente à frente. Somente a luz indicadora de direção esquerda opera esta função. À medida que o motorista dirige o veículo e se move para a faixa de ultrapassagem, se nenhum veículo for detectado à frente, o sistema ICC continuará acelerando até a velocidade definida pelo sistema ICC. Se outro veículo for detectado à frente, o veículo irá acelerar até a velocidade desse veículo. Se o veículo não for conduzido para a faixa da esquerda para a ultrapassagem, a aceleração será interrompida após um curto período de tempo e retomará a distância definida. A aceleração pode ser interrompida a qualquer momento, pressionando o pedal de freio ou o botão CANCEL no volante de direção.

## Cancelamento automático

O alerta sonoro será ativado nas seguintes condições e o controle será cancelado automaticamente.

- Quando não há veículo detectado à frente e a sua velocidade de condução for inferior a 25 km/h
- O sistema avalia que o veículo está estacionado
- A alavanca seletora não está na posição D (Drive)
- O freio de estacionamento está acionado
- O sistema ESP está desativado
- Quando o ESP (incluindo o sistema de controle de tração) operar
- Quando a medição de distância estiver prejudicada devido à presença de sujeira ou obstrução no sensor
- Quando a roda patinar
- Quando o sinal do radar está com interrupção temporária
- Em estradas com subidas e descidas repetidas

## Limitações do modo de controle de distância do veículo à frente

### CUIDADO

Estão listadas abaixo as limitações do sistema ICC. Não operar o veículo de acordo com estas limitações do sistema poderá resultar em acidentes com ferimentos graves ou até mesmo fatais.

- O sistema é designado principalmente para a utilização em vias de linha reta, secas e estradas com pouco tráfego. Não é recomendado utilizar o sistema em áreas com congestionamento ou centros de cidades.
- Este sistema não se adaptará automaticamente às condições da estrada. Este sistema deverá ser utilizado em situações de trânsito com velocidade constante. Não utilize o sistema em estradas com curvas acentuadas ou em estradas congeladas, com chuva pesada ou neblina.
- Como existem limitações no desempenho na função de controle da distância, nunca confie unicamente no sistema ICC. Este sistema não corrige hábitos de condução abusivos, com falta de atenção ou distração, ou em caso de chuva com visibilidade muito prejudicada, neblina ou outras condições climáticas desfavoráveis. Desacelere o veículo acionando o pedal de freio, dependendo da distância do veículo à frente e circunstâncias ao redor, de modo a manter uma distância segura entre os veículos.
- Se o veículo à frente parar, o seu veículo irá desacelerar até parar, conforme as limitações do sistema. O sistema será cancelado uma vez que ele avalie que o veículo foi estacionado e emitirá o alerta sonoro. Para evitar que o veículo se movimente, o motorista deverá acionar o pedal de freio.
- Sempre preste atenção na operação do veículo e esteja pronto para controlar manualmente para manter a distância adequada. O modo de controle de distância do veículo à frente executado pelo ICC poderá não ser capaz de manter a distância selecionada entre os veículos (distância à frente) ou a velocidade do veículo definida sob certas circunstâncias.
- O sistema poderá não detectar um veículo à frente em certos tipos de estrada ou condições climáticas. Para evitar acidentes, nunca utilize o sistema ICC nas seguintes condições:
  - Estradas com trânsito intenso ou curvas acentuadas
  - Em estradas escorregadias como em situações de gelo, neve, etc.,
  - Durante mau tempo (chuva, neblina, neve, vento, etc.)
  - Quando houver chuva, neve ou sujeira no sensor do sistema
  - Em descidas íngremes de serra (o veículo poderá ultrapassar a velocidade definida e a frenagem frequente poderá resultar em superaquecimento dos freios)
  - Em estradas com repetição de subidas e descidas
  - Quando as condições de trânsito tornarem difícil manter uma distância apropriada entre os veículos devido a aceleração e desaceleração frequente.
  - Interferência do radar de outros dispositivos.
- Em algumas condições de trânsito, onde pode haver o contato inesperado de objetos com a área de detecção do sensor e causar uma frenagem automática. Você poderá precisar controlar a distância dos outros veículos utilizando o pedal do acelerador. Esteja sempre alerta e evite utilizar o sistema ICC quando for não recomendado nesta seção.

O sensor do radar não detecta os seguintes objetos:

- Veículos estacionados ou trafegando em velocidade baixa
- Pedestres ou objetos na estrada
- Veículos se aproximando no sentido contrário pela mesma pista
- Motocicletas transitando à frente fora do centro da faixa

O sensor, de forma geral, detecta os sinais do veículo à frente. Portanto, se o sensor não detectar o veículo à frente por meio da reflexão de duas ondas ultrassônicas, ele poderá não manter a distância selecionada.

A seguir estão algumas condições nas quais o sensor não conseguirá detectar os sinais:

- Quando outros veículos em movimento projetarem neve ou jatos de água do asfalto a visibilidade do sensor será reduzida
- Quando houver bagagem de peso excessivo no banco traseiro ou no compartimento de bagagens do seu veículo

O sistema ICC foi desenvolvido para verificar automaticamente se o funcionamento dos sensores está de acordo com as limitações do sistema. Quando o sensor está coberto por sujeira ou obstruído, o sistema será cancelado automaticamente. Se o sensor estiver coberto com gelo, uma sacola plástica transparente ou translúcida, etc., o sistema poderá não detectá-los.

Nestas condições, o modo de controle de distância do veículo à frente não será cancelado e poderá não ser capaz de manter a distância selecionada do veículo à frente. Certifique-se de verificar e limpar o sensor regularmente.

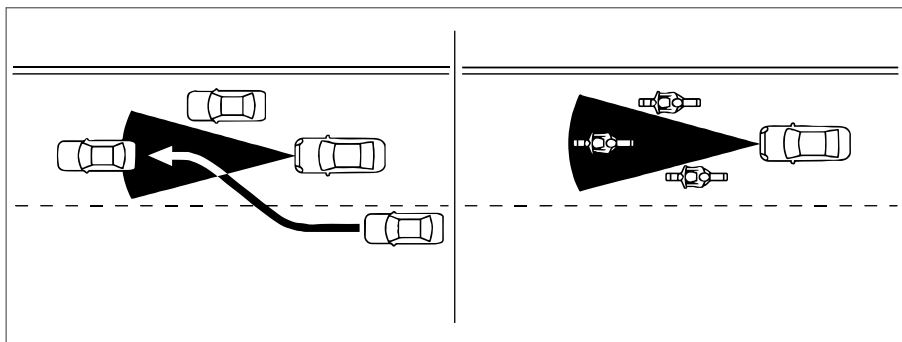

A área de detecção do sensor do radar é limitada. O veículo à frente deverá estar dentro da área de detecção do modo de controle de distância do veículo à frente para que a distância selecionada seja mantida.

O veículo à frente poderá sair da área de detecção devido a sua posição na pista. Motocicletas poderão não ser detectadas à frente se estiverem fora da parte central da faixa. Um veículo que entre na faixa à sua frente poderá não ser detectado até que entre completamente na faixa. Se isto ocorrer, o sistema ICC poderá alertá-lo piscando o indicador do sistema e emitindo o alerta sonoro. O motorista deverá controlar manualmente a distância adequada do veículo à frente.

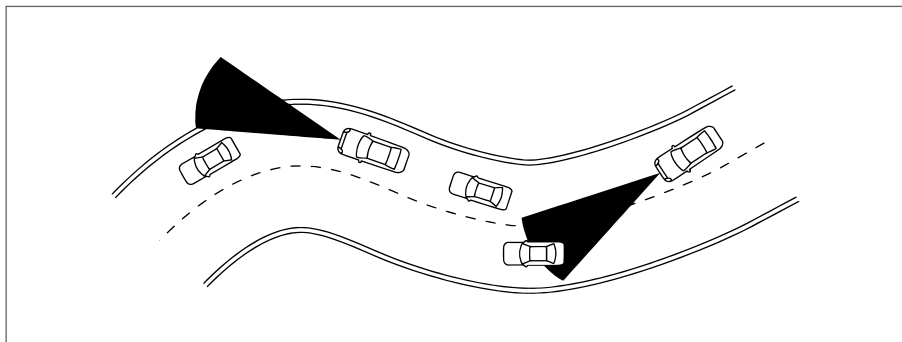

Ao dirigir por certos tipos de estradas, como estradas sinuosas, trechos de serra, curvas, estradas estreitas ou estradas com obras, o sensor do radar poderá detectar veículos em outras faixas, ou não detectar temporariamente um veículo trafegando à frente. Isto poderá fazer com que o sistema ICC aumente ou diminua a velocidade do veículo.

A detecção de veículos também poderá ser afetada pela operação do veículo (padrão de condução ou posicionamento na faixa, etc.) ou condição do veículo.

**Se isto ocorrer, o sistema ICC poderá alertá-lo piscando o indicador do sistema e emitindo o alerta sonoro. Você deverá controlar manualmente a distância adequada do veículo à frente.**

### Sistema temporariamente indisponível

Nas seguintes condições o sistema ICC poderá ficar temporariamente indisponível. Nestas condições, o sistema ICC não será cancelado e poderá não ser capaz de manter a distância selecionada do veículo à frente.

#### Condição A:

Nas seguintes condições, o sistema ICC será cancelado automaticamente. O alerta sonoro será emitido e o sistema não poderá ser ativado:

- O sistema ESP está desativado
- Quando o sistema ESP (incluindo o sistema de controle de tração) operar
- Quando não há veículo detectado à frente e a sua velocidade de condução for inferior a 25 km/h
- O sistema avalia que o veículo está estacionado
- A alavanca seletora não está na posição D (Drive)
- O freio de estacionamento está aplicado
- Quando um pneu patinar
- O sinal do radar está com interrupção temporária
- Em estradas com subidas e descidas repetidas

#### Possível solução:

Quando as condições listadas acima não forem mais detectadas, você poderá voltar a utilizar o sistema ICC.

#### Condição B:

O alerta sonoro será emitido e a mensagem [Indisponível Radar dianteiro bloqueado] será exibida no display de informações do veículo.

Quando a área do sensor estiver coberta por sujeira ou algum tipo de obstrução, se tornará impossível detectar o veículo à frente, e o sistema ICC será cancelado automaticamente.

#### Possível solução:

Se a mensagem de advertência for exibida, estacione o veículo em um local seguro e desligue o sistema EV. Quando o sinal do radar estiver com interrupção temporária, limpe a área do sensor e reinicie o sistema EV.

Se a mensagem de advertência continuar a ser exibida, verifique o sistema ICC em uma concessionária Nissan certificada para veículo elétrico.

Ao dirigir em estradas que possuam estruturas para limitar a pista ou edificações (por exemplo, pontes longas, desertos, campos com neve, dirigindo próximo a uma parede longa), o sistema poderá acender a luz de advertência do sistema ICC (amarela) e exibir a mensagem [Indisponível Radar dianteiro bloqueado].

#### **Possível solução:**

Quando as condições listadas acima não forem mais detectadas, você poderá voltar a utilizar o sistema ICC.

#### **Condição C:**

Quando o sistema ICC não estiver operando adequadamente, será emitido o alerta sonoro e a luz de advertência do sistema ICC (amarela) se acenderá.

#### **Possível solução:**

Se a mensagem de advertência for exibida, pare o veículo em um local seguro. Desligue o sistema do EV, ligue-o em seguida, volte à condução e ative o sistema ICC novamente.

Se não for possível ativar o sistema ou se a advertência continuar sendo exibida, isto indica que o sistema ICC está com mau funcionamento. Mesmo que o veículo possa ser conduzido de maneira normal, verifique o sistema. Contate uma concessionária Nissan certificada para veículo elétrico para inspecionar o serviço.

## **Manutenção do sistema**

O sensor do sistema ICC está localizado na parte frontal do veículo.

Para manter o sistema ICC funcionando corretamente, observe o seguinte:

- Mantenha sempre limpa a área ao redor do sensor.
- Não bata ou danifique as áreas ao redor do sensor.
- Não cubra ou coloque adesivos ou objetos similares no para-choque dianteiro próximo a área do sensor. Isto poderá causar falha ou mau funcionamento.
- Não fixe objetos metálicos próximos a área do sensor (para-choque de impulsão, etc.). Isto poderá causar falha ou mau funcionamento.
- Não altere, remova ou pinte o para-choque dianteiro. Contate uma concessionária Nissan certificada para veículo elétrico antes de customizar ou restaurar o para-choque dianteiro.

Para informações e número de aprovação da frequência de rádio, consulte: [Aprovação da frequência de rádio 9-11](#).

## **MODO CONVENCIONAL DO CONTROLE DE CRUZEIRO (VELOCIDADE FIXA)**

Este modo permite dirigir com velocidade entre 40 km/h e 144 km/h sem precisar manter o pé no pedal do acelerador.

### **CUIDADO**

- No modo convencional do controle de cruzeiro (velocidade fixa), um aviso sonoro não será emitido para avisar a você que o veículo à frente está muito perto, e nem a presença do veículo à frente ou a distância entre veículos será detectada.
- Tenha muito cuidado com a distância entre o seu veículo e o veículo à frente, pois uma colisão poderá ocorrer.
- Sempre verifique a configuração do sistema ICC no display.
- Não utilize o modo convencional do controle de cruzeiro (velocidade fixa) quando dirigir sob as seguintes condições:
  - Quando não for possível manter o veículo na velocidade definida
  - Em um congestionamento ou trânsito onde haja muita variação de velocidade

**⚠ CUIDADO**

- Em vias sinuosas ou trechos de serra
- Em estradas escorregadias (chuva, neve, gelo, etc.)
- Em áreas com muito vento
- Fazer isso poderá provocar a perda de controle do veículo e resultar em um acidente.

**Botões do modo convencional do controle de cruzeiro (velocidade fixa)**

- 1** Botão <RES/+>:  
Retoma a velocidade definida ou aumenta a velocidade gradualmente.
- 2** Botão <CANCEL>:  
Desativa o sistema sem apagar a velocidade definida.
- 3** Botão <SET/->:  
Ajusta a velocidade de cruzeiro desejada ou reduz a velocidade gradualmente.
- 4** Botão ON/OFF do controle de cruzeiro:  
Interruptor principal para ativar/desativar o sistema.

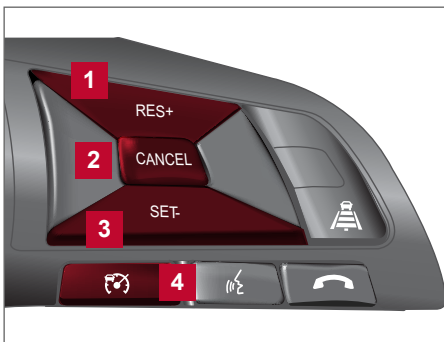

**Símbolos e indicadores do modo de controle de distância do veículo à frente**

Os símbolos e indicadores se encontram no Display de Informações do Veículo.

1. Este indicador indica a condição do sistema ICC através de cores.
  - Indicador de ativação do ICC (cinza): Indica que o botão ON/OFF do controle de cruzeiro está na condição ON.
  - Indicador de ativação do ICC (verde): Exibe quando a velocidade do veículo no modo convencional do controle de cruzeiro (velocidade fixa) está sendo controlada pelo sistema ICC.
  - Indicador de ativação do ICC (amarelo): Indica que há uma falha no sistema ICC.
2. Indicador da velocidade definida:  
Indica a velocidade definida do veículo.

**Operação do modo convencional do controle de cruzeiro (velocidade fixa)**

**Para ligar o modo convencional do controle de cruzeiro (velocidade fixa)**, pressione e segure o botão ON/OFF do controle de cruzeiro por mais de 1,5 segundo.

Quando pressionar o botão ON/OFF do controle de cruzeiro para ativar o sistema, os símbolos e indicadores do modo convencional do controle de cruzeiro (velocidade fixa) serão exibidos no display de informações do veículo.

Após pressionar e segurar o botão ON/OFF do controle de cruzeiro por mais de 1,5 segundo, o display do sistema ICC se apagará. O indicador do controle de cruzeiro será exibido. Você poderá agora definir a velocidade de cruzeiro desejada. Pressionar o botão ON/OFF do controle de cruzeiro novamente irá desativar o sistema completamente.

Quando o interruptor da ignição for colocado na posição OFF, o sistema também será desativado automaticamente.

Para usar o sistema ICC novamente, pressione e libere rapidamente o botão ON/OFF do controle de cruzeiro (modo de controle de distância do veículo à frente) ou pressione e segure (modo convencional do controle de cruzeiro) novamente para ativá-lo.

## ATENÇÃO

**Para evitar a intervenção inesperada pelo controle de cruzeiro, certifique-se de pressionar o botão ON/OFF do controle de cruzeiro para desativá-lo quando não estiver usando o sistema ICC.**

**Para definir a velocidade de cruzeiro**, acelere o seu veículo até a velocidade desejada, então pressione o botão <SET/->. (A cor do indicador do controle de cruzeiro muda para verde e o indicador da velocidade definida do veículo é exibido.) Libere o pedal do acelerador. O veículo irá manter a velocidade definida.

- **Para ultrapassar um veículo**, pressione o pedal do acelerador. Quando o pedal for liberado, o veículo retornará para a velocidade definida anteriormente.
- O veículo poderá não manter a velocidade definida quando subir ou descer ladeiras íngremes. Se isto acontecer, mantenha a velocidade do veículo manualmente.

**Para cancelar a velocidade definida**, utilize um dos seguintes métodos:

- Pressione o botão CANCEL. O indicador da velocidade do veículo se apagará.
- Acione levemente o pedal de freio. O indicador da velocidade do veículo se apagará.
- Acione o botão ON/OFF do controle de cruzeiro para desligar. O indicador do controle de cruzeiro e o indicador da velocidade definida se apagarão.

**Para retomar uma velocidade de cruzeiro mais alta**, utilize um dos três seguintes métodos:

- Pressione o pedal do acelerador. Quando o veículo alcançar a velocidade de cruzeiro desejada, pressione o botão <SET/->.
- Pressione e segure o botão <RES +>. Quando o veículo atingir a velocidade desejada, libere o botão.
- Pressione rapidamente o botão <RES +>. Cada vez que você fizer isto, a velocidade definida irá aumentar em 1 km/h.

**Para retomar uma velocidade de cruzeiro mais baixa**, utilize um dos três seguintes métodos:

- Acione levemente o pedal de freio. Quando o veículo atingir a velocidade desejada, pressione o botão <SET/->.
- Pressione e segure o botão <SET/->. Libere o botão quando o veículo reduzir a velocidade até a velocidade desejada.
- Pressione rapidamente o botão <SET/->. Cada vez que você fizer isto, a velocidade definida diminuirá em 1 km/h.

**Para retomar a velocidade predefinida**, pressione o botão <RES/+>. O veículo irá retomar a última velocidade de cruzeiro definida quando a velocidade do veículo for superior a 40 km/h.

### Sistema temporariamente indisponível

O alerta sonoro será ativado nas seguintes condições e o controle será cancelado automaticamente.

- Se a velocidade do veículo for reduzida em mais de 13 km/h abaixo da velocidade definida
- A alavanca seletora não está na posição D (Drive).
- O freio de estacionamento está aplicado
- Quando o ESP (incluindo o sistema de controle de tração) operar
- Quando a roda patinar

Quando o sistema não estiver operando corretamente, o alerta sonoro será emitido e a cor do indicador do controle de cruzeiro mudará para amarelo.

#### Possível solução:

Se a cor do indicador do controle de cruzeiro mudar para amarelo, pare o veículo em um local seguro. Desligue o sistema do EV, ligue-o em seguida, volte à condução e ative o sistema novamente.



Se não for possível ativar o sistema ou se a advertência continuar sendo exibida, isto indica que sistema está com mau funcionamento. Embora o veículo ainda possa ser conduzido de maneira normal, leve o veículo para inspeção em uma concessionária Nissan certificada para veículo elétrico.

## SISTEMA INTELIGENTE DE FRENAGEM EMERGENCIAL (IEB) COM DETECÇÃO DE PEDESTRES

### SISTEMA INTELIGENTE DE FRENAGEM EMERGENCIAL (IEB)

O sistema inteligente de frenagem emergencial (IEB) auxilia o motorista a detectar o risco de colisão com o veículo à frente na mesma faixa.

O sistema IEB usa um sensor de radar **A** localizado na frente do veículo, para medir a distância do veículo à frente na mesma faixa de rodagem.



### **⚠ CUIDADO**

Estão listadas abaixo as limitações do sistema IEB. Não operar o veículo de acordo com estas limitações do sistema poderá resultar em acidentes com ferimentos graves ou até mesmo fatais.

- O sistema IEB é designado para auxiliar o motorista. Ele não é um substituto para a atenção do motorista em condições de trânsito ou para a responsabilidade do motorista em dirigir com segurança. Ele não poderá evitar acidentes resultantes de técnicas de condução negligentes ou perigosas.
- O sistema IEB não opera em todas as condições de condução, trânsito, clima e de estrada.

## OPERAÇÃO DO SISTEMA

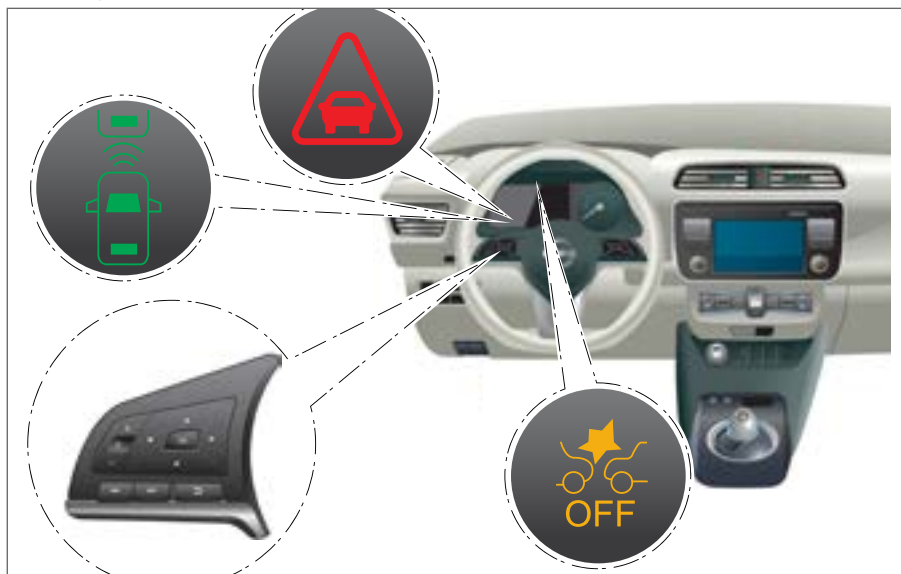



O sistema IEB será ativado quando o veículo for conduzido acima de 5 km/h.

Se um risco de colisão frontal for detectado, o sistema IEB fornecerá uma advertência inicial ao motorista quando piscar a luz de advertência do sistema IEB  e emitir um aviso sonoro.

Se o motorista acionar os freios rápido e forçadamente após o aviso, mas o sistema IEB detectar que ainda há a possibilidade de uma colisão frontal, o sistema irá aumentar automaticamente a força de frenagem.

Se o motorista não tomar uma ação, o sistema IEB emite uma segunda advertência visual  e emite um aviso sonoro. Se o motorista liberar o pedal do acelerador, o sistema aplica frenagem parcial. Se o risco de uma colisão se tornar iminente, o sistema IEB aplica automaticamente frenagem forçada.

### Visão geral dos avisos

Advertência	Visual*	Visual**	Audível
Primeiro			Aviso sonoro
Segundo			Aviso sonoro agudo

\* Display de informações do veículo

\*\* Display segmentado

### NOTA:

- **As luzes de freio do veículo se acenderão quando a frenagem for executada pelo sistema IEB.**
- **Quando o sistema IEB detectar um obstáculo no trajeto do veículo e exibir a advertência IEB, um ruído será ouvido do compartimento do motor elétrico quando os freios forem acionados para melhorar o tempo de resposta.**

Dependendo da velocidade do veículo e da distância do veículo à frente, e também das condições da estrada e condução, o sistema pode ajudar o motorista a evitar uma colisão frontal ou pode ajudar a reduzir as consequências de uma colisão, se ela for inevitável.

Se o motorista estiver manuseando o volante de direção, acelerando ou freando, o sistema IEB irá funcionar posteriormente ou não irá funcionar.

A frenagem automática será interrompida sob as seguintes condições:

- Quando o volante de direção for girado o necessário para evitar uma colisão.
- Quando o pedal do acelerador for pressionado.
- Quando não houver mais um veículo detectado à frente.

Se o sistema IEB parar o veículo, ele permanecerá imobilizado por aproximadamente 2 segundos antes de os freios serem liberados.

## CUIDADO

**Estão listadas abaixo as limitações do sistema IEB. Não operar o veículo de acordo com estas limitações do sistema poderá resultar em acidentes com ferimentos graves ou até mesmo fatais.**

- **O sensor de radar não detecta os seguintes objetos:**
  - Pedestres, animais ou obstáculos na rodovia
  - Veículos muito próximos
  - Veículos em um cruzamento
- **O sensor de radar possui algumas limitações de desempenho. Se houver um veículo estacionado no trajeto do seu veículo, o sistema IEB não funcionará se a velocidade do veículo for superior a aproximadamente 80 km/h.**
- **O sensor de radar pode não detectar um veículo à frente nas seguintes condições:**
  - Se sujeira, gelo, neve ou outro material estiver cobrindo o sensor de radar.
  - Interferência do radar de outros dispositivos.
  - Projeção de neve ou água de outros veículos.
  - Se o veículo à frente for estreito (por exemplo, uma motocicleta).
  - Dirigir em uma ladeira muito íngreme ou em estradas com curvas acentuadas.
  - Ao dirigir em condições de neblina/nevoeiro e chuva forte.
- **Em algumas condições de estrada ou trânsito, o sistema IEB pode inesperadamente aplicar frenagem parcial. Quando for necessário acelerar, continue acionando o pedal do acelerador para anular o sistema.**
- **O sistema IEB pode reagir aos objetos na estrada (placas de trânsito, grade de proteção, etc.).**
- **A distância de frenagem aumenta em superfícies escorregadias.**
- **O ruído excessivo irá interferir no aviso sonoro, podendo fazer com que ele não seja escutado.**
- **O sistema foi projetado para verificar automaticamente a funcionalidade do sensor, dentro de certas limitações. O sistema pode não detectar algumas formas de obstrução na área do sensor do para-choque dianteiro como por exemplo, gelo, neve e adesivos. Nestes casos, o sistema pode não ser capaz de avisar o motorista apropriadamente. Certifique-se de verificar e limpar a área ao redor do sensor do para-choque dianteiro regularmente.**

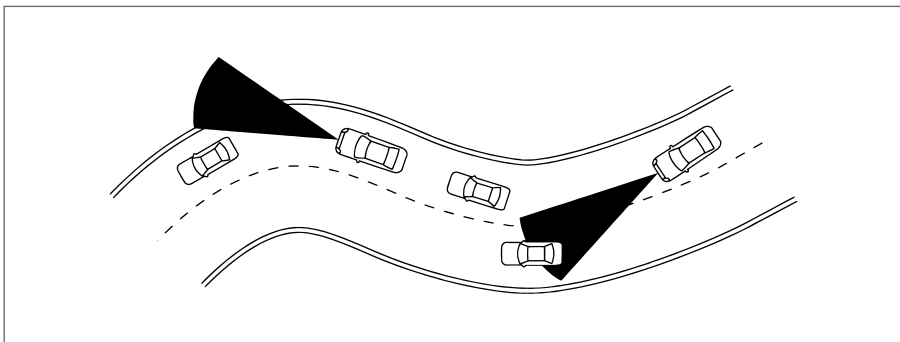

Quando dirigir em algumas estradas, tais como estradas sinuosas, montanhosas, estreitas, com muitas curvas ou estradas que estão em construção, o sensor pode detectar veículos em faixas diferentes, ou pode não detectar temporariamente um veículo à frente. Isto pode causar um funcionamento inadequado do sistema.

A detecção de veículos também poderá ser afetada pela operação do veículo (manuseio do volante de direção ou posicionamento na faixa, etc.) ou condição do veículo.

**Se isto ocorrer, o sistema pode avisar o motorista ao piscar o indicador do sistema e emitir o aviso sonoro inesperadamente. Você terá que controlar manualmente a distância adequada do veículo à frente.**

### Ativando e desativando o sistema IEB

Siga as etapas a seguir para ligar ou desligar o sistema IEB.

1. Use o botão ◀ ou ▶ e o botão <OK> no lado esquerdo do volante de direção, selecione o menu [Definições] no display de informações do veículo.  
Consulte: [Ajustes 2-20](#).
2. Use o botão ▲ e ▼ e o botão <OK>, navegue até o menu [Assist. ao Condutor], em seguida até o menu [Auxílio de Condução].
3. No menu [Auxílio de Condução], selecione [Freio de Emergência] e use o botão <OK> para ligar ou desligar o sistema IEB.

Quando o sistema IEB é desligado, a luz de advertência do sistema IEB se acende.

#### NOTA:

- **Desativar o sistema ESP com o Display de Informações do Veículo faz com que o sistema IEB fique indisponível.**
- **O sistema IEB será ativado automaticamente quando o motor elétrico for alimentado novamente.**

### Sistema temporariamente indisponível

#### Condição A:

Quando o sensor de radar receber interferência de outra fonte de radar, tornando impossível a detecção de um veículo à frente, o sistema IEB é desligado automaticamente. A luz de advertência do sistema IEB e a luz de advertência de colisão frontal se acendem.

#### Possível solução:

Quando as condições acima não mais existirem, o sistema IEB será retomado automaticamente.

#### Condição B:

Nas condições a seguir, a luz de advertência do sistema IEB se acenderá e a mensagem de alerta [Indisponível Radar dianteiro bloqueado]. será exibida no display de informações do veículo.

- Quando a área do sensor do para-choque dianteiro está coberta com sujeira ou está obstruída.

**Possível solução:**

Se a luz de advertência (🚨) acender, estacione o veículo em um local seguro e desligue o sistema. Verifique se a área do sensor do para-choque dianteiro está obstruída. Se a área do sensor do para-choque dianteiro estiver obstruída, remova o material que causa a obstrução. Ligue o sistema novamente. Se a luz de advertência (🚨) continuar acesa, verifique o sistema IEB em uma concessionária Nissan certificada para veículo elétrico.

- Quando dirigir em estradas com limitações estruturais ou construções (por exemplo, longas pontes, desertos, campos de neve, dirigir próximo a muros longos).

**Possível solução:** Quando as condições acima não mais existirem, o sistema IEB será retomado automaticamente.

**Condição C:** Quando dirigir em estradas com limitações estruturais ou construções (por exemplo, longas pontes, desertos, campos de neve, dirigir próximo a muros longos).

**Possível solução:** Quando as condições acima não mais existirem, o sistema IEB será retomado automaticamente.

**Condição D:** Quando o Sistema de Controle de Estabilidade (ESP) é desativado, a frenagem pelo sistema IEB não irá operar. Neste caso, apenas o aviso sonoro e visual funciona. A luz de advertência do sistema IEB (🚨) se acenderá.

**Possível solução:** Quando o sistema ESP estiver ativado, o sistema IEB será retomado automaticamente.

**Falha no sistema**

Se o sistema IEB estiver com falha, ele será desativado automaticamente, um aviso sonoro soará, a luz de advertência do sistema IEB (🚨) e a luz de advertência de colisão frontal (🚗) se acenderão e a mensagem de advertência [Falha no Sistema] aparecerá no display de informações do veículo.

**Possível solução:**

Se a luz de advertência (🚨) acender, pare o veículo em um local seguro, desligue o sistema e em seguida ligue o sistema novamente. Se a luz de advertência (🚨) continuar acesa, verifique o sistema IEB em uma concessionária Nissan certificada para veículo elétrico.

**MANUTENÇÃO DO SISTEMA**

O sensor **A** está localizado atrás da grade dianteira.

Para manter o sistema funcionando corretamente, observe as seguintes informações:

- Sempre mantenha limpa a área ao redor do sensor do para-choque dianteiro.
- Não bata ou danifique as áreas ao redor do sensor.
- Não cubra ou coloque adesivos ou objetos similares do para-choque dianteiro próximo a área do sensor. Isto poderá causar falha ou mau funcionamento.
- Não fixe objetos metálicos próximo à área do sensor (para-choque de impulsão, etc.). Isto poderá causar falha ou mau funcionamento.
- Não altere, remova ou pinte o para-choque dianteiro. Antes de personalizar ou restaurar o para-choque dianteiro, é recomendado que você vá a uma concessionária Nissan certificada para veículo elétrico.

Para informações e número de aprovação do rádio, consulte: [Aprovação da frequência de rádio 9-11.](#)



## SISTEMA INTELIGENTE DE FRENAGEM EMERGENCIAL (IEB) COM DETECÇÃO DE PEDESTRES

### CUIDADO



Se estas advertências e instruções de uso adequado do sistema IEB com detecção de pedestres não forem seguidas, poderão ocorrer acidentes graves ou até mesmo fatais.

- O sistema IEB com detecção de pedestres é designado apenas para auxiliar o motorista.
- Ele não é um substituto para a atenção do motorista em condições de trânsito ou para a responsabilidade do motorista em dirigir com segurança. Ele não poderá evitar acidentes resultantes de técnicas de condução negligentes ou perigosas.
- O sistema IEB com detecção de pedestres não opera em todas as condições de condução, trânsito, clima e de estrada.

O sistema IEB com detecção de pedestres auxilia o motorista a detectar o risco de colisão com o veículo à frente na mesma faixa ou com pedestres.

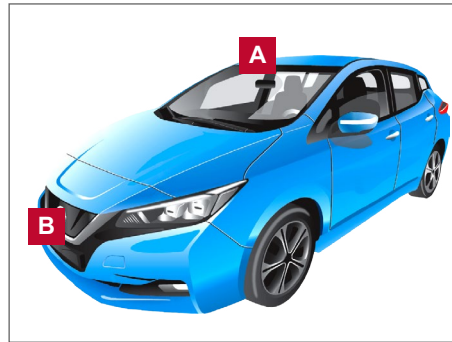
O sistema IEB com detecção de pedestres usa um sensor de radar **B** para medir a distância do veículo à frente na mesma faixa de rodagem. Para pedestres, o sistema IEB utiliza a câmera **A** instalada atrás do para-brisa junto com o sensor de radar.



Advertência	Visual*	Visual**	Audível
Primeiro			Aviso sonoro
Segundo			Aviso sonoro agudo

\* Display de informações do veículo

\*\* Display segmentado

### Operação do sistema IEB com detecção de pedestres

O sistema IEB será ativado quando o veículo for conduzido acima de 5 km/h. Para a detecção de pedestres, o sistema IEB opera em velocidades entre 10 e 60 km/h.

Se um risco de colisão frontal for detectado, o sistema IEB fornecerá uma advertência inicial ao motorista quando piscar o indicador de detecção de veículo à frente e emitir um aviso sonoro. Além disso, o sistema IEB aplica frenagem parcial. Se o motorista acionar os freios rápido e forçadamente, mas o sistema IEB detectar que ainda há a possibilidade de uma colisão frontal, o sistema irá aumentar automaticamente a força de frenagem.

Se o risco de uma colisão se tornar iminente e o motorista não tomar uma ação, o sistema IEB emite uma segunda advertência para o motorista ao piscar o indicador de advertência de emergência IEB , emite um aviso sonoro, e em seguida aplica automaticamente frenagem forçada.

Se o risco de um impacto frontal com pedestre for detectado, o sistema IEB fornecerá uma advertência para o motorista ao piscar o indicador de advertência de emergência IEB , emite um aviso sonoro, e em seguida o sistema aplica frenagem parcial. Se o motorista acionar os freios rápido e forçadamente, mas o sistema IEB detectar que ainda há a possibilidade de uma colisão frontal, o sistema irá aumentar automaticamente a força de frenagem. Se o risco de uma colisão se tornar iminente e o motorista não tomar uma ação, o sistema IEB automaticamente aplicará frenagem forçada.

**NOTA:**

- **As luzes de freio do veículo se acenderão quando a frenagem for executada pelo sistema IEB.**
- **Quando o sistema IEB detectar um obstáculo no trajeto do veículo e exibir a advertência IEB, um ruído será ouvido do compartimento do motor elétrico quando os freios forem acionados para melhorar o tempo de resposta.**

Dependendo da velocidade do veículo e da distância do veículo ou pedestre à frente, e também das condições da estrada e condução, o sistema pode ajudar o motorista a evitar uma colisão frontal ou pode ajudar a reduzir as consequências de uma colisão, se ela for inevitável. Se o motorista estiver manuseando o volante de direção, acelerando ou freando, o sistema IEB irá funcionar posteriormente ou não irá funcionar.

A frenagem automática será interrompida sob as seguintes condições:

- Quando o volante de direção for girado o necessário para evitar uma colisão.
- Quando o pedal do acelerador for pressionado.
- Quando não houver mais um veículo ou pedestre detectado à frente.

Se o sistema IEB parar o veículo, ele permanecerá imobilizado por aproximadamente 2 segundos antes de os freios serem liberados.

### Ligando/Desligando o Freio de Emergência Inteligente (IEB)

Siga as etapas a seguir para ligar ou desligar o sistema IEB.

1. Use o botão ◀ ou ▶ e o botão <OK> no lado esquerdo do volante de direção, selecione o menu [Definições] no display de informações do veículo.  
Consulte: [Ajustes 2-20](#).
2. Use o botão ▲ ou ▼ e o botão <OK>, navegue até o menu [Assist. ao Condutor], seguido pelo menu [Auxílio de Condução].
3. No menu [Auxílio de Condução], selecione [Freio de Emergência] e use o botão <OK> para ligar ou desligar o sistema IEB.

Quando o sistema IEB é desligado, a luz de advertência do sistema IEB  se acende.

**NOTA:**

- **Se o sistema ESP for desativado, o sistema do Freio de Emergência Inteligente (IEB) se torna indisponível, independentemente das configurações selecionadas no display de informações do veículo.**
- **O sistema IEB será ativado automaticamente quando o motor elétrico for alimentado novamente.**
- **O sistema de Alerta Inteligente de Colisão Frontal (I-FCW) está integrado no sistema IEB. Não há uma seleção separada no display de informações do veículo para o sistema I-FCW. Quando o sistema IEB é desligado, o sistema I-FCW é desligado também.**

## Limitações do sistema IEB com detecção de pedestres

### CUIDADO

Estão listadas abaixo as limitações do sistema IEB. Não operar o veículo de acordo com estas limitações do sistema poderá resultar em acidentes com ferimentos graves ou até mesmo fatais.

- O sistema IEB não pode detectar todos os veículos ou pedestres em todas as condições.
- O sistema IEB não detecta os seguintes objetos:
  - Pedestres pequenos (incluindo crianças pequenas), animais e ciclistas.
  - Pedestres em cadeiras de roda ou usando transportes como scooters, brinquedos operados por crianças, ou skates.
  - Pedestres que estejam sentados ou não estejam completamente em pé ou em posição de caminhada.
  - Veículos estacionados.
  - Veículos com pneus difíceis de visualizar ou parte traseira do veículo obstruída ou com pouca visualização.
  - Veículos muito próximos.
  - Veículos em um cruzamento.
  - Obstáculos no lado da rodovia.
- O sistema IEB possui algumas limitações de desempenho.
  - Se houver um veículo estacionado no trajeto do seu veículo, o sistema IEB não funcionará se a velocidade do veículo for superior a aproximadamente 80 km/h.
  - Para detecção de pedestres, o sistema IEB não funcionará quando a velocidade do veículo for superior a aproximadamente 60 km/h ou inferior a aproximadamente 10 km/h.
- O sistema IEB pode não funcionar para pedestres que estejam em locais escuros ou em túneis, mesmo que exista iluminação na via.
- O sistema IEB pode não funcionar se o veículo à frente for estreito (por exemplo, uma motocicleta).
- O sistema IEB pode não funcionar se a diferença de velocidade entre os dois veículos for muito pequena.
- O sistema IEB não ativará a primeira advertência para pedestres.
- O sistema IEB pode não funcionar adequadamente ou detectar um veículo à frente nas seguintes condições:
  - Baixa visibilidade (chuva forte, neve, neblina/nevoeiro, tempestades de poeira, tempestades de areia, e jatos de água de outros veículos).
  - Dirigir em uma ladeira muito íngreme ou em estradas com curvas acentuadas.
  - Dirigir em uma estrada com buracos, por exemplo: estrada de terra desnivelada.
  - Se sujeira, gelo, neve ou outro material estiver cobrindo a área ao redor do sensor de radar.
  - Interferência do radar de outros dispositivos.
  - A área da câmera do para-brisa está embaçada, coberta com sujeira, gotículas de água, gelo, neve, etc.
  - Presença de luz forte (por exemplo, luz solar ou farol alto de outros veículos) diretamente na câmera. A luz forte lança um sombreado na área ao redor do pedestre, tornando difícil sua visualização.
  - Ocorrer uma mudança repentina na luminosidade. (Por exemplo, quando o veículo entrar ou sair de um túnel ou uma área sombreada ou houver relâmpagos.)
  - Em ambientes sem iluminação ou baixa luminosidade como, por exemplo, à noite, em túneis, incluindo também veículos com o farol apagado ou veículos à frente com as lanternas desligadas.
  - Quando a direção da câmera estiver desalinhada.



## CUIDADO

- Quando a posição do veículo ou a sua trajetória mudar de forma súbita ou significativa (por exemplo, mudança de faixa, manobrar o veículo, esterçamento súbito, aceleração ou desaceleração súbita).
- Quando o seu veículo ou o veículo/pedestre à frente se mover de forma súbita ou significativa, o sistema não consegue detectar e reagir em tempo real (por exemplo, um pedestre se aproxima rapidamente na direção do veículo, um veículo entra na faixa logo à frente, muda de faixa, faz uma curva, esterçamento súbito, aceleração ou desaceleração súbita).
- Quando o veículo ou pedestre estiver fora da trajetória do veículo à frente.
- Se a diferença de velocidade entre os dois veículos for pequena.
- Baixo contraste de uma pessoa com o ambiente, como o uso de uma roupa colorida ou com padrão de cores similar com o ambiente.
- Por aproximadamente 15 segundos após ativar o sistema EV.
- Se o veículo à frente possuir um formato único ou não-usual, extremamente baixo ou alto, transportando uma carga não-usual ou estreita (por exemplo, uma motocicleta).
- Quando o veículo ou pedestre estiver localizado próximo a uma placa de trânsito, uma área com reflexo (por exemplo, com água na pista), ou se estiver em uma área sombreada.
- Quando houver pedestres agrupados.
- O perfil do pedestre é parcialmente obscurecido ou não identificado devido ao transporte de bagagem de pedestre, uso de roupas ou acessórios volumosos.
- O desempenho do sistema pode ser reduzido nas seguintes condições:
  - O veículo é conduzido em uma estrada escorregadia.
  - O veículo é conduzido em uma superfície desnivelada.
  - Bagagem com peso excessivo no banco traseiro ou no compartimento de bagagens do seu veículo.
- O sistema foi projetado para verificar automaticamente a funcionalidade do sensor (radar e câmera), dentro de certas limitações. O sistema pode não detectar algumas formas de obstrução na área do sensor como gelo, neve, adesivos, etc. Nestes casos, o sistema pode não ser capaz de avisar o motorista apropriadamente.
- Certifique-se de verificar e limpar a área ao redor dos sensores regularmente.
- Em algumas condições de estrada ou trânsito, o sistema IEB pode inesperadamente acionar os freios parcialmente. Quando for necessário acelerar, continue acionando o pedal do acelerador para anular o sistema.
- O sistema IEB poderá operar quando for detectado um padrão, objeto, sombra ou luzes, similares ao contorno de veículos, pedestres, ou se eles possuírem o mesmo tamanho e posição da lanterna traseira de um veículo.
- O sistema poderá manter a operação quando o veículo à frente estiver virando para a direita ou esquerda.
- O sistema poderá operar quando o seu veículo estiver se aproximando ou ultrapassando um veículo à frente.

## **⚠ CUIDADO**

- Dependendo do padrão da estrada (curva, entrada e saída de uma curva, rotatória, faixa exclusiva, construção, etc.), o sistema poderá operar temporariamente para um veículo que se aproxime no sentido oposto.
- O sistema IEB pode reagir aos objetos na estrada (placas de trânsito, grade de proteção, etc.).

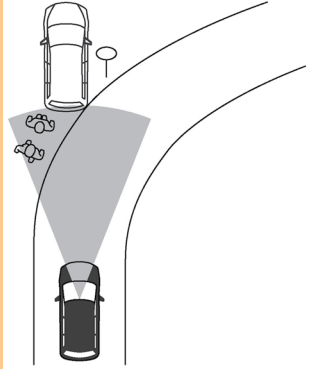

- objetos acima da superfície da estrada (ponte baixa, placa de trânsito, etc.).
- objetos na superfície da estrada (trilho de trem, grelha, placa de aço, etc.).
- objetos na vaga de estacionamento (viga, coluna, etc.).
- pedestres ou motocicletas que se aproximem da sua faixa de condução.
- veículos, pedestres ou objetos em faixas adjacentes ou próximos ao veículo.
- pedestres se aproximando.
- objetos na estrada (como árvores).
- pedestre que se aproxime da faixa de condução à frente do veículo.

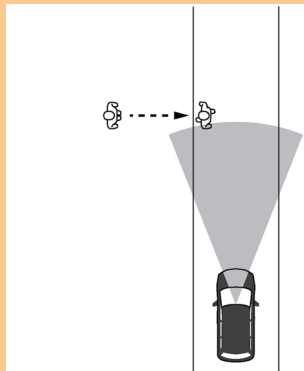

- O ruído excessivo irá interferir no aviso sonoro, podendo fazer com que ele não seja escutado.
- A distância de frenagem aumenta em superfícies escorregadias.

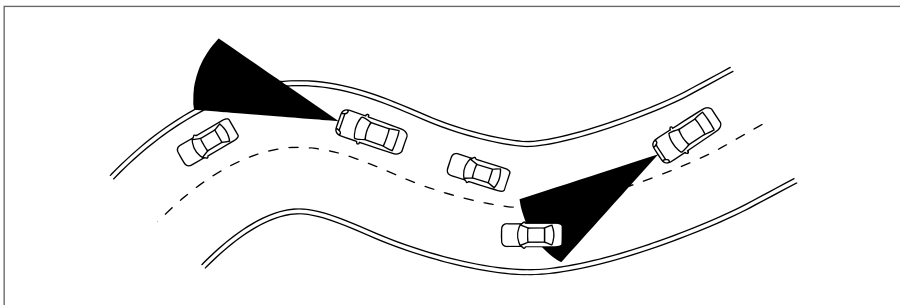

Quando dirigir em algumas estradas, tais como estradas sinuosas, estreitas, montanhosas, com muitas curvas ou estradas que estão em construção, o sensor pode detectar veículos em faixas diferentes, ou pode não detectar temporariamente um veículo à frente. Isto pode causar funcionamento inadequado do sistema.

A detecção de veículos também poderá ser afetada pela operação do veículo (padrão de condução ou posicionamento na faixa, etc.) ou condição do veículo.

**Se isto ocorrer, o sistema pode avisar o motorista ao pisar o indicador do sistema  e emitir o aviso sonoro inesperadamente. Você terá que controlar manualmente a distância adequada do veículo à frente.**

## Sistema temporariamente indisponível

### Condição A:

Nas condições a seguir, a luz de advertência do sistema IEB  pisca e o sistema é automaticamente desligado.

- O sensor de radar recebe interferência de outra fonte de radar.
- A área da câmera do para-brisa está embaçada ou congelada.
- Uma forte luz é emitida da parte dianteira do veículo.
- A temperatura no interior do veículo está acima de aproximadamente 40°C sob luz solar direta
- A área da câmera do para-brisa é coberta continuamente com sujeira, etc.

### Possível solução:

Quando as condições descritas não mais existirem, o sistema IEB será retomado automaticamente.

**NOTA: Quando a área interna do para-brisa próxima à câmera estiver embaçada ou congelada, levará um tempo até removê-la após ligar o A/C. Se houver sujeira nesta área, é recomendado que você vá a uma concessionária Nissan certificada para veículo elétrico.**

### Condição B:

Nas condições a seguir, a luz de advertência do sistema IEB  acende e o sistema é automaticamente desligado.

- A área do sensor na grade está coberta com sujeira ou está obstruída.

### Possível solução:

Se a luz de advertência () acender, estacione o veículo em um local seguro e desligue o sistema EV.

Limpe a área ao redor do sensor de radar da grade dianteira ou a área da câmera do para-brisa com um pano macio e, em seguida, reinicie o sistema EV. Se a luz de advertência  continuar acesa, verifique o sistema IEB em uma concessionária Nissan certificada para veículo elétrico.

- Quando dirigir em estradas com limitações estruturais ou construções (por exemplo, longas pontes, desertos, campos de neve, dirigir próximo a muros longos).

**Possível solução:**



Quando as condições acima não mais existirem, o sistema IEB será retomado automaticamente.

**NOTA: Se o sistema IEB parar de funcionar, o sistema I-FCW irá parar de funcionar também.**

**Falha no sistema**

Nas condições a seguir, a luz de advertência do sistema IEB  pisca e o sistema é automaticamente desligado.

**Possível solução:**

Se a luz de advertência  acender, estacione o veículo em um local seguro e desligue o sistema e, em seguida, reinicie o sistema. Se a luz de advertência  continuar acesa, verifique o sistema IEB em uma concessionária Nissan certificada para veículo elétrico.

**MANUTENÇÃO DO SISTEMA**

A câmera **A** está localizada na parte superior do para-brisa.

O sensor **B** está localizado atrás da grade dianteira.

Para manter o sistema funcionando corretamente, observe as seguintes informações:

- Sempre mantenha limpa a área ao redor do sensor do para-choque dianteiro.
- Não bata ou danifique as áreas ao redor do sensor.
- Não cubra ou coloque adesivos ou objetos similares no para-choque dianteiro próximo à área do sensor. Isto poderá causar falha ou mau funcionamento.
- Não fixe objetos metálicos próximos à área do sensor (para-choque de impulsão, etc.). Isto poderá causar falha ou mau funcionamento.
- Não altere, remova ou pinte o para-choque dianteiro. Antes de personalizar ou restaurar o para-choque dianteiro, é recomendado que você vá a uma concessionária Nissan certificada para veículo elétrico.

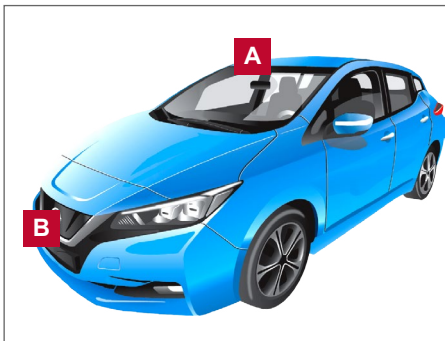

Para informações e número de aprovação da frequência de rádio, consulte: [Aprovação da frequência de rádio 9-11](#)

**ALERTA INTELIGENTE DE COLISÃO FRONTAL (I-FCW)**

 **CUIDADO**

Se estas advertências e instruções de uso adequado do sistema I-FCW não forem seguidas, poderão ocorrer acidentes graves ou até mesmo fatais.

- O sistema I-FCW pode ajudar a alertar o motorista antes que ocorra uma colisão, mas não pode evitar uma colisão. É de responsabilidade do motorista sempre estar alerta, dirigir com segurança e estar no controle do veículo a todo o momento.

O sistema I-FCW pode ajudar a alertar o motorista quando houver uma frenagem repentina de um segundo veículo que esteja na frente do veículo na mesma faixa.

O sistema I-FCW utiliza um sensor de radar **A** localizado na frente do veículo para medir a distância do veículo à frente na mesma faixa.



- 1** Indicador de detecção de veículo à frente
- 2** Luz de advertência do sistema IEB

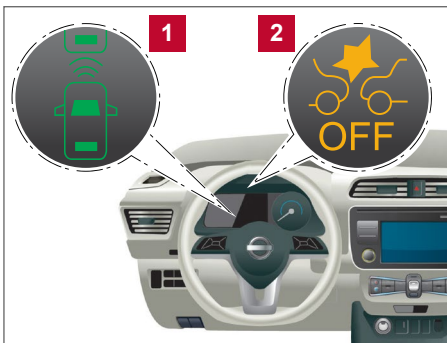

### Operação do sistema I-FCW

O sistema I-FCW funciona em velocidades superiores a aproximadamente 5 km/h. Se houver um possível risco de uma colisão frontal, o sistema I-FCW avisará o motorista ao piscar o indicador de detecção de veículo à frente e emitir um alerta sonoro.

### Ativação/Desativação do sistema I-FCW

Siga as etapas a seguir para ligar ou desligar o sistema I-FCW.

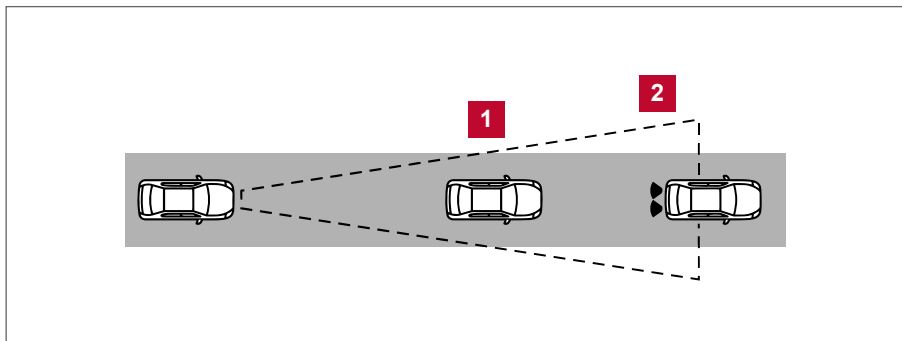

- 1** Primeiro veículo
- 2** Segundo veículo

1. Pressione o botão ◀ ou ▶ até que [Definições] seja exibida no display de informações do veículo. Use o botão ▲ ou ▼ para selecionar [Assist. ao Conductor]. Em seguida, pressione o botão <OK>.
2. Selecione [Freio de Emergência] e pressione o botão <OK>.
3. Selecione [Front] e pressione o botão <OK> para ligar ou desligar o sistema.

Quando o sistema I-FCW é desligado, a luz de advertência do sistema IEB  se acende.

**NOTA:**

- O sistema I-FCW será ligado automaticamente quando o sistema EV for ligado novamente.
- O sistema I-FCW está integrado no sistema IEB. Não há uma seleção separada no display de informações do veículo para o sistema I-FCW. Quando o sistema IEB é desligado, o sistema I-FCW é desligado também.

**Limitações do sistema I-FCW**

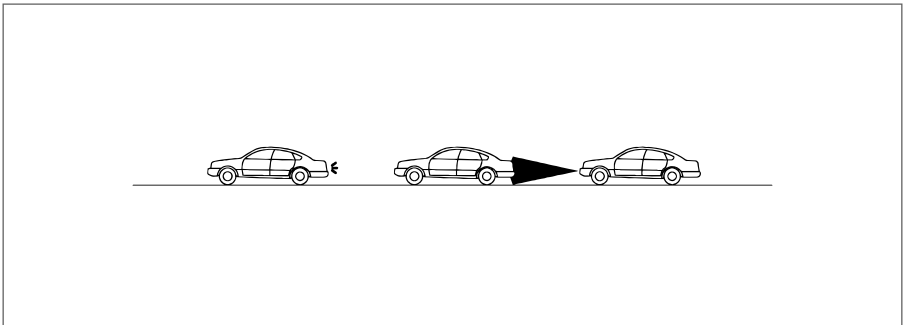
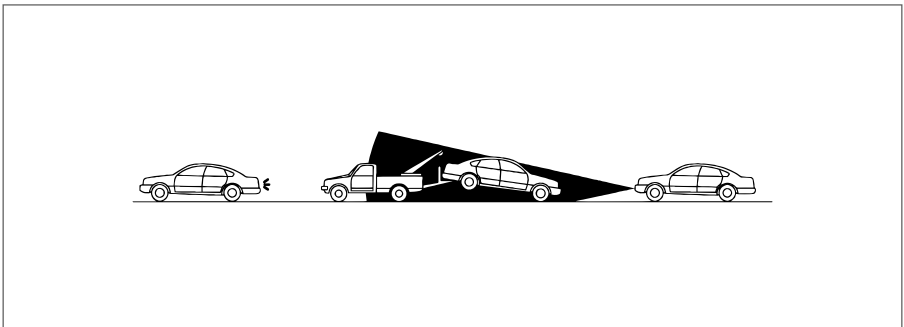
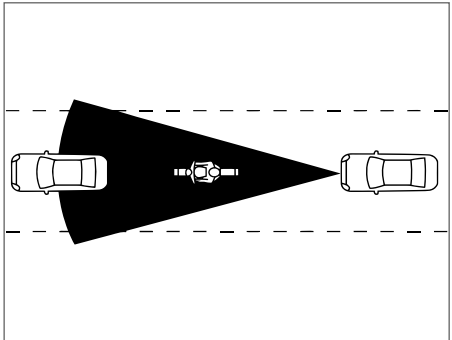

## **⚠ CUIDADO**

Estão listadas abaixo as limitações do sistema I-FCW. Não operar o veículo de acordo com estas limitações do sistema poderá resultar em acidentes graves ou até mesmo fatais.

- O sistema I-FCW não pode detectar todos os veículos em todas as condições.
- O sensor de radar não detecta os seguintes objetos:
  - Pedestres, animais ou obstáculos na rodovia
  - Veículos muito próximos
  - Veículos em um cruzamento
- O sistema I-FCW não funcionará quando o veículo à frente for estreito (por exemplo, uma motocicleta).
- O sensor de radar pode não detectar um veículo à frente nas seguintes condições:
  - Neve ou chuva forte
  - Se sujeira, gelo, neve ou outro material estiver cobrindo o sensor de radar.
  - Interferência do radar de outros dispositivos.
  - Projeção de neve ou água de outros veículos.
  - Dirigir em um túnel
  - Ao dirigir em condições de neblina/nevoeiro.
  - Quando um veículo à frente estiver sendo rebocado.
  - Quando o veículo à frente estiver muito próximo, o feixe do radar ficará obstruído.
  - Dirigir em uma ladeira muito íngreme ou em estradas com curvas acentuadas.
- O sistema foi projetado para verificar automaticamente a funcionalidade do sensor, dentro de certas limitações. O sistema pode não detectar algumas formas de obstrução na área do sensor como gelo, neve, adesivos, etc. Nestes casos, o sistema pode não ser capaz de avisar o motorista apropriadamente. Certifique-se de verificar e limpar a área do sensor regularmente.
- O ruído excessivo irá interferir no aviso sonoro, podendo fazer com que ele não seja escutado.

### Sistema temporariamente indisponível

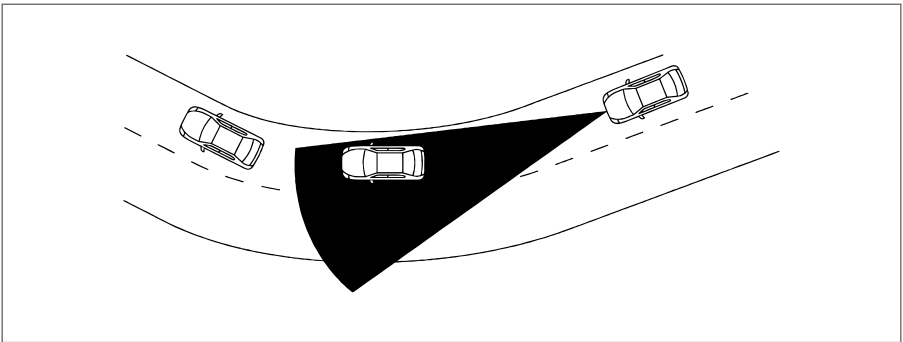

#### **Condição A:**

Quando o sensor de radar receber interferência de outra fonte de radar, tornando impossível a detecção de um veículo à frente, o sistema I-FCW é desligado automaticamente.

A luz de advertência do sistema IEB  se acenderá.

#### **Possível solução:**

Quando as condições acima não existirem mais, o sistema I-FCW será retomado automaticamente.



### Condição B:

Quando a área ao redor do sensor do para-choque dianteiro está coberta com sujeira ou está obstruída, tornando impossível a detecção de um veículo à frente, o sistema I-FCW é desligado automaticamente.

A luz de advertência do sistema IEB  se acenderá e a mensagem de alerta [Indisponível Radar dianteiro bloqueado] será exibida no display de informações do veículo.

Quando dirigir em estradas com limitações estruturais ou construções (por exemplo, pontes longas, desertos, campos com neve, dirigir próximo a muros longos), o sistema poderá acender a luz de advertência do sistema  e exibir a mensagem [Indisponível Radar dianteiro bloqueado].

### Possível solução:



Se a luz de advertência  se acender, pare o veículo em um local seguro, coloque a alavanca seletora na posição P (Park) e desligue o sistema EV. Limpe a cobertura do radar na grade inferior com um pano macio, e ligue o sistema EV novamente. Se a luz de advertência  continuar acesa, verifique o sistema I-FCW. É recomendado que você visite uma concessionária Nissan certificada para veículo elétrico.

**NOTA: Se o sistema IEB parar de funcionar, o sistema I-FCW não irá funcionar também.**

### Falha no sistema

Se o sistema I-FCW estiver com falha, ele será desligado automaticamente, um aviso sonoro soar, a luz de advertência do IEB  se acenderá e a mensagem de advertência [Falha no Sistema] aparecerá no display de informações do veículo.

### Possível solução:

Se a luz de advertência  se acender, pare o veículo em um local seguro, desligue o sistema EV e em seguida ligue o sistema EV novamente. Se a luz de advertência  continuar acesa, verifique o sistema I-FCW. É recomendado que você visite uma concessionária Nissan certificada para veículo elétrico.

## MANUTENÇÃO DO SISTEMA

O sensor **A** está localizado atrás da grade dianteira.

Para manter o sistema funcionando corretamente, observe as seguintes informações:

- Sempre mantenha limpa a área ao redor do sensor do para-choque dianteiro.
- Não bata ou danifique as áreas ao redor do sensor.
- Não cubra ou coloque adesivos ou objetos similares no para-choque dianteiro próximo a área do sensor. Isto poderá causar falha ou mau funcionamento.
- Não fixe objetos metálicos próximo a área do sensor (para-choque de impulsão, etc.). Isto poderá causar falha ou mau funcionamento.
- Não altere, remova ou pinte o para-choque dianteiro. Antes de personalizar ou restaurar o para-choque dianteiro, é recomendado que você vá a uma concessionária Nissan certificada para veículo elétrico.

Para informações e número de aprovação da frequência de rádio, consulte: [Aprovação da frequência de rádio 9-11](#).





## ALERTA INTELIGENTE DE ATENÇÃO DO MOTORISTA (IDA) (SE EQUIPADO)

### CUIDADO

Se estas advertências e instruções de uso adequado do sistema do Alerta Inteligente de Atenção do Motorista (IDA) não forem seguidas, poderão ocorrer graves acidentes ou até mesmo fatais.

- O sistema IDA somente avisa o motorista sobre uma possível falta de atenção ou sonolência. O sistema não irá conduzir o veículo ou evitar a perda do controle do veículo.
- O sistema IDA não detecta e fornece um alerta para a falta de atenção ou fadiga do motorista em cada situação.
- É de responsabilidade do motorista:
  - manter-se alerta,
  - dirigir com cautela,
  - manter o veículo na faixa de rodagem,
  - estar no controle do veículo constantemente,
  - evitar dirigir quando estiver cansado,
  - evitar distrações (digitar textos, etc.).

O sistema IDA ajuda a alertar o motorista sobre falta de atenção ou fadiga durante a condução.

O sistema monitora o estilo de condução e o comportamento do volante de direção por um período de tempo, e detecta alterações do padrão normal. Se o sistema detectar que a atenção do motorista está diminuindo por um período de tempo, o sistema emite um aviso sonoro e um alerta visual sugerindo que o motorista descanse.

### OPERAÇÃO DO SISTEMA

Se o sistema detectar um aumento da fadiga do motorista ou se a atenção do motorista estiver diminuindo, a mensagem [Fazer uma pausa?] aparece no display de informações do veículo e um aviso sonoro é emitido quando a velocidade do veículo for superior a 60 km/h.

O sistema monitora continuamente a atenção do motorista e pode fornecer vários avisos a cada viagem.

O sistema é reiniciado e começa a reavaliar o estilo de condução e comportamento de direção quando o interruptor da ignição é colocado na posição OFF e, em seguida, é colocado na posição ON.

### Ativação/Desativação do Sistema

Execute as etapas a seguir para habilitar ou desabilitar o sistema do Alerta Inteligente de Atenção do Motorista.

1. Use o botão ◀ ou ▶ no volante de direção até que [Definições] seja exibido no display de informações do veículo.
2. Use o botão ▲ ou ▼ para selecionar [Assist. ao Condutor]. Em seguida pressione <OK>.
3. Selecione [Alerta de Atenção do Condut.] e pressione <OK>.

#### NOTA:

- A configuração será retida mesmo que o sistema EV seja reiniciado.

## Limitações do Alerta Inteligente de Atenção do Motorista (IDA)

### CUIDADO

Estão listadas abaixo as limitações do sistema IDA. Não operar o veículo de acordo com estas limitações do sistema poderá resultar em acidentes com ferimentos graves ou até mesmo fatais.

- O sistema IDA pode não funcionar adequadamente e pode não fornecer um aviso de acordo com as condições a seguir:
  - Estradas em condições inadequadas, por exemplo: estradas com superfície irregular ou com buracos.
  - Forte vento lateral.
  - Se você adotar um estilo de condução esportivo ao fazer curvas em alta velocidade ou efetuar acelerações bruscas frequentes.
  - Mudanças de faixas frequentes ou alterações na velocidade do veículo.
- O sistema IDA pode não fornecer um aviso de acordo com as condições a seguir:
  - Velocidade do veículo abaixo de 60 km/h.
  - Pequenas distrações.
  - Distrações instantâneas como deixar cair um objeto.

### Falha no Sistema

Se ocorrer uma falha no sistema IDA, a mensagem de advertência [Falha no Sistema] será exibida no display de informações do veículo e a função será interrompida automaticamente.

#### Possível solução:

Pare o veículo em um local seguro e, em seguida, desligue e reinicie o sistema EV. Se a mensagem de advertência continuar a aparecer, verifique o sistema IDA em uma concessionária Nissan certificada para veículo elétrico.

## AUMENTANDO A ECONOMIA DE ENERGIA

A autonomia atual irá variar dependendo de:

- velocidade,
- peso carregado no veículo,
- carga elétrica dos acessórios do veículo,
- condições de trânsito e da estrada

**A Nissan recomenda os seguintes hábitos de condução para maximizar a autonomia do veículo:**

#### Antes da condução:

- Realize a manutenção periódica recomendada.
- Mantenha os pneus devidamente calibrados.
- Mantenha as rodas com o alinhamento correto.
- Aqueça ou resfrie previamente o interior do veículo com o mesmo ainda sendo recarregado.
- Remova cargas desnecessárias do veículo.

#### Durante a condução:

- Conduza no modo ECO
  - O modo ECO ajuda a reduzir o consumo de energia pela redução da aceleração em relação à mesma posição do pedal do acelerador quando a alavanca seletora estiver na posição D (Drive) (modo normal).
- Dirija em velocidade constante. Mantenha uma velocidade constante, mantendo a posição do pedal do acelerador o mais estável possível ou utilize o sistema de controle de cruzeiro quando for apropriado.

- Acelere lenta e suavemente. Acione e libere o pedal do acelerador suavemente para aceleração e desaceleração.
  - Dirija em velocidades moderadas em estradas.
  - Evite frenagens e paradas frequentes. Mantenha uma distância segura dos outros veículos.
  - Desligue o ar-condicionado ou o aquecedor quando eles não forem necessários.
  - Selecione uma temperatura moderada para aquecimento ou resfriamento para reduzir o consumo de energia.
  - Utilize apenas a ventilação para ajudar a diminuir o consumo de energia.
  - No clima frio, utilize os bancos com aquecimento em substituição a utilização do ar-condicionado para ajudar a reduzir o consumo de energia.
  - Use o ar-condicionado ou o aquecedor com os vidros fechados para reduzir o arrasto ao conduzir em rodovias.
  - Libere o pedal do acelerador para desacelerar e sempre que as condições da estrada e de tráfego permitirem, não utilize os freios.
- Este veículo é equipado com sistema de frenagem regenerativa. O principal propósito do sistema de frenagem regenerativa é fornecer alguma energia para recarregar a bateria de Li-ion e aumentar a autonomia. Um benefício secundário é o freio motor que opera com base nas condições da bateria de Li-ion. Na posição D (Drive) ou posição B, quando o pedal do acelerador é liberado, o sistema de frenagem regenerativa causa uma desaceleração e fornece energia à bateria de Li-ion.

## SENSORES DE ESTACIONAMENTO ULTRASSÔNICOS

Os sensores ultrassônicos nos para-choques dianteiro e traseiro do veículo (ou apenas no para-choque traseiro), medem as distâncias entre o veículo e um obstáculo durante a marcha a ré. Quando a marcha a ré é engatada, uma vista superior do veículo é exibida no Display de Informações do Veículo. No display são mostradas as distâncias (1 metro e menos) para os objetos. Se o(s) objeto(s) ficar(em) mais perto do veículo, as cores mudam de verde para amarelo e depois para vermelho. Se o texto [PARAR] for mostrado, pare o veículo antes de realmente tocar no objeto.

### CUIDADO

- **Se houver qualquer dúvida, que os arredores no caminho da área de estacionamento e/ou a área de estacionamento em si não estão livres de obstáculos, pare imediatamente o veículo e verifique.**
- **O sistema dos sensores de estacionamento é um recurso, mas não é um substituto para o estacionamento correto. O motorista sempre será o responsável pela segurança durante o estacionamento e outras manobras. Sempre olhe ao redor e verifique se é seguro antes de estacionar.**
- **Leia e compreenda as limitações do sistema dos sensores de estacionamento, conforme contido nesta seção. As cores do indicador do sensor lateral e as linhas guia de distância da câmera dianteira/traseira indicam distâncias diferentes em relação a um objeto. Mau tempo ou fontes ultrassônicas como um lavador automático de veículos, barulho de ar comprimido do freio de caminhões, som de buzina, ou ferramenta pneumática, podem afetar o funcionamento do sistema; isso pode incluir o desempenho reduzido ou uma falsa ativação.**
- **Alguns tipos de meio-fio também podem ser detectados.**
- **O sistema foi projetado como um auxílio ao motorista para a detecção de grandes objetos estacionários, auxiliando a evitar danos ao veículo. O sistema não foi projetado para prevenir o contato com objetos móveis ou pequenos. Sempre mova lentamente.**
- **O sistema não irá detectar pequenos objetos abaixo do para-choque, e pode não detectar objetos próximos ao para-choque ou no chão.**

### CUIDADO

- O sistema é desativado em velocidades acima de 10 km/h. Esta é uma velocidade relativamente baixa.
- Este sistema destina-se a auxiliar no estacionamento, para ser utilizado em conjunto com os espelhos retrovisores.
- O sistema pode não detectar os seguintes objetos.
  - Objetos macios como neve, roupa, algodão, lã de vidro, etc.
  - Objetos finos como cordas, correntes e cabos, etc.
  - Objetos em forma de cunha.
- Caso o veículo sofra danos no para-choque, deixando-o desalinhado ou torto, a zona sensível pode ser alterada causando medições imprecisas de obstáculos ou alarmes falsos.

### ATENÇÃO

- Ruído excessivo (tais como, volume do sistema de áudio ou uma janela aberta do veículo) irão interferir no alerta sonoro, e pode não ser audível.
- Em algumas condições (por exemplo, após lava a jato, ou chuva), a água pode acumular-se em volta dos sensores do sonar, reduzindo o desempenho ou causando uma falsa ativação do sistema. Essa água será drenada automaticamente durante a condução, fazendo com que o desempenho do sistema volte ao normal.
- Mantenha a superfície dos sensores do sonar (localizada no para-choque dianteiro e traseiro) livre de acúmulo de neve, gelo e sujeira. Não risque a superfície dos sensores do sonar durante a limpeza. Se os sensores estiverem cobertos, a precisão do funcionamento do sonar será diminuída.
- Os sensores de estacionamento (sonar) dianteiros e traseiros detectam a distância entre o veículo e o obstáculo pelo recebimento da onda sonora refletida pela superfície do obstáculo. Quando houver um som como de buzina, ou ruído ultrassônico (como do sensor de estacionamento de outros veículos) na proximidade, a detecção pelos sensores (sonar) ficará prejudicada.

## OPERAÇÃO

Se o ícone [Tela] no menu [Aux. de Estacionamento] for selecionado (marcada pelo marcador verde) e R (Ré) for selecionada, o display do sensor de estacionamento será mostrado automaticamente.

## LIMITAÇÕES DO SISTEMA DO SENSOR DE ESTACIONAMENTO (SONAR)

### CUIDADO

Segue logo abaixo as limitações do sistema do sensor de estacionamento (sonar). Não operar o veículo de acordo com estas limitações do sistema poderá resultar em acidentes com ferimentos graves ou até mesmo fatais.

- Leia e compreenda as limitações do sistema do sensor de estacionamento (sonar) contidas nesta seção. Fatores climáticos podem afetar o funcionamento do sensor de estacionamento (sonar); isto poderá ser notado pela redução no desempenho ou ativação indevida.
- O sistema do sensor de estacionamento (sonar) é desativado em velocidades superiores a 10 km/h. Ele será reativado em velocidades inferiores.

## CUIDADO

- Fatores climáticos ou ruídos ultrassônicos como de um lavador automático de veículos, descarga de ar comprimido proveniente do sistema de freios de um caminhão ou ferramenta pneumática podem afetar o funcionamento do sistema do sensor de estacionamento (sonar); isto poderá ser notado pela redução no desempenho ou ativação indevida.
- O sistema do sensor de estacionamento (sonar) não foi projetado para evitar o contato com objetos pequenos ou em movimento.
- Sempre manobre lentamente. O sistema não detectará objetos pequenos que fiquem abaixo do para-choque ou no chão.
- O sistema do sensor de estacionamento (sonar) poderá não detectar os seguintes objetos: objetos macios como neve, roupa, algodão, lâ de vidro, etc.; objetos finos como cordas, correntes e cabos, etc.; ou objetos em forma de cunha; objetos de formato complexo ou objetos diversos acumulados na proximidade.
- O sistema do sensor de estacionamento (sonar) poderá não detectar objetos em velocidades superiores a 5 km/h e poderá não detectar certos objetos inclinados ou em movimento.
- O sistema do sensor de estacionamento (sonar) poderá não operar nas seguintes condições:
  - Quando houver chuva, neve, gelo, sujeira, etc., aderida no sensor de estacionamento (sonar).
  - Quando houver um som muito alto na área ao redor do veículo.
  - Quando a superfície do obstáculo estiver em um plano diagonal com a dianteira ou traseira do veículo.
  - Quando o sensor de estacionamento (sonar) ou a área ao redor do sensor estiver extremamente quente ou fria.
- O sistema do sensor de estacionamento (sensor) poderá funcionar de modo não intencional nas seguintes condições:
  - Quando houver grama alta na área ao redor do veículo.
  - Quando houver buracos, ressaltos ou tampas de bueiros na superfície da pista.
  - Quando o veículo passa por um tecido drapeado ou cortina.
  - Quando houver um acúmulo de neve ou gelo na parte traseira do veículo.
  - Quando dirigir em uma ladeira íngreme

## SISTEMA TEMPORARIAMENTE INDISPONÍVEL

Quando uma obstrução no sensor de estacionamento (sonar) for detectada, o sistema será desativado automaticamente. O sistema não ficará disponível até que as condições deixem de existir.

Os sensores de estacionamento (sonar) poderão ser obstruídos por condições temporárias do ambiente, como por exemplo jatos de água, cerração ou neblina. A condição de obstrução também poderá ser causada por objetos como gelo, neve ou sujeira, obstruindo os sensores de estacionamento (sonar).

**Possível solução:** Quando não houver mais as condições acima, o sistema reiniciará automaticamente.

### Ativação

Se o item [Sensor de estacionamento] for configurado com o valor [ON] pelo display de informações do veículo, o sistema será ativado automaticamente quando a marcha a ré for engatada.

### Desativação temporária

Quando o sistema estiver ativado (com a vista de cima do veículo sendo exibida no display de informações do veículo), pressione o botão <OK> no volante de direção para desabilitar o sistema do sensor de estacionamento.

### Utilizando o menu de configurações

As configurações do sistema do sensor de estacionamento podem ser alterados.

Com o interruptor da ignição na posição **ON** navegue pelo menu [Definições] no Display de Informações do Veículo, selecione [Assist. ao Condutor] → [Aux. de Estacionamento] → [Sonar] ou quando a tela do sensor de estacionamento é exibida, pressione o interruptor <OK> **B** no volante de direção.

Pressione o interruptor BACK **A** para retornar ao item anterior.

O menu de configurações será mostrado.

Ative ou desative os itens a seguir selecionando (destacado) e pressionando o interruptor <OK> **B** no volante de direção. Quando selecionado, uma marca será mostrada.

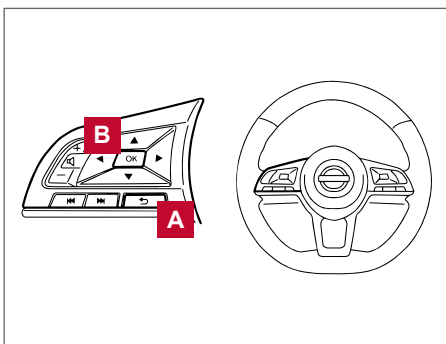

#### [Sensor de estacionamento]:

Este menu ativa ou desativa os sensores de estacionamento.

Os ajustes disponíveis são:

- [OFF]  
(Sem auxílio para estacionar)
- [Apenas Frontal]  
(Apenas os sensores de estacionamento dianteiros do veículo serão ativados)
- [ON]  
(Todos os sensores de estacionamento serão ativados)

#### [Tela]:

Ativa ou desativa o [Tela] do sistema de auxílio para estacionar.

#### [Volume]:

Ajusta o volume do sistema do sensor de estacionamento.

Selecione [Volume], destaque o volume desejado e pressione <OK>.

- [Alto]
- [Méd.]
- [Baixo]

#### [Faixa]:

Ajusta a sensibilidade. Selecione [Faixa] e pressione <OK>.

- [Longe]
- [Médio]
- [Próximo]

## MANUTENÇÃO

Os sensores de estacionamento (sonar) estão localizados nos para-choques dianteiro **A** e traseiro **B**.

- Sempre mantenha a área próxima aos sensores de estacionamento (sonar) limpa.
- Se os sensores de estacionamento (sonar) estiverem sujos, limpe-os com um pano macio, tendo cuidado para não os danificar.
- Os sensores de estacionamento (sonar) poderão ser obstruídos por condições temporárias do ambiente como, por exemplo, jatos de água, cerração ou neblina. A condição de obstrução também poderá ser causada por objetos como gelo, neve ou sujeira, obstruindo os sensores de estacionamento (sonar). Verifique e remova objetos que possam estar obstruindo a área ao redor do sensor de estacionamento (sonar).
- Não permita que a área ao redor do sensor de estacionamento (sonar) sofra grandes impactos. Além disso, não remova ou desmonte os sensores de estacionamento (sonar). Se os sensores de estacionamento (sonar) e as áreas periféricas forem deformadas em um acidente, etc., leve o veículo a uma concessionária Nissan certificada para veículos elétricos para verificar os sensores.
- Não adicione adesivos (mesmo de material transparente), não instale acessórios e nem aplique uma pintura adicional nos sensores de estacionamento (sonar) e áreas periféricas. Isto pode causar uma falha ou funcionamento incorreto.
- Quando lavar o veículo usando uma lavadora de alta pressão, não direcione o jato de água sob pressão nos sensores de estacionamento (sonar). Isto poderá causar o mau funcionamento dos sensores de estacionamento (sonar).

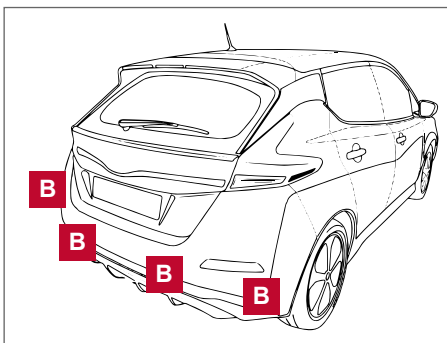
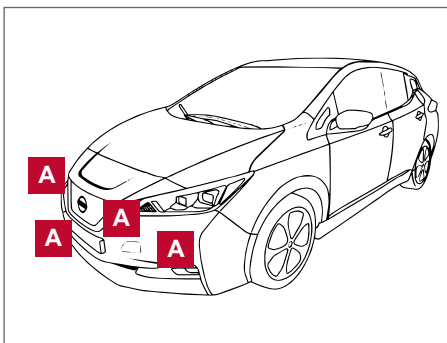

## ESTACIONAMENTO

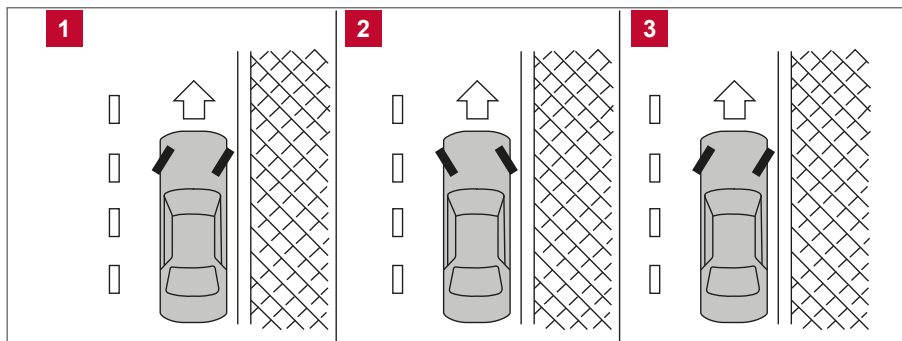



## CUIDADO

- Não estacione o veículo sobre materiais inflamáveis como grama seca, folhas, papéis ou panos. Eles poderão pegar fogo e causar um incêndio.
- Nunca deixe o veículo no modo de condução READY se o motorista se ausentar do veículo.
- Para ajudar a evitar o risco de ferimentos graves ou fatais, causados por uma operação não intencional do veículo e/ou de seus sistemas, não deixe crianças, animais de estimação e pessoas que necessitam de assistência desacompanhadas no interior do veículo. Ainda em dias quentes e ensolarados, a temperatura dentro de um veículo fechado poderá tornar-se quente o suficiente para causar ferimentos graves ou fatais em pessoas ou animais.
- Os procedimentos de segurança ao estacionar exigem que ambos os freios de estacionamento sejam aplicados e o veículo seja colocado na posição de estacionamento. Caso estas instruções não sejam observadas, o veículo poderá mover-se inesperadamente ou ficar descontrolado, resultando em acidente.

1. Acione o pedal de freio para parar o veículo.
2. Acione o freio de estacionamento firmemente.
3. Pressione o interruptor da posição P na alavanca seletora.
4. Ao estacionar em uma calçada inclinada, gire as rodas para que o veículo não se mova para a rua, conforme ilustrado.
  - DECLIVE COM GUIA: **1**  
Gire as rodas em direção à guia, permitindo que o veículo se mova para frente, até que a roda toque ligeiramente a guia.
  - ACLIVE COM GUIA: **2**  
Gire as rodas no sentido contrário à guia, permitindo que o veículo se mova para trás até que a roda toque ligeiramente a guia.
  - ACLIVE OU DECLIVE SEM GUIA: **3**  
Gire as rodas em direção ao lado oposto à via, para que o veículo se afaste da via, caso venha a se mover.
5. Coloque o interruptor da ignição na posição OFF.

## DIREÇÃO ELÉTRICA



### CUIDADO

- Se a luz indicadora  estiver apagada enquanto estiver conduzindo, a assistência elétrica da direção não irá funcionar. A direção ficará mais difícil de operar.
- Quando a luz de advertência da direção elétrica  se acender, enquanto a luz indicadora  estiver acesa, a assistência elétrica para a direção interromperá a operação. Você ainda terá o controle do veículo, porém a direção ficará mais difícil de operar.



O sistema de direção elétrica é projetado para oferecer assistência, enquanto dirige para operar o volante de direção com pouca força.

Ao operar o volante de direção repetida ou continuamente, enquanto estaciona ou dirige em velocidade muito baixa, a assistência do volante de direção será reduzida. Isto é para evitar o superaquecimento do sistema da direção elétrica e protegê-lo contra danos. Ao reduzir a assistência, o funcionamento do sistema de direção se tornará pesado. Quando a temperatura do sistema de direção elétrica reduzir, a atuação da direção elétrica retornará ao normal. Evite repetições como operações da direção elétrica que possam causar o superaquecimento do sistema da direção elétrica. Pode-se ouvir um som quando a direção elétrica for operada rapidamente. Isto é normal e não indica uma falha.



Se a luz de advertência da direção elétrica  se acender quando a luz indicadora  estiver acesa, isso pode indicar que o sistema da direção elétrica não está funcionando adequadamente e poderá necessitar de reparos.

Verifique o sistema da direção elétrica em uma concessionária Nissan certificada para veículo elétrico. Consulte: [Luz de advertência da direção elétrica 2-10](#).

Quando a luz de advertência da direção elétrica  se acender com a luz indicadora  acesa, a assistência elétrica para a direção interromperá a operação. Você terá o controle do veículo. Porém, o esforço necessário para movimentar a direção será muito maior, principalmente em curvas fechadas e em baixa velocidade.

## SISTEMA DE FREIO

### CUIDADOS COM OS FREIOS

Este veículo é equipado com dois sistemas de frenagem:

1. Sistema de freio hidráulico.
2. Sistema de freio regenerativo.

#### Sistema de freio hidráulico

O sistema de freio hidráulico é similar aos freios utilizados em veículos convencionais.

O sistema de freio tem dois circuitos hidráulicos separados. Caso um circuito falhe, você ainda poderá acionar o freio em duas rodas.

#### Sistema de freio regenerativo

O propósito primário do sistema de freio regenerativo é fornecer alguma energia para recarga da bateria de Li-ion e aumento da autonomia. Um benefício secundário é o freio motor que ocorre quando a frenagem regenerativa é ativada. O nível do freio regenerativo varia de acordo com o estado da carga da bateria de Li-ion.

Na posição D, quando o acelerador está liberado, o sistema de freio regenerativo causa a desaceleração e gera alguma energia para a bateria de Li-ion. A energia também é gerada quando o pedal de freio é acionado.

Quando a alavanca seletora é colocada na posição B e o pedal do acelerador é liberado, uma maior frenagem regenerativa é aplicada comparada com a posição D (Drive). Porém, durante uma condução em alta velocidade você pode perceber que o freio regenerativo fornece uma desaceleração menor que o freio motor de um veículo convencional. Esta é uma condição normal.

Uma menor desaceleração é causada pela frenagem regenerativa quando a bateria de Li-ion está com carga plena. A frenagem regenerativa é automaticamente reduzida quando a bateria de Li-ion está completamente carregada para evitar que haja sobrecarga. A frenagem regenerativa também é automaticamente reduzida quando a temperatura da bateria está muito alta ou baixa (indicada pelas áreas vermelha e azul no medidor de temperatura da bateria) para evitar danos à bateria de Li-ion.

O pedal de freio pode ser utilizado para reduzir ou parar o veículo, dependendo das condições da estrada ou de tráfego. O freio do veículo não é afetado pela operação do sistema de frenagem regenerativa.

#### NOTA:

- Quando você estiver utilizando o freio regenerativo, você pode escutar o som de utilização do sistema de freio regenerativo. Esta é uma característica de operação normal de um veículo elétrico.
- Se a posição do interruptor da ignição estiver em uma posição diferente de ON ou READY, você pode parar o veículo, utilizando o pedal de freio. Porém, a pressão no pedal de freio deverá ser maior para parar o veículo, e a distância de parada total será maior, pois não haverá assistência na frenagem.
- Quando você pressionar o pedal de freio, a sensação de frenagem no pedal não será suave ou poderá mudar quando o sistema de freio regenerativo for ativado. Porém, o sistema de freio controlado eletronicamente está operando normalmente e isso não indica uma falha.

## Utilizando os freios

Evite manter o seu pé no pedal de freio enquanto dirige. Isso irá causar o superaquecimento dos freios, desgaste mais rápido das pastilhas e sapatas do freio e irá reduzir a autonomia.

Para reduzir o desgaste dos freios e evitar o superaquecimento, reduza a velocidade e selecione a posição B antes de dirigir em declives acentuados ou longas descidas. O superaquecimento dos freios pode diminuir o desempenho de frenagem e causar a perda de controle do veículo.

### CUIDADO

- Durante a condução em superfície escorregadia, seja cauteloso nas frenagens ou acelerações. A frenagem ou aceleração brusca poderá causar derrapagem das rodas resultando em um acidente.
- Se o pedal de freio for pressionado com o sistema do veículo elétrico desligado, você pode sentir um aumento de esforço e uma diminuição do curso do pedal de freio. Se a luz de advertência  não se acende e o pedal de freio parece ter retornado à sua condição normal após o sistema do veículo elétrico ser iniciado, isso não indica que existe uma falha e o veículo pode ser operado normalmente.

## Freios molhados

Quando o veículo for lavado ou conduzido em locais com água, os freios poderão ficar molhados. Como resultado, a distância de frenagem aumentará e o veículo poderá puxar para algum dos lados durante a frenagem. Para secar os freios, conduza o veículo em uma velocidade segura, enquanto estiver pisando no pedal de freio suavemente para aquecer os freios. Faça isto até que os freios retornem ao normal. Evite conduzir o veículo em altas velocidades até que os freios estejam secos.

## ASSENTAMENTO DO FREIO DE ESTACIONAMENTO

Ajuste as sapatas do freio de estacionamento sempre que o efeito do freio de estacionamento estiver ineficiente ou sempre que as sapatas do freio de estacionamento e/ou tambores forem substituídos, para assegurar o melhor desempenho do freio. Esse procedimento é descrito no Manual de Serviço do veículo e deve ser executado por uma concessionária Nissan certificada para veículo elétrico.

## SISTEMA DE FREIO ANTITRAVAMENTO (ABS)

### CUIDADO

- O Sistema de Freio Antitravamento (ABS) é um dispositivo sofisticado, mas não pode impedir acidentes resultantes de técnicas de condução negligentes ou perigosas. O sistema pode ajudar a manter o controle do veículo durante a frenagem em superfícies escorregadias. Lembre-se de que as distâncias de frenagem em superfícies escorregadias serão maiores do que em superfícies normais, mesmo usando ABS.  
As distâncias de frenagem também poderão ser maiores em pistas não pavimentadas, sobre cascalhos ou neve, ou com o uso de correntes para pneus. Sempre mantenha a distância segura entre o seu veículo e o veículo à frente. Lembre-se que o motorista é responsável pela segurança.
- O tipo e a condição do pneu também podem afetar a efetividade da frenagem.
  - Ao substituir os pneus, instale pneus com as dimensões especificadas em todas as quatro rodas.
  - Consulte: [Rodas e pneus 8-21](#).

O Sistema de Freios Antitravamento (ABS) controla cada roda para que elas não travem em uma frenagem brusca ou ao frear em pistas escorregadias. O sistema detecta a velocidade de rotação de cada roda e varia a pressão do fluido de freio para evitar o travamento ou escorregamento das rodas. Impedindo o travamento das rodas, o sistema ajuda o motorista a manter o controle da direção, minimizando os desvios e derrapagens em superfícies escorregadias.

## Utilizando o sistema

Pressione o pedal de freio e mantenha-o pressionado.

Pressione o pedal de freio e mantenha-o pressionado, com firmeza e sem bombeá-lo. O ABS irá operar para prevenir o travamento das rodas. Direcione o veículo para evitar obstáculos.



### CUIDADO

**Não bombeie o pedal de freio. Fazer isso pode resultar em aumento das distâncias de frenagem.**

## Dispositivo de teste automático

O ABS possui sensores eletrônicos, bombas elétricas e solenoides hidráulicos e uma unidade de controle.

A unidade de controle tem um dispositivo interno de diagnóstico que testa todo o sistema cada vez que você coloca o interruptor da ignição na posição READY e movimenta o veículo a baixa velocidade para frente ou para trás.

Quando o autoteste ocorrer, você poderá ouvir um som de batida e/ou sentir uma pulsação no pedal de freio. Isto é normal e não indica uma falha. Se a unidade de controle detectar qualquer falha, ele desligará o sistema ABS e acenderá a luz de advertência  no painel de instrumentos. O sistema de freio funcionará normalmente, mas sem a assistência antitravamento. Caso a luz  se acenda durante o teste automático ou durante a condução, leve o veículo a uma concessionária Nissan certificada para veículo elétrico.

## Operação normal

O ABS opera em velocidades acima de 5 a 10 km/h. A velocidade varia de acordo com as condições da pista.

Quando o ABS percebe que uma ou mais rodas está perto de travar, o atuador (sob o capô do motor) rapidamente aplica e libera a pressão hidráulica. Esta ação é como se estivesse bombeando muito rapidamente o freio. Você pode sentir uma pulsação no pedal de freio e ouvir um ruído debaixo do capô ou sentir uma vibração do atuador quando estiver operando.

Isto é normal e indica que o ABS está funcionando corretamente. Entretanto, esta pulsação pode significar que as condições da pista são perigosas, sendo necessária atenção extra ao dirigir.

## SISTEMA DO CONTROLE DE ESTABILIDADE (ESP)

O Sistema de Controle de Estabilidade (ESP) utiliza vários sensores para monitorar as ações do motorista e o movimento do veículo. Sob certas condições de condução, o sistema ESP ajuda a executar as seguintes funções.

- Controla a pressão do freio para reduzir o deslizamento das rodas em uma roda de tração, transferindo energia para a roda de tração no mesmo eixo que não está deslizando.
- Controla a pressão do freio e a potência do motor de tração para reduzir o deslizamento da roda de tração com base na velocidade do veículo (função de controle de tração).
- Controla a pressão do freio individualmente nas rodas e a potência do motor de tração para ajudar o motorista a manter o controle do veículo nas seguintes condições:
  - Sair de frente (o veículo tende a não fazer a curva mesmo com o volante acionado)
  - Sair de traseira (o veículo tende a rodar devido a certas condições na estrada e de condução)

O sistema ESP ajuda o motorista a manter o controle do veículo, mas ele não evita a perda do controle do veículo em todas as situações de condução.



Quando o sistema ESP está atuando, a advertência  no painel de instrumentos pisca. Quando a advertência pisca, observe os seguintes itens.

- A estrada poderá estar escorregadia ou o sistema poderá determinar que alguma ação é necessária para manter o veículo na trajetória desejada.

- Você poderá sentir uma pulsação no pedal de freio ou ouvir um ruído ou vibração sobre o capô. Isto é normal e indica que o sistema ESP está funcionando corretamente.
- Ajuste a sua velocidade e estilo de condução às condições da estrada.





Consulte: [Luz de advertência do sistema de controle eletrônico de estabilidade \(ESP\) 2-11](#) e [Luz indicadora do sistema de controle eletrônico de estabilidade \(ESP\) OFF 2-16](#).

Se houver uma falha no sistema, a luz de advertência  se acenderá no display inferior. O sistema ESP é desativado automaticamente quando esta luz de advertência está acesa.

O Display de Informações do Veículo pode ser utilizado para desativar o sistema ESP. O indicador de desativação do ESP  se acende para indicar que o sistema ESP está desativado. Quando o ESP estiver desativado, ele ainda irá operar para evitar que uma das rodas de tração patine, transferindo a potência aplicada nesta roda para a outra roda que não estiver patinando. Se isto ocorrer, a luz de advertência  irá piscar. Todas as outras funções do ESP estarão desativadas e a luz de advertência  não irá piscar. O sistema ESP será ativado automaticamente sempre que o sistema do EV for desligado e ligado.

O computador tem um dispositivo interno de diagnóstico que testa todo o sistema cada vez que você coloca o interruptor da ignição na posição READY e movimentar o veículo a baixa velocidade para frente ou para trás. Quando o autoteste ocorrer, você poderá ouvir um som de batida e/ou sentir uma pulsação no pedal de freio. Isto é normal e não indica uma falha.

### CUIDADO

- O sistema ESP é designado para ajudar o motorista a manter a estabilidade do veículo, mas ele não evita acidentes causados por operações de manobras bruscas em alta velocidade, ou por técnicas de condução abusivas e perigosas. Reduza a velocidade do veículo e fique atento especialmente ao conduzir e fazer curva em superfícies escorregadias e sempre dirija com cuidado.
- Não faça modificações na suspensão do veículo. Se os componentes da suspensão como amortecedores, molas, barras estabilizadoras e rodas não forem do tipo recomendado pela Nissan ou se estiverem com deterioração avançada, o sistema ESP poderá não operar corretamente. Isto poderá prejudicar a estabilidade do veículo, e a luz de advertência  poderá piscar ou a mensagem de advertência  poderá se acender.
- O sistema ESP foi desenvolvido para operar com os componentes do sistema de freio recomendados pela Nissan. Portanto, para assegurar a operação correta do sistema ESP, deve-se utilizar os componentes do freio recomendados pela Nissan. Além disso, estas peças deverão ser substituídas se estiverem com desgaste excessivo, para assegurar a operação adequada do sistema ESP.
- Se for utilizado algum componente relacionado ao controle do motor de tração que não seja o recomendado pela Nissan, a advertência  poderá se acender.
- Ao dirigir em superfícies extremamente inclinadas como em curvas de estradas com inclinação, o sistema ESP poderá não operar corretamente e a advertência  poderá se acender. Não dirija nesses tipos de estradas.
- Ao dirigir sobre superfícies instáveis como uma plataforma giratória, balsa, elevador ou rampa, a advertência  poderá se acender. Isto não é uma falha. Reinicie o sistema do veículo elétrico depois de dirigir em uma superfície estável.
- O sistema ESP foi desenvolvido para operar com as rodas e pneus recomendados pela Nissan. Portanto, para assegurar a operação correta do sistema ESP, devem ser utilizadas rodas e pneus recomendados pela Nissan.
- O sistema ESP não substitui a necessidade de utilizar pneus para inverno ou correntes para pneus em áreas com neve.

## CONTROLE DO CHASSI

O controle do chassi é feito por um módulo de controle eletrônico que controla as funções do Controle Inteligente de Trajetória (ITC) e Controle Inteligente de Condução (IRC).

### CONTROLE INTELIGENTE DE TRAJETÓRIA (ITC)

#### CUIDADO

**O ITC pode não ser efetivo dependendo das condições de condução. Sempre dirija com cuidado e atenção.**

Este sistema avalia a condução com base no padrão de manobras, aceleração e desaceleração utilizado pelo motorista, e controla a pressão do freio em rodas individuais para ajudar a manter a estabilidade em curvas e atenuar a resposta do veículo.

O ITC é configurado como **ON** (ativado) ou **OFF** (desativado) através do Display de Informações do Veículo. Consulte: [Display de informações do veículo 2-19](#).

Quando o Sistema de Controle de Estabilidade (ESP) é desativado, o ITC também muda para **OFF**.

Quando o ITC estiver operando e o item [Controle de Chassis] tiver sido selecionado no computador de bordo, os gráficos do ITC serão exibidos no Display de Informações do Veículo. Se a mensagem de advertência do controle do chassi estiver sendo exibida no Display de Informações do Veículo, isto poderá indicar que o ITC está com mau funcionamento. Leve o veículo para inspeção em uma concessionária Nissan certificada para veículo elétrico o quanto antes.

Quando o ITC estiver operando, você poderá sentir uma pulsação no pedal de freio e ouvir um ruído; isto é uma condição normal e indica que o ITC está operando corretamente.

Mesmo que o ITC esteja desativado, algumas funções continuarão a auxiliar o motorista (por exemplo, condições a evitar).

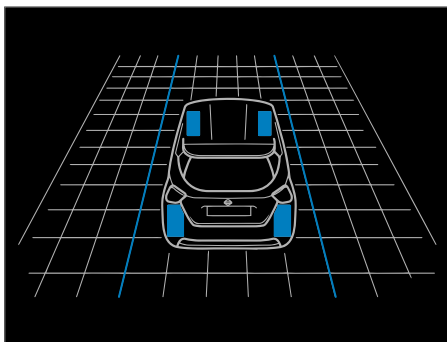

Controle do chassi

### CONTROLE INTELIGENTE DE CONDUÇÃO

Este sistema avalia o movimento da parte superior da carroceria com base na informação da velocidade na roda e controla a pressão do freio nas quatro rodas para aumentar o conforto na condução e atenuar os movimentos desconfortáveis da parte superior da carroceria. Este sistema entra em operação em velocidades acima de 40 km/h.

Quando o sistema ESP for desativado através do Display de Informações do Veículo, o Controle Inteligente de Condução também será desativado.

Quando o controle Inteligente de Condução atuar no controle dos freios e o modo [Controle de Chassis] estiver selecionado no computador de bordo, os gráficos do Controle Inteligente de Condução serão exibidos no Display de Informações do Veículo. Se a mensagem de advertência do controle do chassi estiver sendo exibida no Display de Informações do Veículo, isto poderá indicar que o Controle Inteligente de Condução está com mau funcionamento. Leve o veículo para uma inspeção em uma concessionária Nissan certificada para veículo elétrico o quanto antes.

Quando o Controle Inteligente de Condução estiver atuando, você poderá ouvir um ruído e sentir uma leve desaceleração. Isto é normal e indica que o sistema Controle Inteligente de Condução está funcionando corretamente.

## AO DIRIGIR EM CLIMA FRIO

### CUIDADO

- Seja qual for a condição, dirija com cuidado. Acelere e desacelere com muita atenção. Ao acelerar e desacelerar muito rápido, as rodas de tração perderão cada vez mais a tração.
- Considere uma distância de parada maior ao dirigir em clima frio. A frenagem deve ser iniciada antes do que seria em uma pista seca.
- Mantenha uma distância maior do veículo à frente ao dirigir em estradas escorregadias.
- Condições como de gelo derretendo (0°C (32°F) e chuva congelando), neve profunda e congelamento são escorregadias e dificultam muito a condução. O veículo terá muito menos tração ou dirigibilidade nestas condições. Tente evitar dirigir nestas condições, até que seja espalhado sal ou areia na pista.
- Procure identificar os pontos escorregadios (gelo com reflexo). Eles poderão se formar em locais da pista com sombra. Se você observar uma destas áreas à frente, freie antes de atingi-la. Tente não frear quando já estiver sobre o gelo, e evite manobras bruscas com o volante.
- Não utilize o controle de cruzeiro em estradas escorregadias.

### ATENÇÃO

Para evitar danos à bateria de Li-íon:

- Não armazene o veículo em temperaturas abaixo de -25°C (-13°F) por mais de sete dias.
- Se a temperatura externa for -25°C (-13°F) ou menos, a bateria de Li-íon poderá congelar e não poderá ser recarregada ou fornecer energia para movimentar o veículo. Mova o veículo para um lugar mais quente.

#### NOTA:

- Conecte o carregador ao veículo e coloque o interruptor da ignição na posição OFF ao estacionar o veículo em locais onde a temperatura possa ficar abaixo de -17°C (-1°F). Isto fornece a alimentação externa para o aquecedor da bateria de Li-íon durante sua operação e não descarrega a bateria de Li-íon.
- A autonomia do veículo é reduzida se o aquecedor da bateria de Li-íon estiver operando (temperatura da bateria de Li-íon em aproximadamente -17°C (-1°F) ou menos) durante a condução do veículo. Você precisará recarregar a bateria de Li-íon com maior frequência do que em ambientes com temperaturas mais altas.
- A bateria de Li-íon precisará de mais tempo para a recarga quando o aquecedor da bateria de Li-íon estiver operando.
- O tempo previsto de recarga exibido no painel aumentará quando o aquecedor da bateria de Li-íon estiver operando.
- A autonomia do veículo poderá ser substancialmente reduzida em condições de frio extremo (por exemplo -17°C (-1°F)).
- Utilizar o sistema de controle de climatização para aquecer o veículo quando a temperatura externa estiver abaixo de 0°C (32°F) consome mais energia e afeta autonomia do veículo mais do que quando a temperatura estiver acima de 0°C (32°F).
- O desempenho do controle de climatização será reduzido ao ser usado o Temporizador do Controle de climatização durante a operação do aquecedor da bateria de Li-íon.
- A bateria de Li-íon poderá não ser recarregada até o nível esperado quando a programação do temporizador de recarga [Tempo de Início] e [Tempo de Fim] estiver definida para um momento em que o aquecedor da bateria de Li-íon estiver operando.
- Ajuste apenas o item [Tempo de Fim] ao recarregar em climas frios. O veículo determinará automaticamente quando iniciar a recarga, para recarregar completamente a bateria de Li-íon, independentemente da operação do aquecedor da bateria de Li-íon.

## BATERIA DE 12 VOLTS

Se a bateria de 12 volts não estiver totalmente recarregada em condições de clima frio, o seu fluido poderá congelar e ela poderá ser danificada. Para manter a eficiência máxima, a bateria de 12 volts deverá ser verificada regularmente. Consulte [Bateria de 12 Volts 8-10](#).

## LÍQUIDO DE ARREFECIMENTO

Se o veículo for deixado em um local aberto e não estiver com anticongelante, drene o sistema de arrefecimento. Reabasteça antes de operar o veículo novamente.

Consulte: [Sistema de arrefecimento 8-7](#).

## EQUIPAMENTOS DO PNEU

1. Ao utilizar pneus para neve na dianteira/traseira do veículo, eles deverão ser de mesmo tamanho, capacidade de carga, construção e tipo (radial ou diagonal) dos demais pneus.
2. Se o veículo for operado em condições de clima severo, os pneus para neve deverão ser instalados nas quatro rodas.
3. Para melhorar a capacidade de tração em estradas congeladas, utilize pneus com cravos. No entanto, a legislação local poderá proibir a sua utilização. Verifique a legislação aplicável antes de instalar pneus com cravos.

**A capacidade de tração e direção dos pneus para neve com cravos, em estradas molhadas ou secas, poderá ser inferior à capacidade de pneus sem cravos.**

4. Correntes para pneus poderão ser utilizadas conforme a necessidade. Ao instalar correntes para neve, certifique-se de que elas sejam do tamanho adequado para o pneu do veículo, de acordo as instruções do fabricante. Utilize os tensionadores nas correntes quando for recomendado pelo fabricante. Elos da corrente com folga deverão ser ajustados ou removidos para evitar que se desloquem e danifiquem os para-lamas e parte inferior da carroceria. Além disso, dirija com velocidade reduzida, caso contrário, o veículo poderá ser danificado, e/ou a estabilidade e o desempenho poderão ser prejudicados.

## EQUIPAMENTOS ESPECIAIS DE INVERNO

É recomendado possuir os seguintes itens no veículo durante o inverno:

- Espátula e escova de cerdas duras para remover gelo e neve dos vidros.
- Placa plana resistente para ser colocada sob o macaco, a fim de obter um apoio firme.
- Uma pá para remover a neve embaixo do veículo.

## FREIO DE ESTACIONAMENTO

Ao estacionar em áreas onde a temperatura externa seja abaixo de 0°C (32°F), não aplique o freio de estacionamento para evitar que ele congele. Para estacionar com segurança:

- Acione o botão P na alavanca seletora para selecionar a posição P (Park).
- Calce seguramente as rodas.

## PROTEÇÃO CONTRA CORROSÃO

Os produtos químicos utilizados para descongelar a superfície da estrada são extremamente corrosivos e aceleram a corrosão e deterioração dos componentes da parte inferior da carroceria, como as linhas do freio, cabos do freio, assoalho e para-lamas.

**No inverno, a parte inferior do veículo deverá ser limpa periodicamente.**

Consulte: [Proteção contra corrosão 7-6](#).

Para proteção adicional contra ferrugem e corrosão, o que poderá ser necessário em algumas áreas, consulte uma concessionária Nissan certificada para veículo elétrico.

## ABERTURA DA TAMPA DA PORTA DE RECARGA CONGELADA

Caso a tampa da porta de carga esteja congelada, derreta o gelo com um secador de cabelo.

# EM CASO DE EMERGÊNCIA

# 6

Interruptor da luz de emergência.....	6-2
Programa de assistência rodoviária.....	6-2
Pneu furado.....	6-2
Parando o veículo.....	6-2
Pneu reserva.....	6-3
Sistema de monitoramento da pressão dos pneus (TPMS).....	6-7
Reparando um pneu furado (modelos equipados com kit de emergência para reparo de pneu).....	6-9
Alimentação auxiliar.....	6-13
Se a bateria de Li-íon ficar completamente descarregada.....	6-16
Empurrando o veículo para ligar o sistema elétrico.....	6-16
Rebocando o veículo.....	6-16
Reboque recomendado pela Nissan.....	6-17
Desatolando o veículo (liberando um veículo preso).....	6-18



## INTERRUPTOR DA LUZ DE EMERGÊNCIA

Pressione o interruptor para alertar outros motoristas quando você precisar parar ou estacionar, em virtude de alguma situação de emergência. Todas as luzes indicadoras de direção irão piscar.



### **⚠ CUIDADO**

- Se for parar o veículo devido a uma situação de emergência, certifique-se de conduzi-lo para fora da estrada.
- Não utilize as luzes de emergência ao dirigir na estrada a menos que circunstâncias anormais o forcem a dirigir de maneira tão lenta que possam torná-lo perigoso aos outros veículos.
- As luzes indicadoras de direção não funcionam quando as luzes de emergência estão ativas.

As luzes indicadoras de direção irão piscar com o interruptor da ignição em qualquer posição.

**A legislação local poderá proibir a utilização da luz de emergência com o veículo em movimento.**

Quando é detectada uma colisão que pode ativar os airbags, as luzes sinalizadoras de emergência são ativadas automaticamente. Se o interruptor das luzes sinalizadoras de emergência for pressionado, estas luzes serão desligadas.

## PROGRAMA DE ASSISTÊNCIA RODOVIÁRIA

No momento de uma emergência na estrada, o serviço de assistência rodoviária estará disponível para você. Para mais informações, consulte a seção Nissan Way Assistance, Garantia e Manutenção mais adiante neste manual.

## PNEU FURADO

### PARANDO O VEÍCULO

### **⚠ CUIDADO**

- Certifique-se de que o freio de estacionamento esteja acionado.
- Certifique-se de que a alavanca seletora esteja na posição P (Park).
- Nunca troque os pneus quando o veículo estiver em uma ladeira, área com gelo ou área escorregadia. Isto é perigoso.
- Nunca troque os pneus com o trânsito muito próximo ao seu veículo. Aguarde a equipe de assistência da estrada.

1. Conduza o veículo com segurança para fora da estrada e longe do trânsito.
2. Ligue as luzes de emergência.
3. Estacione o veículo numa superfície nivelada e acione o freio de estacionamento.
4. Coloque a transmissão em P (Park).
5. Desligue o sistema do veículo elétrico.
6. Abra o capô do motor:
  - Para sinalizar aos outros motoristas.
  - Para sinalizar à equipe de assistência da estrada, que você precisa de ajuda.
7. Peça a todos os passageiros que saiam do veículo e permaneçam em local seguro, longe do trânsito e do veículo.

## PNEU RESERVA

### Preparando as ferramentas

Remova o macaco e as ferramentas do compartimento, conforme a ilustração.

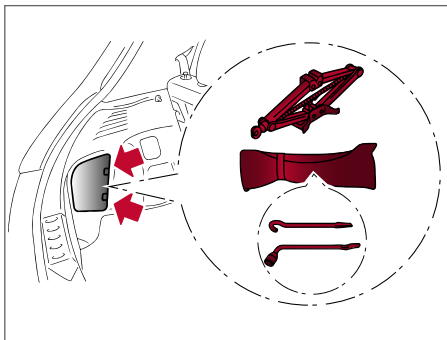

### Substituindo o pneu furado

O pneu reserva tipo temporário está localizado sob a parte traseira do veículo.

Para remover o pneu reserva, execute o seguinte procedimento:

1. Abra a tampa traseira.
2. Remova a placa do assoalho.
3. Solte o parafuso **1** no sentido anti-horário em aproximadamente 25 voltas, utilize a chave de roda para abaixar o cesto do pneu reserva.
4. Gire o parafuso até que o cesto **2** possa ser removido do gancho **3**.

**NOTA: Não solte excessivamente o parafuso, caso contrário o cesto poderá escapar e cair subitamente.**

5. Segure o cesto e remova-o do gancho, empurrando-o para cima.
6. Abaixe o cesto lentamente até o nível do chão e remova o pneu reserva.
7. Recoloque o cesto em sua posição original.

Torque do parafuso do cesto do pneu reserva: 64 a 86 N.m (6,6 a 8,7 kgf.m; 48 - 63 lbf.pé)

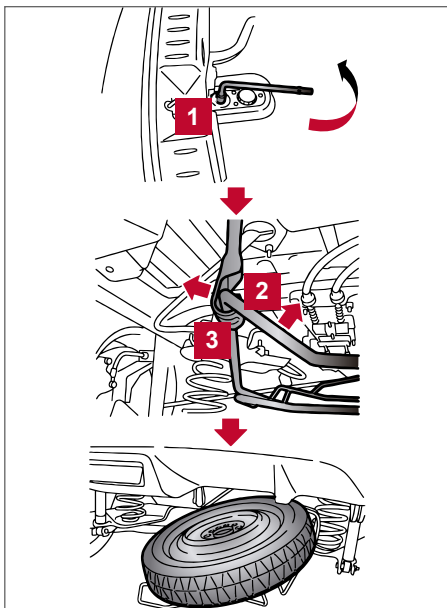

**⚠ CUIDADO**

Encaixe corretamente o cesto do pneu reserva após a utilização. Dirigir sem encaixar corretamente o cesto do pneu reserva poderá fazer com que este encoste no chão e produza faíscas, ou sofra impacto com pedras/detrítos da estrada, resultando em danos ao veículo ou ferimentos graves.

**Calços nas rodas**

Coloque calços adequados **1** em ambas as partes dianteira ou traseira da roda diagonalmente oposta ao pneu furado, para evitar que o veículo se movimente ao ser levantado.

**⚠ CUIDADO**

Certifique-se de que a roda esteja calçada de forma que o veículo não possa se movimentar e causar acidentes.

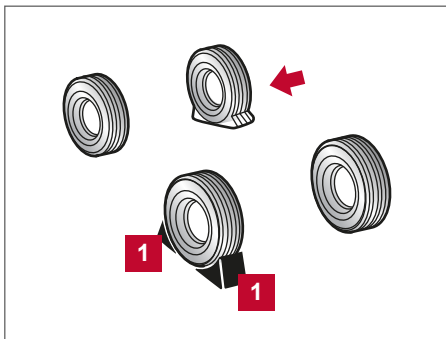
**Remoção ou instalação do pneu****⚠ CUIDADO**

- Certifique-se de ler e seguir as instruções contidas nesta seção.
- Certifique-se de ler a etiqueta de informação contida no macaco antes da sua utilização.
- **NUNCA FIQUE EMBAIXO DE UM VEÍCULO SUSTENTADO APENAS PELO MACACO.**
- Nunca utilize um macaco que não seja o fornecido com o seu veículo.
- Utilize somente o macaco fornecido com o seu veículo para levá-lo. Não utilize o macaco fornecido com o seu veículo para levantar outros veículos.
- Nunca use qualquer outra parte do veículo para apoiar o macaco. Use os pontos de elevação corretos.
- Nunca levante o veículo mais que o necessário.
- Nunca utilize calços sob ou sobre o macaco.
- Nunca coloque o interruptor da ignição da posição READY para a posição de condução quando o veículo estiver levantado pelo macaco. O veículo poderá se mover subitamente, e isto poderá causar um acidente.
- Não permita que os passageiros permaneçam no interior do veículo, enquanto o mesmo estiver apoiado pelo macaco.
- Remova todas as bagagens antes de levantar o veículo com o macaco.

1. Posicione o macaco diretamente sob o ponto de elevação, conforme ilustrado, de maneira que a parte superior do macaco se apoie no ponto de elevação. **O macaco deverá ser utilizado em um chão firme e nivelado.**
2. Alinhe o apoio do macaco entre os dois encaixes localizados no ponto de elevação da parte dianteira ou traseira.
3. Encaixe a canaleta no apoio do macaco entre os encaixes, conforme ilustrado.

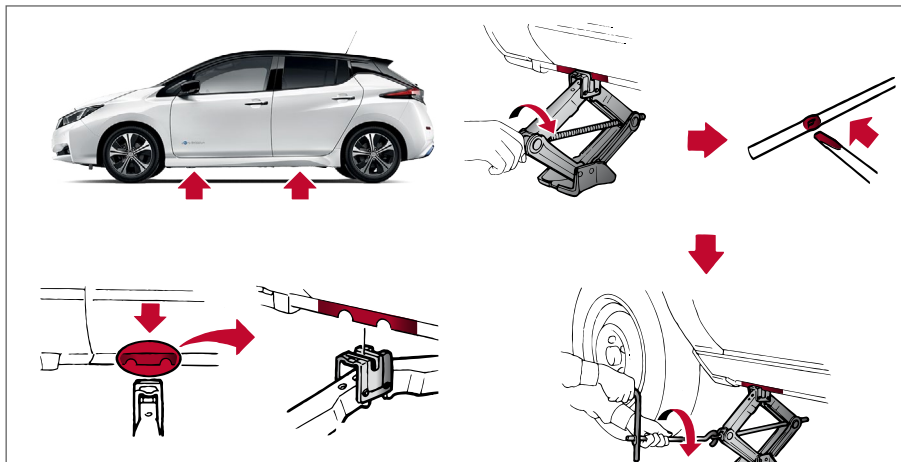

4. Solte cada porca da roda em uma ou duas voltas, girando-a no sentido anti-horário com a chave de roda.

**Não remova as porcas da roda até que o pneu esteja fora do chão.**

Modelos com porcas de segurança para roda\*:

Se a roda for equipada com porca de segurança, insira a chave específica **A** e solte a porca como descrito anteriormente. Para detalhes sobre a chave da porca de segurança para roda, consulte: [Porcas de segurança da roda \(se equipado\) 6-7.](#)

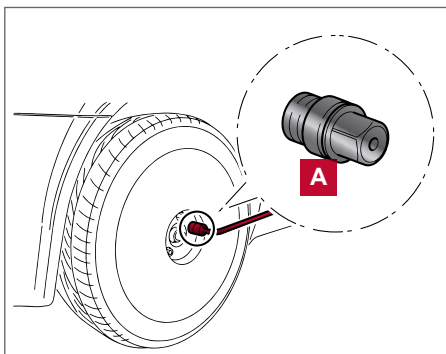

5. Encaixe a haste na chave de roda de maneira a formar uma alavanca. Encaixe no macaco.
6. Para levantar o veículo, segure firmemente e gire a alavanca. Levante o veículo cuidadosamente até tirar o pneu do chão.

## Removendo o pneu

1. Remova as porcas da roda.
2. Remova o pneu furado.

## **⚠ ATENÇÃO**

A roda é pesada. Portanto, não fique com os pés debaixo da roda, e para evitar ferimentos, utilize luvas, conforme a necessidade.

## Instalando o pneu reserva

### **⚠ CUIDADO**

- Nunca utilize porcas de roda que não sejam fornecidas com o seu veículo. Porcas de roda incorretas ou mal apertadas podem fazer com que o pneu se afrouxe ou se solte. Isto poderá causar um acidente.
- Nunca utilize óleo ou graxa nos prisioneiros ou porcas da roda. Isto poderá fazer com que as porcas da roda se afrouxem.
- O pneu reserva é destinado exclusivamente ao uso temporário, em situações de emergência.

1. Limpe quaisquer vestígios de barro ou sujeira da superfície entre a roda e o cubo.
2. Instale o pneu reserva cuidadosamente e aperte as porcas com as mãos. Verifique se o contato das porcas está em paralelo com a superfície da roda.

Modelos com porca de segurança para roda\*:

Insira a chave da porca de segurança e aperte a porca com as mãos.

3. Com a chave de roda, aperte as porcas de maneira alternada e uniformemente na sequência, conforme ilustrado (1 a 5), em duas etapas até que estejam apertadas.

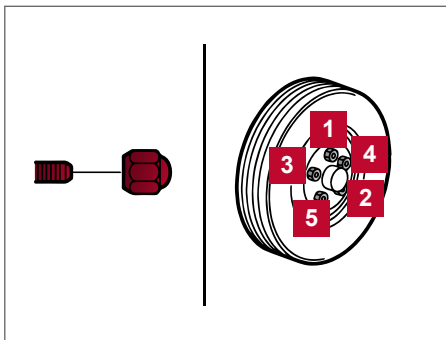

### **⚠ ATENÇÃO**

**Não utilize ferramentas de força para instalar a porca de segurança para roda\* com a sua ferramenta específica. Utilize a chave de roda.**

4. Abaixue o veículo lentamente, até o pneu tocar o solo.
5. Então, aperte seguramente as porcas com a chave de roda na sequência, conforme ilustrado.
6. Abaixue o veículo completamente.

**Aperte as porcas da roda com o torque especificado o quanto antes, utilizando um torquímetro.**

**Torque de aperto da porca da roda: 108 N.m (11 kgf.m; 80 lbf.pé)**

**As porcas das rodas devem ser mantidas apertadas de acordo com as especificações, em todas as ocasiões. É recomendável que as porcas de rodas sejam apertadas de acordo com a especificação em cada intervalo de lubrificação.**

## Guardando o pneu furado e as ferramentas

Guarde seguramente o macaco e as ferramentas em seus respectivos alojamentos e o pneu furado no compartimento de bagagens. O cesto do pneu reserva não comporta o pneu de tamanho convencional.

Retorne o cesto do pneu reserva para a sua posição original na ordem inversa à remoção. Consulte: [Substituindo o pneu furado 6-3](#)

Torque do parafuso do cesto do pneu reserva: 64 a 86 N.m (6,6 a 8,7 kgf.m; 48 - 63 lbf.pé)

**⚠ CUIDADO**

- Sempre certifique-se de que o pneu reserva, o macaco e as ferramentas estejam devidamente armazenados após a utilização. Estes itens poderão se deslocar, atingindo os ocupantes do veículo em uma frenagem brusca ou em caso de acidente.
- Certifique-se de que o cesto do pneu reserva esteja devidamente fixado em sua posição original após a remoção do pneu reserva.
- O pneu reserva e o pneu reserva de largura reduzida são destinados para utilização em caso de emergência. Consulte: [Rodas e pneus 8-21](#).

**Porcas de segurança da roda (se equipado)**

De modo a evitar furtos, foi desenvolvida uma porca de segurança para ser instalada em cada roda. A porca de segurança para roda não poderá ser removida pelas ferramentas convencionais. Para remover a porca de segurança, utilize a ferramenta específica, fornecida com o veículo.

**Removendo a porca de segurança da roda:**

1. Insira a chave específica na porca de segurança.
2. Para remover a porca de segurança, gire a chave específica no sentido anti-horário, utilizando a chave de roda.

**⚠ ATENÇÃO**

- Não utilize ferramenta de força para remover a porca de segurança da roda.
- Ao instalar a roda, aperte a porca de segurança para roda com o mesmo torque das porcas normais, como descrito anteriormente.

**NOTA:**



- A porca de segurança para roda possui um código individual. A chave para porca de segurança de outro código não poderá remover a porca. Caso você perca a chave da porca de segurança, dirija-se a uma concessionária Nissan certificada para veículo elétrico para efetuar a cópia, utilizando o código da chave original.
- Anote o número da chave, conforme descrito na placa com o código da chave na página “Informações de segurança” no final do Manual do Proprietário Leaf impresso. Remova a página de informações de segurança e guarde-a em um local seguro. Não deixe esta página no veículo.
- Quando você deixar o veículo em uma concessionária Nissan certificada para veículo elétrico, certifique-se de deixar a chave da porca de segurança no veículo. Caso contrário, as rodas não poderão ser removidas e o serviço não será executado.

**SISTEMA DE MONITORAMENTO DA PRESSÃO DOS PNEUS (TPMS)**

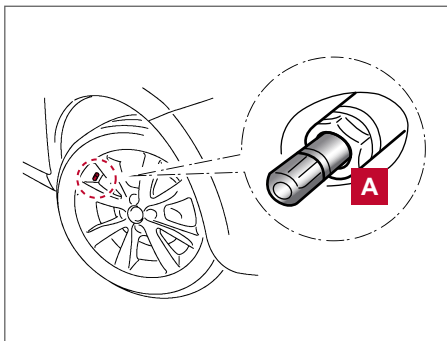
**A** Válvula do pneu com sensor



## CUIDADO

- Se a luz indicadora do TPMS  se acender durante a condução:
  - evite fazer manobras bruscas com o volante
  - evite frenagens bruscas
  - reduza a velocidade do veículo
  - saia da estrada em local seguro
  - pare o veículo o quanto antes
- Conduzir com a pressão do pneu abaixo do especificado pode danificar permanentemente os pneus e aumentar a probabilidade do pneu estourar. Poderão ocorrer danos graves ao veículo e resultar em acidente com ferimentos graves.
- Verifique a pressão nos quatro pneus. Ajuste a pressão dos pneus para a pressão recomendada com os pneus FRIOS mostrada na etiqueta de especificação de pressão dos pneus, para que a luz de advertência do TPMS  se apague.
- Em caso de pneu furado, substitua-o pelo pneu reserva o quanto antes.
- Quando o pneu reserva for instalado ou uma roda for substituída, o TPMS não funcionará e a luz indicadora do TPMS  piscará por aproximadamente 1 minuto. A luz permanecerá acesa após 1 minuto. Siga todas as instruções para a substituição da roda e certifique-se de que os componentes do TPMS sejam montados corretamente.
- Substituir os pneus por outros que não sejam originalmente especificados pela Nissan poderá afetar a operação correta do TPMS.
- O Selante para Reparos de Emergência para Pneu Genuíno Nissan ou equivalente poderá ser utilizado para reparar temporariamente um pneu. Não injete nenhum outro tipo de selante líquido ou aerosol nos pneus, pois isso pode causar mau funcionamento dos sensores de pressão (para modelos equipados com kit de emergência para reparo de pneu).
- A Nissan recomenda apenas a utilização do Selante para Reparos de Emergência para Pneu Genuíno Nissan fornecido com o veículo. Outros tipos de selantes poderão danificar a vedação da haste da válvula podendo fazer com que o pneu fique com vazamento de ar. Visite uma concessionária Nissan certificada para veículo elétrico o quanto antes após usar o selante para reparo do pneu (para modelos equipados com o kit de emergência para reparo de pneu).

## ATENÇÃO



- Se o veículo for conduzido com o pneu furado, isto poderá danificar o sensor do TPMS na roda respectiva.
- O TPMS poderá não funcionar corretamente quando o veículo estiver com correntes nas rodas ou com acúmulo de neve nas rodas.
- Não coloque película metalizada ou peças metálicas (antena, etc.) nos vidros. Isto poderá prejudicar a recepção dos sinais dos sensores de pressão, e o TPMS não funcionará corretamente.

Alguns dispositivos e transmissores poderão interferir temporariamente com o funcionamento do TPMS e fazer com que a sua luz indicadora  se acenda. Alguns exemplos são:

- Instalações ou dispositivos elétricos que utilizam frequências de rádio similares próximo ao veículo.
- Se houver um transmissor configurado com frequências similares próximo ao veículo.
- Se houver um computador (ou equipamento similar) ou um conversor DC/AC sendo utilizado próximo ao veículo.

**⚠ ATENÇÃO**

- Ao calibrar os pneus e verificar a sua pressão, nunca incline a válvula do pneu.
- Utilize a tampa para válvula Genuína Nissan que é produzida conforme as especificações da válvula instalada na fábrica.
- Não utilize tampas metálicas nas válvulas.
- Instale as tampas das válvulas corretamente. A válvula e os sensores de pressão poderão ser danificados se a válvula ficar sem a sua tampa.
- Não danifique as válvulas e sensores ao armazenar as rodas ou instalar pneus diferentes.
- Substitua a haste da válvula do sensor do TPMS (incluindo a válvula e a tampa) e a porca\* quando os pneus forem substituídos, devido a desgaste ou deterioração. A porca\* deve ser instalada corretamente com o torque de  $1,4 \pm 0,1$  N.m. Os sensores do TPMS podem ser utilizados novamente.

O Sistema de Monitoramento da Pressão dos Pneus (TPMS) monitora a pressão em todos os pneus, exceto o pneu reserva. Quando o indicador do TPMS se acender juntamente com a luz indicadora da roda  (no display de informações do veículo), significa que a pressão de um ou mais pneus está baixa. Se o veículo for dirigido com a pressão do pneu abaixo do especificado, o TPMS ativará o seu indicador e mostrará a luz indicadora da roda  correspondente. O sistema será desativado apenas quando a pressão do pneu for corrigida e o veículo for conduzido acima de 25 km/h.

Consulte: [Precauções no funcionamento e operação 5-4](#)

**REPARANDO UM PNEU FURADO (Modelos equipados com kit de emergência para reparo de pneu)****⚠ CUIDADO**

- Imediatamente após usar o Reparo de Emergência para Pneu para efetuar pequenos reparos, leve seu veículo para uma concessionária Nissan certificada para veículo elétrico para inspecionar e reparar ou trocar o pneu. O selante de emergência para pneu não poderá ser considerado como um reparo permanente. A condução contínua do veículo sem o reparo permanente do pneu pode resultar em uma colisão.
- Selantes para pneus que não atendam ao padrão de qualidade Genuíno Nissan poderão danificar a válvula e causar vazamento de ar.

O kit de emergência para reparo de pneu (Selante de Emergência para Pneu) é fornecido com o veículo no lugar do pneu reserva. Pode ser usado para efetuar pequenos reparos no pneu furado temporariamente.

Após a utilização do kit de reparo, consulte uma concessionária Nissan certificada para veículo elétrico para efetuar reparos no LEAF, o quanto antes para a inspeção do pneu e o reparo/substituição.

Em caso de pneu furado, siga as instruções descritas a seguir.

**⚠ ATENÇÃO**

- Para evitar que o kit de reparo de emergência de pneu furado seja danificado durante o armazenamento ou uso:
  - Use apenas o kit de reparo de emergência do pneu no seu veículo. Não use-o em outros veículos.
  - Use apenas o kit para calibrar os pneus do seu veículo e para verificar a pressão do pneu do veículo.



**⚠ ATENÇÃO**

- Conecte o compressor apenas em uma tomada de 12 Volts DC.
- Mantenha o kit livre de água e sujeira.
- Não desmonte ou modifique o kit.
- Não derrube o kit nem permita fortes impactos ao kit.
- Não utilize o kit de emergência para reparo de pneu nas seguintes condições. Contate uma concessionária Nissan certificada para veículo elétrico ou a equipe de assistência da estrada.
  - O selante está vencido (a data é mostrada em uma etiqueta aderida ao recipiente).
  - O corte ou perfuração for de aproximadamente 6 mm (0,25 pol.) ou maior.
  - A parte lateral do pneu está danificada.
  - O veículo for conduzido com a pressão do pneu extremamente baixa.
  - O pneu soltar o lado de dentro ou lado de fora da roda.
  - A roda está danificada.
  - Quando dois ou mais pneus estão furados.

**Localizando o kit de emergência para reparo de pneu**

Pegue o kit de emergência para reparo de pneu localizado na lateral do compartimento de bagagens. O kit de reparo consiste dos seguintes itens:

- 1** Recipiente do selante para pneus
- 2** Compressor de ar
- 3** Etiqueta de restrição da velocidade

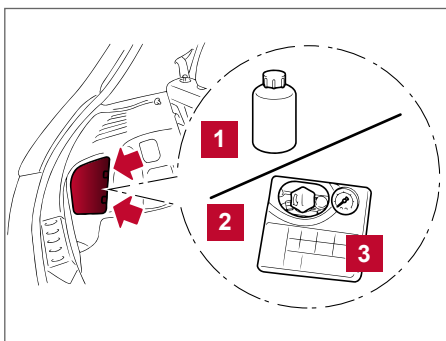
**Antes de usar o kit de emergência para reparo de pneu**

- Caso haja algum objeto estranho inserido no pneu (por exemplo, parafuso, prego), não remova.
- Verifique a data de validade do selante, mostrada em uma etiqueta aderida ao recipiente. Nunca utilize um selante que esteja com a data de validade vencida.

**Reparando o pneu****⚠ CUIDADO**

Observe as seguintes precauções quando usar o composto de reparo do pneu.

- A ingestão do composto é perigosa. Beba imediatamente a maior quantidade possível de água e procure assistência médica de emergência.
- Em caso de contato com a pele ou olhos, lave cuidadosamente com uma grande quantidade de água. Caso a irritação persista, procure assistência médica de emergência.
- Mantenha o composto de reparo fora do alcance de crianças.

1. Remova o adesivo sobre restrição de velocidade no compressor, e coloque-o em um local onde o motorista possa ver durante a condução.

### **⚠️ ATENÇÃO**

**Não coloque o adesivo sobre restrição de velocidade na parte central do volante, sobre o velocímetro ou sobre as luzes de advertência.**

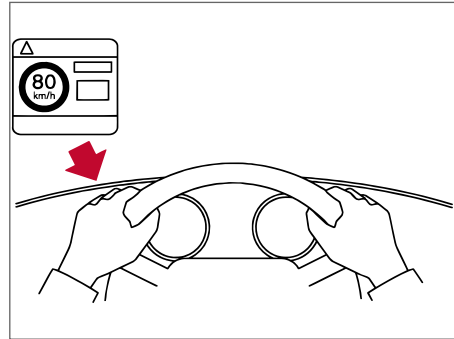

2. Remova a mangueira **1** e a tomada de alimentação **2** do compressor de ar. Remova a tampa do suporte do recipiente no compressor de ar.

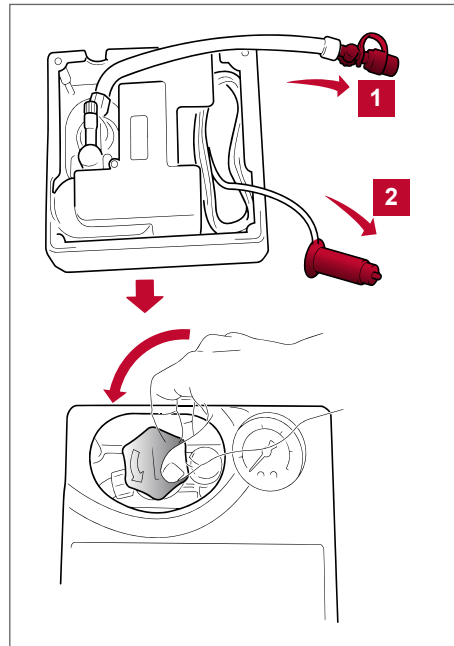

3. Remova a tampa do recipiente do selante para pneus e rosqueie o recipiente em seu suporte no compressor de ar, girando-o no sentido horário.

**NOTA:** Deixe a vedação do frasco intacta. Rosquear o frasco no seu suporte irá romper a vedação do frasco.

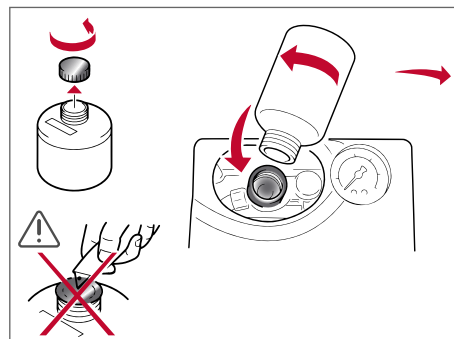

4. Remova a tampa da válvula no pneu furado.
5. Remova a tampa de proteção **A** da mangueira e rosqueie firmemente na válvula do pneu. Certifique-se de que a válvula de alívio **B** esteja devidamente apertada. Certifique-se de que o interruptor do compressor de ar esteja na posição OFF (O), e então insira a sua tomada na saída de alimentação do veículo.

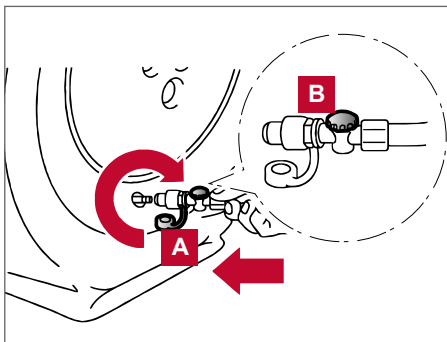

6. Acione o interruptor da ignição para a posição ACC. Pressione o interruptor do compressor para a posição ON (-) e calibre o pneu, conforme a pressão especificada na Etiqueta de Informação de Carga e Pneu anexada na coluna central do lado do motorista, se possível, ou para, no mínimo 26 psi (180 kPa). Desligue o compressor de ar temporariamente para verificar a pressão do pneu pelo manômetro. Se o pneu estiver calibrado com a pressão maior que o especificado, diminua a pressão do pneu e libere o ar com a válvula de alívio de pressão.

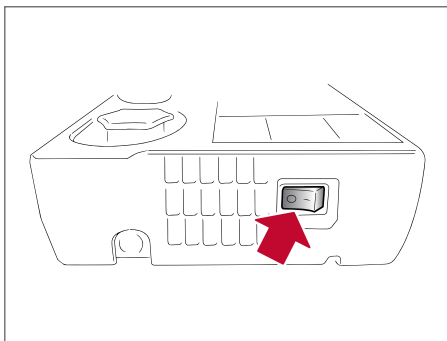

### ⚠ ATENÇÃO

Não deixe o compressor ligado por mais de 10 minutos, pois poderá descarregar a bateria de 12 volts.

**NOTA:** O manômetro do compressor pode mostrar uma leitura de pressão de 87 psi (600 kPa) por aproximadamente 30 segundos ao calibrar o pneu. O manômetro estará indicando a pressão dentro do frasco do selante para pneu. Quando o selante for injetado no pneu, a pressão irá cair e indicará a pressão atual do pneu no manômetro.

### ⚠ CUIDADO

- Para evitar ferimentos graves ao usar o kit de emergência para reparo de pneu:
  - Aperte firmemente a mangueira do compressor na válvula do pneu. Não fazer isso poderá permitir que o selante vaze no ar e entre em contato com os seus olhos ou pele.
- Não fique muito próximo ao pneu danificado durante o seu enchimento, pois existe o risco de que ele estoure. Em caso de ruptura ou estouro, desligue o compressor imediatamente.

Se a pressão do pneu não alcançar **26 psi (180 kPa) dentro de 10 minutos**, o pneu poderá estar gravemente danificado e **não poderá ser reparado com este kit de reparo**. Contate uma concessionária Nissan certificada para veículo elétrico.

7. Quando a pressão do pneu estiver no valor especificado, desligue o compressor de ar. Se o pneu não puder ser calibrado no valor especificado, o compressor de ar poderá ser desligado com, no mínimo, 26 psi (180 kPa). Remova a tomada de força da saída de alimentação e remova rapidamente a mangueira da válvula do pneu. Instale a tampa da válvula do pneu. Guarde o kit de emergência para reparo de pneu adequadamente em seu local original.

## ATENÇÃO

**Para evitar ferimentos graves ao guardar o kit de emergência para reparo de pneu: Mantenha o frasco do selante rosqueado no compressor. Não fazer isso poderá permitir que o selante vaze no ar e entre em contato com os seus olhos ou pele.**

8. Imediatamente, dirija o veículo por 10 minutos ou 10 km (6 milhas) a 80 km/h ou menos dentro de 1 minuto, após seguir a etapa 7.
9. Após a condução, certifique-se de que o interruptor do compressor de ar esteja na posição OFF, em seguida, rosqueie a mangueira firmemente na válvula do pneu. Verifique a pressão do pneu pelo manômetro. O reparo provisório estará concluído caso a pressão não diminua. Certifique-se de que a pressão esteja ajustada, conforme o valor especificado na etiqueta de informações de carga e pneu, antes da condução.
10. Se a pressão do pneu diminuir, repita as etapas de 5 a 9. Se a pressão diminuir novamente ou se estiver abaixo de 19 psi (130 kPa), **o pneu não poderá ser reparado com este kit de reparo**. Contate uma concessionária Nissan certificada para veículo elétrico.  
O frasco do selante e a mangueira não podem ser reutilizados para reparar outro pneu furado. Contate a concessionária Nissan certificada para veículo elétrico para adquirir um substituto.

### Após reparar o pneu

Contate a concessionária Nissan certificada para veículo elétrico para o reparo/substituição do pneu o quanto antes.

## CUIDADO

- Após usar o Selante para Pneu para efetuar pequenos reparos, não conduza o veículo em velocidades superiores a 80 km/h.
- Imediatamente após usar o Reparo de Emergência para Pneu para efetuar pequenos reparos, leve seu veículo para uma concessionária Nissan certificada para veículo elétrico para inspecionar e reparar ou trocar o pneu. O selante de emergência para pneu não poderá ser considerado como um reparo permanente. A condução contínua do veículo sem o reparo permanente do pneu pode resultar em um acidente.
- Se você utilizar o Reparo de Emergência para Pneu para efetuar pequenos reparos, a concessionária Nissan certificada para veículo elétrico precisará substituir o pneu.
- A Nissan recomenda usar apenas o Reparo de Emergência para Pneu Genuíno Nissan fornecido com o seu veículo. Outros tipos de selantes poderão danificar a vedação da haste da válvula e causar vazamento de ar no pneu.

## ALIMENTAÇÃO AUXILIAR

Para iniciar o sistema EV com uma bateria auxiliar, as instruções e precauções a seguir devem ser seguidas.

A alimentação auxiliar fornece alimentação ao sistema de 12 volts para permitir o funcionamento dos equipamentos elétricos. Os sistemas elétricos precisam estar operantes para permitir que a bateria de Li-ion seja recarregada. A alimentação auxiliar não recarrega a bateria de Li-ion. A bateria de Li-ion deverá ser recarregada antes de conduzir o veículo.

## CUIDADO

- Se for feita incorretamente, a alimentação auxiliar poderá causar uma explosão da bateria de 12 volts, resultando em ferimentos graves ou fatais. Isto também poderá danificar o seu veículo.
- O gás hidrogênio é explosivo e está sempre presente ao redor da bateria de 12 volts. Mantenha as chamas e faíscas longe da bateria de 12 volts.
- Não permita que o fluido da bateria entre em contato com os olhos, pele, roupas ou superfícies pintadas do veículo. O fluido da bateria é uma solução corrosiva de ácido sulfúrico, que pode causar queimaduras graves. Caso o fluido entre em contato com alguma parte, lave imediatamente a área afetada com água.
- Mantenha a bateria de 12 volts longe do alcance de crianças.
- Deve-se usar uma bateria auxiliar com capacidade de 12 volts. A utilização de uma bateria com especificação inadequada poderá danificar o seu veículo.
- Sempre que trabalhar próximo a uma bateria de 12 volts, use óculos de proteção apropriados (por exemplo, óculos de proteção ou máscaras de segurança) e remova anéis, pulseiras de metal ou quaisquer adereços. Não se apoie sobre uma bateria de 12 volts durante a alimentação auxiliar.
- Não tente aplicar uma alimentação auxiliar se a bateria estiver congelada. A bateria poderá explodir e causar ferimentos graves.
- Seu veículo dispõe de um ventilador de arrefecimento automático. Ele pode entrar em funcionamento a qualquer momento. Mantenha as mãos e outros objetos fora do alcance.
- Sempre siga as instruções a seguir. Não seguir estas instruções poderá resultar em danos ao Módulo de Distribuição de Energia (PDM) e causar acidentes.

## ATENÇÃO

- Não aplique a alimentação auxiliar na bateria 12 volts ao mesmo tempo em que a bateria de Li-íon estiver sendo recarregada. Fazer isso poderá danificar o veículo ou o equipamento de recarga e poderá causar um acidente.
- O LEAF não poderá ser usado para fornecer alimentação auxiliar, pois ele não pode fornecer a energia suficiente para dar a partida em um veículo com motor a gasolina ou diesel. Entretanto, não haverá problema em utilizar um veículo com motor a gasolina ou diesel para fornecer alimentação à bateria de 12 volts do LEAF.

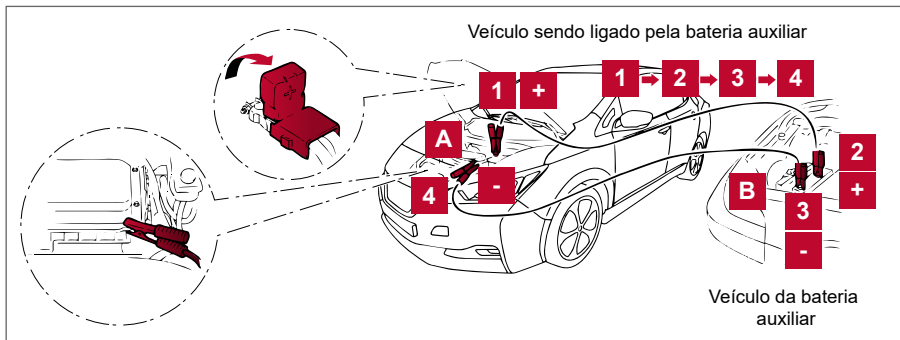

1. Se a bateria auxiliar estiver em outro veículo **B**, posicione os dois veículos (**A** e **B**) para deixar as baterias de 12 volts o mais próximo possível uma da outra.

**Não permita que os dois veículos se encostem.**

2. Acione o freio de estacionamento.
3. Pressione o interruptor "P" na alavanca seletora para colocar o veículo na posição P (Park).
4. Desligue todos os sistemas elétricos desnecessários (faróis, aquecedor, ar-condicionado, etc.).
5. Coloque o interruptor da ignição na posição OFF.
6. Remova as tampas de respiro na bateria de 12 volts\*. Cubra a bateria com um pano úmido para reduzir o risco de explosão.
7. Conecte os cabos para alimentação auxiliar na sequência (**1** → **2** → **3** → **4**), conforme ilustrado.

**Se a bateria de 12 volts estiver descarregada, o interruptor da ignição não sairá da posição OFF. Conecte os cabos de alimentação no veículo auxiliar **B** antes de acionar o interruptor da ignição.**

### ⚠ ATENÇÃO

- Sempre conecte o terminal positivo (+) com positivo (+) e o terminal negativo (-) com o massa da carroceria (por exemplo, conforme ilustrado) e não diretamente na bateria de 12 volts.
- Certifique-se de que os cabos de alimentação auxiliar não toquem em partes móveis no compartimento do motor e as abraçadeiras dos cabos não toquem em nenhuma outra parte metálica.

8. Dê a partida no motor do veículo auxiliar **B**.
9. Enquanto o motor do veículo auxiliar **B** estiver em funcionamento, coloque o sistema EV na posição "READY".

### ⚠ ATENÇÃO

**Se o sistema não ligar imediatamente, coloque o interruptor da ignição na posição OFF e aguarde por 10 segundos antes de tentar novamente.**

10. Após ligar o sistema do veículo elétrico do seu veículo, desconecte cuidadosamente o cabo negativo e depois o positivo na ordem (**4** → **3** → **2** → **1**) e mantenha a posição READY por mais de 20 minutos para recarregar a bateria de 12 volts.
11. Instale as tampas de respiro\*. Certifique-se de descartar o pano utilizado para cobrir os orifícios de respiro, uma vez que ele poderá estar contaminado com o ácido corrosivo.
12. Se for necessário conectar o veículo em uma estação de recarga ou carregador para carregar a bateria de Li-Ion, consulte: [Recarga CH-1](#). O veículo não poderá ser conduzido até que a bateria de Li-Ion seja recarregada.

**NOTA:** Se não for possível ligar o sistema seguindo este procedimento, entre em contato com uma concessionária Nissan certificada para veículo elétrico imediatamente.

## SE A BATERIA DE LI-ÍON FICAR COMPLETAMENTE DESCARREGADA

Se a luz indicadora de limitação de potência se acender, a potência  do motor de tração estará limitada resultando em redução de velocidade do veículo. Pare o veículo em um local seguro antes que a bateria de Li-íon esteja completamente descarregada e não haja energia disponível para conduzir o veículo. Entre em contato com a assistência rodoviária, consulte a seção Nissan Way Assistance, Garantia e Manutenção mais adiante neste manual.

Se possível, coloque o interruptor da ignição na posição **OFF**, enquanto aguarda pela assistência para evitar a descarga da bateria de 12 volts.

**NOTA:** Se a bateria de Li-ion ficar completamente descarregada:



- O veículo será colocado automaticamente na posição **ON** e não será possível selecionar a posição **READY**.
- O veículo será colocado automaticamente na posição **N (Neutro)** e não será possível conduzir o veículo.

### CUIDADO

Se o veículo estiver na posição **N (Neutro)** e a bateria de Li-íon e a bateria de 12 volts ficarem completamente descarregadas, o veículo não poderá ser colocado na posição **P (Park)** e o freio de estacionamento não poderá ser acionado. Se isso ocorrer, coloque calços adequados nos lados dianteiro e traseiro de uma das rodas para evitar que o veículo se mova. Caso os pneus não sejam bloqueados adequadamente o veículo poderá se mover inesperadamente, resultando em ferimentos graves e até mesmo fatais.

Para colocar o veículo na posição **READY** de modo que o veículo possa ser conduzido, carregue a bateria de Li-ion até que a autonomia da bateria altere de “---” para algum valor numérico.

**NOTA:**

- Poderá ser notada alguma vibração quando o veículo for parado na ocorrência de descarga total da bateria de Li-íon. Isto não é uma falha.
- Se a bateria de Li-ion ficar completamente descarregada, será necessário recarregar até que a luz de advertência de carga da bateria  se apague .

## EMPURRANDO O VEÍCULO PARA LIGAR O SISTEMA ELÉTRICO

Nunca tente ligar o sistema empurrando o veículo.

### ATENÇÃO

Um veículo elétrico não pode ser empurrado ou rebocado para ligar o sistema elétrico. Fazer isso poderá danificar o motor de tração.

## REBOCANDO O VEÍCULO

Ao rebocar o veículo, toda a legislação local sobre a operação de reboque deverá ser observada. Equipamentos de reboque inadequados poderão danificar o seu veículo. As instruções são disponibilizadas em concessionárias Nissan certificada para veículo elétrico. Os operadores de serviço locais geralmente estão familiarizados com as leis e procedimentos aplicáveis para reboque. Para assegurar-se quanto ao reboque adequado e evitar danos acidentais ao seu veículo, a Nissan recomenda que você utilize o serviço de uma empresa especializada. É aconselhável que o operador de serviço profissional leia cuidadosamente as seguintes instruções.

**⚠ CUIDADO**

- Nunca fique dentro de um veículo que esteja sendo rebocado.
- Nunca fique embaixo de um veículo levantado pelo guincho do caminhão reboque.

**⚠ ATENÇÃO**

- Ao rebocar, certifique-se de que os eixos, sistema de direção e o powertrain estejam em condição de funcionamento. Se alguma unidade estiver danificada, deve-se utilizar um carrinho de reboque.
- Sempre coloque correntes de segurança antes de rebocar.

Para informação sobre rebocar o veículo atrás de um veículo de passeio (RV), consulte: [Reboque plano 9-8.](#)

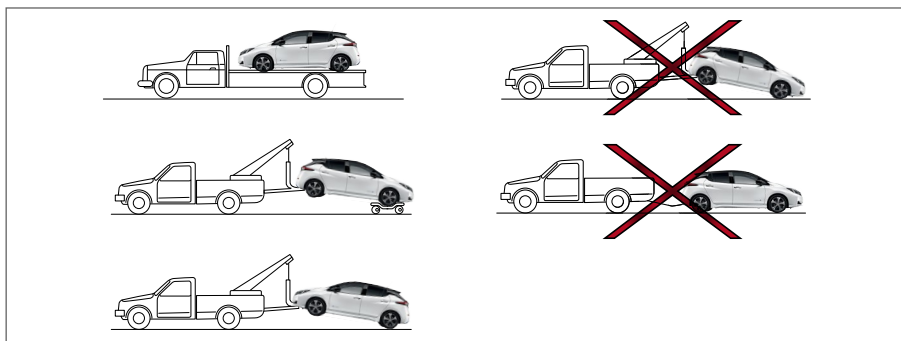
**REBOQUE RECOMENDADO PELA NISSAN**

A Nissan recomenda que o veículo seja rebocado com as rodas de tração (dianteiras) fora do chão, ou que o veículo seja colocado em um caminhão plataforma, conforme ilustrado.

**⚠ ATENÇÃO**

- Nunca reboque com as rodas dianteiras ou as quatro rodas em contato com o chão (para frente ou para trás), uma vez que isto poderá causar danos graves e caros ao motor.
- Ao rebocar este veículo com as rodas dianteiras sobre um suporte com rodas:
  - Coloque o interruptor da ignição na posição ON. Fixe o volante de direção em linha reta com uma corda ou algo semelhante.
  - Coloque a alavanca seletora na posição N (Neutro).
- Ao rebocar este veículo com as rodas traseiras no chão (sem utilizar o suporte com rodas): Sempre libere o freio de estacionamento.



## DESATOLANDO O VEÍCULO (liberando um veículo preso)

### **⚠ CUIDADO**

- Mantenha distância do veículo atolado.
- Não permita que os pneus patinem em alta rotação. Isto poderá causar a explosão dos pneus, resultando em ferimentos graves. Os componentes do veículo poderão superaquecer e sofrer danos.

### Puxando um veículo atolado

Não use o gancho de fixação para rebocar ou recuperar o veículo.

#### Dianteira:

1. Usando uma ferramenta adequada envolvida com um pano, remova a cobertura do gancho do para-choque.
2. Certifique-se de instalar o gancho de reboque, conforme mostrado na ilustração.

(O gancho está armazenado na lateral esquerda do compartimento de bagagens.)

Certifique-se de que o gancho seja devidamente guardado em seu local original após o uso.

#### Traseira:

Não use o gancho de fixação para puxar o veículo.

### **⚠ ATENÇÃO**

Correntes ou cabos de reboque devem ser fixadas apenas no gancho de reboque ou na estrutura principal do veículo. Caso contrário, a carroceria do veículo poderá ser danificada.

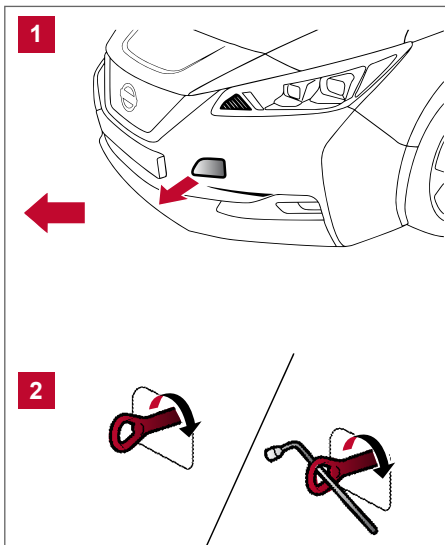

Dianteira

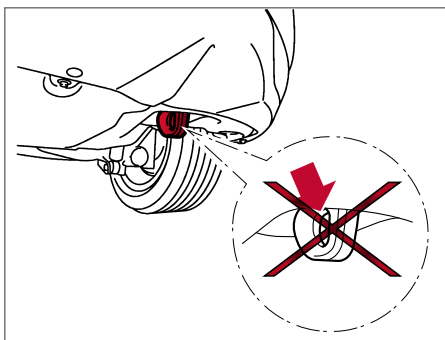

## ATENÇÃO

- Não utilize o gancho de fixação do veículo para desatolar o carro na areia, neve ou lama, etc.
- Nunca reboque o veículo usando o gancho de fixação do veículo ou gancho de reboque.
- Sempre puxe o dispositivo de recuperação em linha reta em relação à parte dianteira do veículo. Nunca puxe o veículo em ângulo.
- Os dispositivos de recuperação devem ser direcionados de maneira que não toquem qualquer parte da suspensão, direção, freios ou sistema de arrefecimento.
- Dispositivos de recuperação como cordas ou cintas não são recomendados para a operação de reboque ou recuperação.

### Balançando um veículo atolado

Se o veículo atolar na areia, neve ou lama, etc., tente desatolá-lo, seguindo o procedimento abaixo.

1. Desligue o sistema de Controle Eletrônico de Estabilidade (ESP).
2. Certifique-se de que as áreas na frente e atrás do veículo estejam livres de obstruções.
3. Gire o volante de direção para a direita e para a esquerda para limpar a área ao redor dos pneus dianteiros.
4. Balance lentamente o veículo para frente e para trás.
  - Movimento o veículo para frente e para trás, alternando a posição da alavanca seletora entre R (Ré) e D (Drive).
  - Acelere o mínimo possível para manter o movimento de balanço.
  - Libere o pedal do acelerador antes de mudar a posição da alavanca seletora entre R e D.
  - Não permita que os pneus patinem com velocidade superior a 55 km/h.
5. Caso o veículo não possa ser liberado após algumas tentativas, entre em contato com o serviço de reboque profissional para remover o veículo.

# 7

## APARÊNCIA E CUIDADOS

Limpeza externa.....	7-2
Lavagem.....	7-2
Aplicação de cera.....	7-2
Remoção de manchas.....	7-3
Parte inferior do veículo.....	7-3
Vidros.....	7-3
Rodas.....	7-3
Peças cromadas.....	7-4
Limpa-pneus.....	7-4
Limpeza interna.....	7-4
Odorizadores de ambiente.....	7-4
Tapetes.....	7-5
Cintos de segurança.....	7-5
Capas dos bancos em couro genuíno.....	7-5
Kit para limpeza de couro (se equipado).....	7-6
Carregador.....	7-6
Proteção contra corrosão.....	7-6
Fatores mais comuns que contribuem para a corrosão do veículo.....	7-6
Fatores ambientais que influenciam no índice de corrosão.....	7-6
Para proteger o seu veículo contra a corrosão.....	7-6

## LIMPEZA EXTERNA

Para manter a boa aparência do seu veículo, é muito importante que você tenha certos cuidados.

Para proteger a pintura, lave o seu veículo o quanto antes:

- Após uma chuva, para evitar possíveis danos decorrentes da chuva ácida.
- Após dirigir em estradas litorâneas.
- Quando contaminantes tais como fuligem, excrementos de pássaros, seiva de árvores, insetos ou partículas metálicas caírem sobre a pintura.
- Quando houver acúmulo de poeira ou lama na superfície.

Sempre que possível, guarde ou estacione o seu veículo em uma garagem ou em uma área coberta.

Quando for necessário estacionar o veículo em uma área descoberta, estacione em uma área com sombra ou proteja o veículo com uma capa apropriada.

**Tenha cuidado para não riscar a pintura ao colocar ou remover a capa sobre a carroceria.**

## LAVAGEM

Remova a sujeira do veículo, lavando a superfície com água abundante e uma esponja molhada. Lave o veículo completamente usando sabão neutro, detergente especial para veículos ou detergente para lavar louças de uso geral misturado com água limpa e morna (nunca quente).

### ATENÇÃO

- **Não use serviços de lava-rápidos que utilizem ácido no detergente. Alguns lava-rápidos, especialmente aqueles que não utilizam escovas, usam algum ácido para a limpeza. O ácido pode reagir com alguns componentes plásticos do veículo, causando-lhes rachaduras. Isto poderá afetar a sua aparência, bem como provocar o funcionamento inadequado dos mesmos. Sempre verifique o lava-rápido para confirmar se não está sendo utilizado nenhum ácido.**
- **Nunca use sabão de limpeza, detergentes químicos fortes, gasolina ou solventes.**
- **Não lave o veículo sob a incidência direta da luz solar ou enquanto a carroceria do veículo estiver quente, pois a pintura poderá ficar com manchas das gotas de água.**
- **Evite utilizar panos ásperos ou muito felpudos, como luvas de lavagem. Deve-se ter cuidado ao remover sujeira incrustada ou outras substâncias estranhas, para que a pintura não seja riscada ou danificada.**

Enxágue o veículo completamente com água limpa em abundância.

As partes internas dos flanges, uniões e vincos das portas, tampa traseira e capô do motor são particularmente vulneráveis aos efeitos do sal da estrada. Portanto, estas áreas devem ser limpas regularmente. Tenha cuidado para que os furos de drenagem na parte inferior das portas estejam sempre desobstruídos. Direcione o jato de água debaixo da carroceria e nas caixas das rodas para remover a sujeira impregnada e o sal das estradas.

Evite deixar gotas de água sobre a pintura, utilize uma flanela para secar o veículo.

## APLICAÇÃO DE CERA

A aplicação regular de cera protege a pintura e ajuda a manter a aparência do veículo novo. O polimento é recomendado para a remoção de resíduos de cera e evitar uma aparência gasta pela exposição ao clima antes de uma nova aplicação de cera.

Uma concessionária Nissan certificada para veículo elétrico poderá orientá-lo na escolha do produto adequado.

- Aplique cera em seu veículo somente após uma lavagem completa. Siga as instruções fornecidas na embalagem do produto.
- Não use ceras que contenham abrasivos, componentes cortantes ou de limpeza que possam danificar a pintura.

O polimento à máquina ou polimento agressivo em pinturas com acabamento em verniz Base Coat/Clear Coat poderá remover o brilho da pintura ou deixar marcas circulares.

## REMOÇÃO DE MANCHAS

Remova as manchas de piche e óleo, poeira industrial, detritos de pássaros, insetos e seiva de árvores o quanto antes das superfícies da pintura para evitar danos e manchas permanentes. Produtos de limpeza especiais estão disponíveis em sua concessionária Nissan certificada para veículo elétrico ou em lojas de acessórios automotivos.

## PARTE INFERIOR DO VEÍCULO

Em áreas onde seja utilizado sal na estrada durante o inverno, a parte inferior do veículo deverá ser limpa regularmente. Isto irá evitar que poeira e sal se acumulem e causem a aceleração da corrosão sobre a parte inferior do veículo e a suspensão. Antes do inverno, e novamente na primavera, a camada protetora deverá ser inspecionada e, se necessário, aplicada novamente.

## VIDROS

Utilize um limpavidros para remover a película de fuligem e poeira das superfícies dos vidros. É normal que os vidros do veículo fiquem cobertos por uma película de poeira após ficar estacionado ao sol quente. Um limpavidros e um pano macio removerão esta película facilmente.

### ATENÇÃO

**Ao limpar a parte interna dos vidros, não use ferramentas pontiagudas, produtos de limpeza abrasivos ou à base de cloro. Eles poderão danificar os condutores elétricos, elementos da antena do rádio ou elementos do desembacador do vidro traseiro.**

## RODAS

Lave as rodas sempre que lavar o veículo para manter a sua aparência.

- Limpe a parte interna da roda quando for trocá-la, ou quando você lavar a parte inferior do veículo.
- Verifique os aros das rodas regularmente quanto a corrosão ou amassados. Tais danos podem causar perda de pressão ou vedação insuficiente no flanco do pneu.
- A Nissan recomenda que as rodas sejam enceradas para proteção contra o sal aplicado nas rodovias durante o período de inverno.

### ATENÇÃO

**Não use produtos de limpeza abrasivos ao lavar as rodas.**

## Rodas de liga leve

Lave as rodas regularmente com uma esponja umedecida em uma solução de sabão neutro, principalmente nos meses de inverno, principalmente quando trafegar por áreas onde haja aplicação do sal de estrada. O sal pode descolorir as rodas se não for removido.

### ATENÇÃO

**Siga as instruções abaixo para evitar manchas ou descoloração das rodas:**

- **Não utilize produtos de limpeza com alto conteúdo de ácidos fortes ou conteúdos alcalinos para limpar as rodas.**
- **Não aplique produtos de limpeza para rodas quando estas estiverem quentes. A temperatura deverá ser igual à temperatura ambiente.**
- **Enxágue a roda para remover completamente o produto de limpeza dentro de 15 minutos após a aplicação.**

## PEÇAS CROMADAS

Limpe regularmente todas as peças cromadas com um polidor de cromados não abrasivo para manter o brilho.

## LIMPA-PNEUS

A Nissan não recomenda o uso de limpa-pneus. Os fabricantes de pneus aplicam um revestimento nos pneus que ajuda a reduzir a descoloração da borracha.

Caso o limpa-pneus seja aplicado, ele poderá reagir com o revestimento e formar um composto. Este composto poderá soltar do pneu durante a condução e manchar a pintura do veículo.

Caso você opte pelo uso de um limpa-pneus, siga as seguintes precauções:

- Utilize um limpa-pneus à base de água. O revestimento do pneu se dissolve com maior facilidade com um limpa-pneus à base de óleo.
- Aplique uma leve camada de limpa-pneus evitando assim a penetração na banda de rodagem/sulcos do pneu (onde seria difícil a sua remoção).
- Limpe o excesso de limpa-pneus, utilizando um pano seco. Certifique-se de que o limpa-pneus seja completamente removido da banda de rodagem/sulcos do pneu.
- Deixe o limpa-pneus secar de acordo com as recomendações do fabricante.

## LIMPEZA INTERNA

Remova, ocasionalmente, a poeira solta no acabamento interno, peças plásticas e bancos, utilizando um aspirador de pó ou escova de cerdas macias. Limpe as superfícies de vinil e couro com um pano limpo e macio, umedecido em uma solução de sabão neutro e, a seguir, limpe-as com um pano macio e seco.

O cuidado limpeza regular são necessários para manter a aparência do couro.

Antes de utilizar um impermeabilizante de tecidos, leia as instruções do fabricante. Alguns desses materiais contêm produtos químicos que podem manchar ou desbotar o tecido dos bancos.

Utilize um pano macio umedecido apenas em água para limpar as lentes dos medidores e indicadores do painel de instrumentos.

### ATENÇÃO

- **Nunca utilize gasolina, thinner ou algum produto similar.**
- **Pequenas partículas de sujeira podem ser abrasivas, podendo danificar a superfície do couro, e deverão ser removidas imediatamente. Não use sabão em pasta, ceras automotivas, polidores, óleos, produtos de limpeza, solventes, detergentes ou limpadores à base de amônia, pois eles poderão danificar o acabamento natural do couro.**
- **Nunca utilize impermeabilizantes para tecido que não sejam recomendados pelo fabricante.**
- **Nunca use produtos de limpeza para plásticos ou vidros nas superfícies de plástico ou lentes no painel de instrumentos. Isto poderá danificar a cobertura das lentes.**

## ODORIZADORES DE AMBIENTE

A maioria dos odorizadores de ambiente utilizam solventes que podem afetar o interior do veículo. Caso você use um odorizador de ambiente, siga as seguintes precauções:

- Os odorizadores de ambiente do tipo suspenso podem causar descoloração permanente quando eles entrarem em contato com as superfícies da parte interna do veículo. Coloque o odorizador de ambiente em um local que permita pendurar livremente e não entre em contato com a superfície interna do veículo.
- Os odorizadores do tipo líquido são tipicamente usados nos difusores de ar. Estes produtos podem causar danos imediatos e a descoloração quando derramados nas superfícies do interior do veículo.

Leia com cuidado e siga as instruções do fabricante antes de usar os odorizadores de ambiente.

## TAPETES

A utilização de tapetes genuínos\* Nissan prolonga a vida útil do carpete de seu veículo e facilita a limpeza do interior. Independentemente de qual tapete será utilizado, certifique-se de que eles sejam devidamente posicionados e encaixados no assoalho do veículo para não interferir com a operação dos pedais. Os tapetes devem ser mantidos com uma limpeza regular e substituídos se estiverem excessivamente gastos.

### Apoio para posicionamento do tapete (apenas do lado do motorista)

Este veículo está equipado com suportes do tapete dianteiro para atuar como apoio de posicionamento do tapete. Os tapetes do assoalho Nissan são especificamente projetados para o modelo do seu veículo. O tapete do lado do motorista dispõe de ilhós incorporados. Posicione o tapete, instalando o gancho de suporte do tapete pelo orifício do ilhó, enquanto centraliza o tapete na região do piso.

Faça inspeções periódicas para certificar-se de que os tapetes estejam adequadamente posicionados.

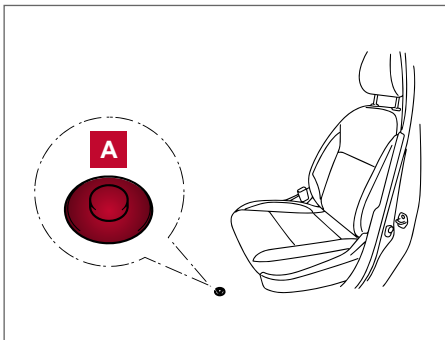

## CINTOS DE SEGURANÇA

Os cintos de segurança podem ser limpos passando-se uma esponja umedecida em uma solução de detergente neutro. Deixe que os cintos sequem completamente à sombra antes de usá-los novamente. Consulte: [Cintos de segurança 1-7](#).

### **⚠ CUIDADO**

**Não permita que os cintos de segurança molhados sejam retraídos no retrator. NUNCA use alvejantes, removedores, corantes ou solventes químicos, pois estes materiais podem enfraquecer o tecido do cinto de segurança.**

## CAPAS DOS BANCOS EM COURO GENUÍNO

Os acabamentos automotivos em couro geralmente recebem a aplicação de produtos que visam a proteção contra os raios solares, e ainda impermeabilizar a superfície. Os acabamentos destinados a automóveis são exclusivos; são diferentes do couro encontrado em mobílias, roupas ou sapatos. O couro é extremamente maleável e de fácil limpeza e manutenção.

- Antes de iniciar a limpeza dos acabamentos em couro, remova a poeira com um aspirador de pó.
- Para a limpeza do couro, utilize apenas um pano macio que não solte fiapos, umedecido com uma solução de água e detergente neutro. Não molhe excessivamente o couro.
- Faça movimentos circulares e delicados. Não esfregue o couro com força durante a limpeza.
- Limpe o couro novamente com outro pano limpo úmido, para remover resíduos do detergente. Seque com um pano seco.

O couro deverá ser limpo sempre que apresentar manchas. A sujeira e poeira poderão reagir com o acabamento do couro se não forem removidas antes do serviço de limpeza.

Nunca utilize álcool, solventes de limpeza, óleos, ceras ou produtos de polimento no couro, e evite a utilização de produtos de procedência duvidosa para evitar danificar o acabamento em couro.

A aplicação de vapor ou ferro de passar não é recomendada, pois isto poderá danificar o couro.

O couro é um produto de origem natural e portanto a sua superfície pode apresentar diferenciações de estrutura, marcas de contato e ligeiras diferenças de coloração. Estas são características próprias do couro e não significam defeitos no material.

## KIT PARA LIMPEZA DE COURO (se equipado)

Aplique o produto em um pano de limpeza apropriado e esfregue gentilmente a superfície do couro. Utilize um pano seco para absorver algum excesso de umidade.

Consulte sempre o manual de instruções fornecido com o kit para limpeza de couro.

Limpe as partes em couro de tonalidade clara com maior frequência, pois as manchas nestas superfícies seriam muito mais visíveis.

## CARREGADOR

O carregador pode ser limpo com um pano macio umedecido em uma solução de 3% de detergente neutro. Limpe e enxágue a solução de detergente com um pano umedecido com água e deixe o carregador secar em um local com sombra e bem ventilado.

## PROTEÇÃO CONTRA CORROSÃO

### FATORES MAIS COMUNS QUE CONTRIBUEM PARA A CORROSÃO DO VEÍCULO

- O acúmulo de sujeira e fragmentos retidos pela umidade nas cavidades, cantos e outras áreas da carroceria.
- Danos à pintura e outras proteções superficiais causados por pedregulhos e pedaços de pedra e por pequenos acidentes de trânsito.

### FATORES AMBIENTAIS QUE INFLUENCIAM NO ÍNDICE DE CORROSÃO

#### Umidade

O acúmulo de areia, poeira e água nas partes inferiores da carroceria pode acelerar a corrosão. Coberturas de piso molhadas não secarão completamente no interior do veículo e deverão ser removidas para secagem, evitando a corrosão do painel do assoalho.

#### Umidade relativa do ar

A corrosão será acelerada em regiões onde a umidade relativa do ar for mais alta, especialmente se nestas regiões a temperatura for muito fria, onde existe poluição atmosférica ou é utilizado sal nas estradas.

#### Temperatura

O aumento de temperatura irá acelerar a taxa de corrosão das peças que não são bem ventiladas.

#### Poluição do ar

A poluição do ar, ou a presença de sal no ar (maresia) em regiões litorâneas ou a utilização de sal nas estradas aceleram o processo de corrosão. O sal na estrada também acelera a desintegração da pintura.

### PARA PROTEGER O SEU VEÍCULO CONTRA A CORROSÃO

- Lave e encere o seu veículo com frequência para mantê-lo sempre limpo.
- Sempre inspecione os pequenos danos na pintura e repare-os o quanto antes.
- Mantenha desobstruídos os furos de drenagem na parte inferior das portas, para evitar o acúmulo de água.
- Verifique a parte inferior do veículo quanto ao acúmulo de areia, sujeira ou sal. Caso haja, lave-os com água o quanto antes.



**⚠ ATENÇÃO**

- **NUNCA** remova a sujeira, areia ou outros fragmentos do interior do veículo, utilizando uma mangueira. Remova a poeira, utilizando um aspirador de pó.
- **Nunca** permita que água ou outros líquidos entrem em contato com os componentes eletrônicos do interior do veículo, pois isto poderá danificá-los.

Os produtos químicos usados para remover o gelo da superfície de ruas ou estradas são extremamente corrosivos. Eles aceleram a corrosão e a deterioração dos componentes da parte inferior do veículo, tais como as linhas de freio, os cabos do freio, painel do assoalho e os para-lamas.

**No inverno, a parte inferior do veículo deverá ser limpa periodicamente.**

Para proteção adicional contra ferrugem e corrosão, o que poderá ser necessário em algumas áreas, consulte uma concessionária Nissan certificada para veículo elétrico.

# MANUTENÇÃO E FAÇA VOCÊ MESMO



Requisitos de manutenção.....	8-3
Manutenção programada.....	8-3
Manutenção geral.....	8-3
Onde efetuar o serviço.....	8-3
Manutenção geral.....	8-3
Cuidados na manutenção.....	8-5
Compartimento do motor.....	8-7
Sistema de arrefecimento.....	8-7
Verificação do nível do líquido de arrefecimento.....	8-7
Troca do líquido de arrefecimento.....	8-8
Fluido da caixa de redução.....	8-8
Fluido de freio.....	8-8
Fluido do lavador de para-brisa.....	8-9
Bateria de 12 volts.....	8-10
Alimentação auxiliar.....	8-10
Bateria (livre de manutenção).....	8-10
Palhetas dos limpadores.....	8-11
Limpeza.....	8-11
Substituição das palhetas dos limpadores do para-brisa.....	8-11
Palheta do limpador do vidro traseiro.....	8-13
Freios.....	8-13
Advertência de desgaste das pastilhas de freio.....	8-13
Fusíveis.....	8-14
Compartimento do motor.....	8-14
Compartimento de passageiros.....	8-16
Substituição da bateria da chave inteligente.....	8-16
Luzes.....	8-18
Faróis.....	8-19
Luzes externas e internas.....	8-20
Rodas e pneus.....	8-21
Pressão do pneu.....	8-21
Tipos de pneus.....	8-22
Correntes para pneus.....	8-22
Pneu envelhecido.....	8-23
Rodízio de pneus.....	8-23

Desgaste e danos dos pneus.....	8-23
Trocando rodas e pneus .....	8-24
Balanceamento de rodas .....	8-24
Pneu reserva.....	8-24
Kit de emergência para reparo de pneu.....	8-25
Cuidados com as rodas .....	8-25

## REQUISITOS DE MANUTENÇÃO

A manutenção regular no dia-a-dia é essencial para manter o seu veículo em boas condições mecânicas, bem como garantir o desempenho do sistema deste veículo elétrico.

Cabe ao proprietário a responsabilidade de certificar-se de que a manutenção programada, bem como a manutenção geral sejam realizadas.

Como proprietário do veículo, você é o único que pode garantir que o seu veículo esteja recebendo os cuidados de manutenção adequados.

### MANUTENÇÃO PROGRAMADA

Para sua conveniência, tanto os itens mandatórios quanto os opcionais de manutenção programada são descritos e relacionados na seção Nissan Way Assistance, Garantia e Manutenção mais adiante neste manual.

Você deve consultar este manual para assegurar-se de que toda a manutenção necessária seja executada no seu veículo Nissan em intervalos regulares.

### MANUTENÇÃO GERAL

A manutenção geral inclui itens que precisam ser verificados durante a operação diária do veículo. Eles são essenciais para o funcionamento adequado do veículo. É de sua responsabilidade a execução destes procedimentos regularmente, conforme determinado.

A execução de verificações de manutenção geral requer o mínimo de habilidade mecânica e algumas ferramentas automotivas de uso geral.

Estas verificações e inspeções podem ser feitas por você, por um técnico qualificado, ou se preferir, por uma concessionária Nissan certificada para veículo elétrico.

### ONDE EFETUAR O SERVIÇO

Caso o serviço de manutenção seja necessário, ou caso o seu veículo apresente uma falha, os sistemas deverão ser inspecionados e reparados por uma concessionária Nissan certificada para veículo elétrico.

## MANUTENÇÃO GERAL

Durante o funcionamento normal diário do seu veículo, a manutenção geral deverá ser executada regularmente, conforme estabelecido nesta seção. Caso você perceba ruídos anormais, vibrações ou odores, estes problemas deverão ser verificados em uma concessionária Nissan certificada para veículo elétrico o quanto antes. Além disso, você deverá notificar uma concessionária Nissan certificada para veículo elétrico se achar necessário efetuar reparos.

Quando for executar algum serviço de verificação ou reparo, consulte: [Cuidados na manutenção 8-5](#)

### EXPLICAÇÃO DOS ITENS DE MANUTENÇÃO

**Informações adicionais sobre os itens a seguir com “\*” são encontradas mais adiante nesta seção.**

#### Exterior do veículo

Os itens de manutenção relacionados aqui devem ser executados regularmente, exceto se especificado de outra maneira.

##### Portas e capô:

Verifique se todas as portas e o capô do motor estão funcionando adequadamente, bem como a tampa traseira. Além disso, certifique-se de que todas as travas estejam funcionando corretamente. Lubrifique-as, se necessário. Certifique-se de que a trava secundária impeça a abertura do capô do motor quando a trava primária for liberada. Ao conduzir o veículo em áreas com sal nas estradas ou outros materiais corrosivos, verifique a lubrificação com frequência.

**Luzes\*:**

Limpe os faróis regularmente. Certifique-se de que os faróis, luzes de freio, luzes traseiras, luzes indicadoras de direção e demais luzes estejam funcionando adequadamente, e sejam instaladas com segurança. Além disso, verifique o alinhamento dos faróis.

**Pneus\*:**

Verifique a pressão com um medidor, principalmente antes de longos trajetos. Ajuste a pressão em todos os pneus, incluindo o pneu reserva, de acordo com a pressão especificada. Inspeção cuidadosamente quanto a danos, cortes ou desgaste excessivo.

**Rodízio de pneus\*:**

Em veículos cujos pneus dianteiros e traseiros sejam do mesmo tamanho, o rodízio dos pneus deverá ser efetuado a cada 10.000 km (6.000 milhas). Pneus marcados com indicadores de direção só poderão ser invertidos entre dianteiros e traseiros. Certifique-se de que os indicadores de direção apontem na direção de rotação da roda após o rodízio ter sido concluído. No caso de pneus dianteiros de tamanho diferente dos traseiros, não poderá ser feito o rodízio.

O tempo para o rodízio dos pneus poderá variar de acordo com os hábitos de condução do motorista e as condições da superfície da estrada.

**Componentes de transmissão do Sistema de Monitoramento da Pressão dos Pneus (TPMS):**

Substitua a haste da válvula do sensor do TPMS (incluindo a válvula e a tampa) e a porca\*\* quando os pneus forem substituídos, devido a desgaste ou deterioração. A porca\*\* deve ser instalada corretamente com o torque de  $1,4 \pm 0,1$  N.m. Os sensores do TPMS podem ser utilizados novamente.

**Alinhamento e balanceamento das rodas:**

Se o veículo estiver puxando para qualquer um dos lados quando você estiver dirigindo em uma estrada reta e plana, ou se você detectar desgaste desigual ou anormal nos pneus, o alinhamento das rodas poderá ser necessário. Se o volante de direção ou o banco apresentar vibração nas velocidades permitidas para estrada, o balanceamento das rodas poderá ser necessário.

**Para-brisa:**

Limpe o para-brisa regularmente. Inspeção o para-brisa pelo menos a cada seis meses quanto a trincas ou outros danos. Repare, conforme a necessidade.

**Palhetas dos limpadores de para-brisa\*:**

Se não estiverem limpando adequadamente, inspeção as palhetas quanto a rachaduras ou desgaste. Substitua, conforme a necessidade.

**Interior do veículo**

Os itens de manutenção relacionados a seguir devem ser verificados regularmente como, por exemplo, quando estiver executando manutenção periódica, limpando o veículo, etc.

**Pedal do acelerador:**

Inspeção o pedal quanto à suavidade de funcionamento e certifique-se de que o pedal não esteja prendendo ou necessitando de esforço desigual. Mantenha o tapete afastado do pedal.

**Pedal de freio:**

Inspeção o pedal quanto à suavidade no funcionamento e certifique-se de que ele tenha a distância adequada do tapete quando acionado totalmente. Mantenha o tapete distante do pedal.

**Freio de estacionamento:**

Verifique a operação do freio de estacionamento regularmente. Verifique se a alavanca\*\* ou o pedal\*\* possui o curso adequado.

Certifique-se de que o veículo fique seguramente parado em ladeiras íngremes apenas pela aplicação do freio de estacionamento.

**Cintos de segurança:**

Verifique se todas as peças do sistema do cinto de segurança (por exemplo, fivelas, ancoragens, reguladores e retratores) funcionam correta e suavemente, e estão bem instalados. Verifique o tecido do cinto de segurança quanto a cortes, desfiamentos, desgaste ou danos.

**Volante de direção:**

Verifique mudanças na condição de esterçamento, como folga excessiva, direção pesada ou ruídos estranhos.

\*\**(se equipado)*

**Luzes de advertência e alarmes sonoros:**

Certifique-se de que todas as luzes de advertência e alertas sonoros estejam funcionando corretamente.

**Desembaçador do para-brisa:**

Verifique se o ar flui adequadamente pela saída do desembaçador e em quantidade suficiente quando operar o aquecedor ou o ar-condicionado.

**Limpador e lavador do para-brisa\*:**

Verifique se os limpadores e o lavador funcionam corretamente e se os limpadores não deixam riscos no para-brisa.

**Sob o capô e sob o veículo**

Os itens de manutenção listados a seguir deverão ser verificados periodicamente.

**Bateria de 12 volts\* (exceto para baterias livres de manutenção):**

Verifique o nível do fluido em cada célula. O nível deverá estar entre as marcas UPPER e LOWER. Veículos que operam em altas temperaturas ou sob condições severas requerem verificações frequentes do nível do fluido da bateria.

**Nível do fluido de freio\*:**

Certifique-se de que o nível do fluido de freio esteja entre as linhas <MAX> e <MIN> no reservatório.

**Nível do Líquido de Arrefecimento\*:**

Verifique o nível do líquido de arrefecimento quando os componentes de alta-tensão estiverem frios. Certifique-se de que o nível do líquido de arrefecimento esteja entre as linhas <MAX> e <MIN> no reservatório.

**Vazamentos de fluidos:**

Verifique embaixo do veículo se há vazamento de óleo, água ou outros fluidos após o veículo permanecer parado por algum tempo. O gotejamento de água do ar-condicionado é normal após o uso. Se notar algum vazamento, verifique a causa e corrija imediatamente.

**Fluido do lavador do para-brisa\*:**

Certifique-se de que haja fluido suficiente no reservatório. Ao efetuar qualquer serviço de inspeção ou manutenção em seu veículo, sempre tenha cuidado para evitar acidentes graves ou danos ao veículo. A seguir, encontram-se as precauções gerais que devem ser cuidadosamente observadas.

## CUIDADOS NA MANUTENÇÃO

Ao efetuar qualquer serviço de inspeção ou manutenção em seu veículo, sempre tenha cuidado para evitar acidentes graves ou danos ao veículo. A seguir, as precauções gerais que devem ser cuidadosamente observadas.

### CUIDADO

- O sistema do veículo elétrico utiliza alta-tensão, com aproximadamente 400 volts DC. O sistema poderá ficar quente durante e após o seu acionamento e quando o veículo for desligado. Tenha cuidado tanto com a alta-tensão quanto com a alta temperatura. Obedeça as etiquetas que estão fixadas no veículo.
- Nunca desmonte, remova ou substitua peças e cabos de alta-tensão, assim como seus conectores. Os cabos de alta-tensão possuem a coloração laranja. Desmontar, remover ou substituir estas peças ou cabos pode causar queimaduras graves ou choque elétrico, o que pode resultar em ferimentos graves ou até mesmo fatais. O sistema de alta-tensão do veículo não tem peças reparáveis pelo proprietário. Leve o seu veículo para uma concessionária Nissan certificada para veículo elétrico para qualquer manutenção necessária.

## CUIDADO

- Estacione o veículo em uma superfície plana, acione firmemente o freio de estacionamento, e coloque calços nas rodas para evitar a movimentação do veículo. Aperte o interruptor P na alavanca seletora ou coloque a alavanca seletora na posição N (Neutro).
- Se você precisar trabalhar com o sistema do veículo elétrico ligado, mantenha as mãos, roupas, cabelo e ferramentas afastados dos ventiladores ou outras peças móveis.
- Certifique-se de que o interruptor da ignição esteja na posição OFF ou LOCK ao executar qualquer substituição de peça ou reparo.
- É aconselhável prender ou remover qualquer peça de roupa folgada e remover quaisquer joias, como anéis, relógios antes de trabalhar no seu veículo.
- Sempre que trabalhar em seu veículo use óculos de segurança.
- Nunca fique embaixo de um veículo sustentado apenas pelo macaco.
- Mantenha fumaça, chamas e faíscas longe da bateria de 12 volts.

## ATENÇÃO

- Não trabalhe sob o capô, enquanto o compartimento do motor estiver quente. Pressione o interruptor da ignição para a posição OFF e espere até que o compartimento do motor esfrie.
- Evite contato direto com o líquido de arrefecimento usado. O descarte inadequado de líquido de arrefecimento e/ou outros fluidos do veículo podem causar danos ao meio ambiente. Siga sempre as regulamentações ambientais para o descarte dos fluidos do veículo.
- Nunca conecte ou desconecte a bateria de 12 volts ou qualquer componente transistorizado, com o interruptor da ignição na posição ON.
- O seu veículo é equipado com um ventilador de arrefecimento automático. Ele poderá operar a qualquer momento sem aviso, mesmo que o interruptor da ignição não esteja na posição ACC, ON ou READY. Para evitar ferimentos, sempre desconecte o cabo negativo da bateria de 12 volts antes de efetuar trabalhos nas proximidades do ventilador.
- Antes de executar qualquer trabalho de manutenção elétrica no veículo como bateria, fusíveis ou substituição de lâmpadas, confirme o seguinte:
  - O conector de recarga está desconectado do veículo.
  - O Temporizador do Controle de Climatização não esteja ativo ou em operação. Consulte: [Temporizador do controle de climatização 4-27](#) e [Sistema de controle de climatização 4-20](#).
  - A bateria de 12 volts não esteja sendo carregada pela bateria de Li-íon e todas as luzes indicadoras de estado de carga estejam apagadas. Consulte: [Bateria de Li-íon EV-2](#) e [Luzes indicadoras relacionadas com a recarga CH-22](#)
- O interruptor da ignição esteja na posição OFF. Coloque o interruptor da ignição na posição ON e então na posição OFF para prevenir que a bateria de 12 volts seja carregada automaticamente pela bateria de Li-íon. Consulte: [Recarregando a bateria de 12 volts EV-4](#).

Esta seção “Manutenção e faça você mesmo” fornece instruções apenas sobre serviços que são relativamente simples de serem executados pelo proprietário.

Você deve estar ciente de que serviços incompletos ou mau executados podem causar falhas, podendo afetar a cobertura da garantia. **Se estiver na dúvida sobre qualquer serviço, é recomendado que seja feito por uma concessionária Nissan certificada para veículo elétrico.**

## COMPARTIMENTO DO MOTOR

Para uma visão geral do compartimento do motor, consulte: [Compartimento do motor 0-9](#)

## SISTEMA DE ARREFECIMENTO

### ⚠ CUIDADO

- **Nunca remova a tampa do reservatório de líquido de arrefecimento quando o compartimento do motor estiver quente. Aguarde até que o compartimento do motor esfrie.**
- **O líquido de arrefecimento é tóxico e deverá ser cuidadosamente armazenado em recipientes identificados, fora do alcance de crianças.**

O sistema de arrefecimento do motor é abastecido na fábrica com uma solução de líquido de arrefecimento com alta qualidade de anticongelante para as quatro estações do ano. A solução anticongelante contém inibidores de ferrugem e corrosão, portanto, não são necessários outros aditivos para o sistema de arrefecimento do motor.

### ⚠ ATENÇÃO

- **Ao adicionar ou substituir o líquido de arrefecimento, certifique-se de utilizar somente Líquido de Arrefecimento Genuíno Nissan ou equivalente diluído na proporção de 50% de anticongelante e 50% de água desmineralizada ou destilada.**
- **A utilização de outros tipos de líquido de arrefecimento poderá danificar os componentes do sistema de alta-tensão.**
- **Nunca use qualquer aditivo como vedantes de radiador no sistema de arrefecimento. Isto pode causar dano ao equipamento elétrico como o motor e o inversor.**

O reservatório do líquido de arrefecimento possui um tipo de tampa especial. Para prevenir danos ao compartimento do motor, somente utilize tampa genuína Nissan do reservatório do líquido de arrefecimento.

## VERIFICAÇÃO DO NÍVEL DO LÍQUIDO DE ARREFECIMENTO

Verifique o nível do líquido de arrefecimento no reservatório **quando os componentes de alta-tensão estiverem frios**. Se o nível do líquido de arrefecimento estiver abaixo do nível <MIN> **2**, abra a tampa do reservatório e adicione líquido de arrefecimento até o nível <MAX> **1**.

Aperte a tampa firmemente após adicionar o líquido de arrefecimento.

**Caso o sistema de arrefecimento necessite de reabastecimento frequente, deverá ser inspecionado em uma concessionária Nissan certificada para veículo elétrico.**

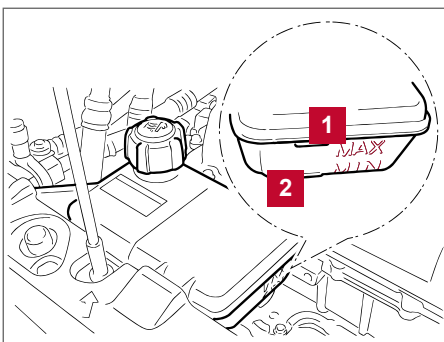



## TROCA DO LÍQUIDO DE ARREFECIMENTO

Reparos maiores no sistema de arrefecimento poderão ser efetuados em uma concessionária Nissan certificada para veículo elétrico. Os procedimentos de serviço podem ser encontrados no Manual de Serviço Nissan adequado.

**Serviços executados inadequadamente podem resultar em redução no desempenho do aquecedor.**

### CUIDADO

- Para evitar o risco de queimaduras, nunca substitua o líquido de arrefecimento, enquanto o motor estiver quente.
- Nunca remova a tampa do reservatório de líquido de arrefecimento, enquanto o compartimento do motor estiver quente. O líquido sob alta pressão poderá escapar do radiador e causar queimaduras graves.
- Evite o contato direto do líquido de arrefecimento usado com a pele. Em caso de contato, lave bem a área afetada com sabão ou produto de limpeza para as mãos o quanto antes.
- Mantenha o líquido de arrefecimento fora do alcance de crianças e animais.



O líquido de arrefecimento deve ser descartado adequadamente. Verifique os regulamentos locais.

## FLUIDO DA CAIXA DE REDUÇÃO

Caso a inspeção ou substituição seja necessária, recomendamos que este serviço seja efetuado em uma concessionária Nissan certificada para veículo elétrico.

### ATENÇÃO

- Utilize somente o fluido Nissan Matic S genuíno. Não misture com outros fluidos.
- A utilização de fluido da caixa de redução que não seja o genuíno Nissan Matic S ATF poderá prejudicar as condições de condução e a vida útil da caixa de redução, podendo causar danos à caixa de redução, que não são cobertos pela garantia.

## FLUIDO DE FREIO

Para informações adicionais sobre o fluido de freio, consulte: [Capacidade de fluidos/lubrificantes recomendados 9-2](#) ou [Identificação do veículo 9-6](#)

### CUIDADO

- Use apenas fluido novo de uma embalagem lacrada. Fluido com data de fabricação antiga, de qualidade inferior ou contaminado poderá danificar o sistema de freio. A utilização de fluidos inadequados poderá danificar o sistema de freio e afetar a capacidade de frenagem do veículo.
- Limpe a tampa do bocal de abastecimento antes de removê-la.
- O fluido de freio é tóxico e deverá ser cuidadosamente armazenado em recipientes identificados, fora do alcance de crianças.
- Não abasteça o reservatório do fluido de freio em excesso, caso contrário o sistema de freio poderá ser danificado.

### ATENÇÃO

Não derrame o fluido em alguma superfície pintada. Isto poderá danificar a pintura. Se o fluido for derramado, lave a superfície imediatamente com água.

Verifique o nível do fluido no reservatório. Se o nível do fluido estiver abaixo do nível <MIN> **1** ou se a luz de advertência do freio se acender, adicione fluido até o nível <MAX> **2**. (Para o tipo de fluido recomendado, consulte: [Capacidade de fluidos/lubrificantes recomendados 9-2](#). Caso o fluido necessite de reabastecimento frequente, deverá ser inspecionado em uma concessionária Nissan certificada para veículo elétrico.

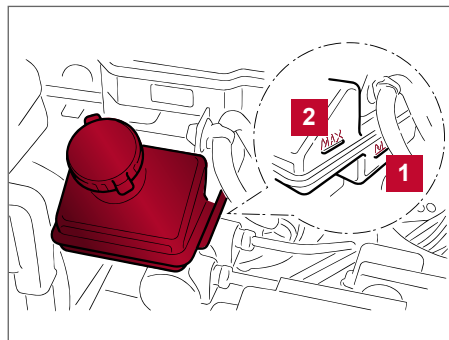

## FLUIDO DO LAVADOR DE PARA-BRISA

### ⚠ CUIDADO

O anticongelante é tóxico e deverá ser cuidadosamente armazenado em recipientes identificados, fora do alcance de crianças.

Para verificar o nível de fluido, utilize o dedo para vedar o orifício **A**, então remova o conjunto da tampa/tubo do reservatório. Se o nível do fluido no tubo estiver baixo, adicione fluido no reservatório.

Adicione um aditivo apropriado para o fluido do lavador para obter uma melhor limpeza. Durante o inverno, adicione um anticongelante ao lavador de para-brisa.

Siga as instruções do fabricante quanto à proporção da mistura.

Abasteça o reservatório de fluido do lavador do para-brisa periodicamente.



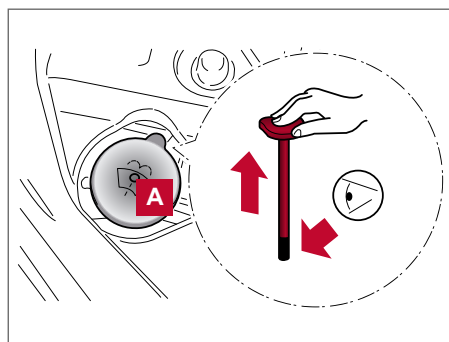



Abasteça o reservatório mais frequentemente quando as condições de condução exigirem a utilização mais frequente do lavador de para-brisa.



### ⚠ ATENÇÃO

- Não utilize o anticongelante do líquido de arrefecimento na solução do lavador de para-brisa. Isto poderá causar danos à pintura.
- Sempre utilize o fluido do lavador de para-brisa recomendado pela Nissan.

## BATERIA DE 12 VOLTS

Símbolos de atenção para bateria			CUIDADO
1		Não fumar Não aproximar chamas expostas Não aproximar faíscas	Nunca fumar próximo à bateria. Nunca expor a bateria às chamas expostas ou faíscas elétricas.
2		Proteger olhos	Manuseie a bateria com cuidado. Sempre utilize óculos de segurança para proteção contra explosão ou contato com o ácido da bateria.
3		Manter crianças afastadas	Nunca permita que crianças manuseiem a bateria. Mantenha a bateria fora do alcance de crianças.
4		Ácido da bateria	Nunca permita que o fluido da bateria entre em contato com a pele, olhos, tecidos ou superfícies pintadas. Após manusear uma bateria ou as tampas da bateria, lave as mãos imediatamente. Caso o ácido entre em contato com os seus olhos, pele ou roupa, lave-os imediatamente com água por pelo menos 15 minutos e procure cuidados médicos. O fluido da bateria é ácido. Se o fluido da bateria entrar em contato com seus olhos ou pele, poderá causar a perda da visão ou queimaduras.
5		Instruções de operação	Antes de manusear a bateria, leia estas instruções cuidadosamente para certificar-se do manuseio correto e seguro.
6		Gases explosivos	O gás hidrogênio, liberado pelo fluido da bateria, é explosivo.

- Mantenha a superfície da bateria de 12 volts limpa e seca. Limpe a bateria de 12 volts com uma solução de bicarbonato de sódio e água.
- Assegure-se de que os terminais estejam limpos e bem apertados.
- O descarte indevido da bateria de 12 volts poderá prejudicar o meio ambiente. Sempre verifique as legislações locais para o descarte da bateria.

### BATERIA (Livre de manutenção)

Para baterias livres de manutenção não será necessário verificar o nível do seu fluido. Entretanto, a Nissan recomenda a verificação periódica pelo indicador verde **A** do status da bateria. Se ele não estiver visível, substitua a bateria o quanto antes.

Se for necessário verificar ou substituir a bateria, contate uma concessionária Nissan certificada para veículos elétricos.

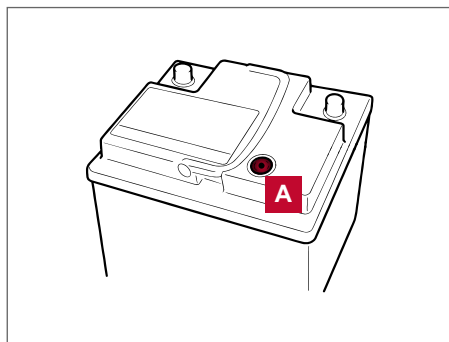

### ALIMENTAÇÃO AUXILIAR

A alimentação auxiliar fornece alimentação ao sistema de 12 volts para permitir o funcionamento dos equipamentos elétricos. Os sistemas elétricos precisam estar operantes para permitir que a bateria de Li-ion seja recarregada. A alimentação auxiliar não recarrega a bateria de Li-ion. A bateria de Li-ion deverá ser recarregada antes de conduzir o veículo.

Se for necessário executar uma alimentação auxiliar, consulte: [Alimentação auxiliar 6-13](#).

Se o interruptor da ignição não mudar para a posição "READY" através da alimentação auxiliar, a bateria de 12 volts deverá ser substituída. Contate uma concessionária Nissan certificada para veículo elétrico.

## PALHETAS DOS LIMPADORES

### LIMPEZA

Caso o para-brisa não fique limpo após o uso do lavador de para-brisa, ou as palhetas trepidem durante o seu funcionamento, a causa poderá ser cera ou outro material nas palhetas ou no para-brisa. Limpe a superfície externa do para-brisa com uma solução de limpeza ou detergente neutro. O para-brisa estará limpo quando não houver formação de gotas ao enxaguar com água limpa. Limpe cada palheta passando um pano mergulhado numa solução de limpeza ou detergente neutro. Enxágue a palheta com água limpa. Se, mesmo assim, o para-brisa não ficar limpo após a limpeza das palhetas e uso da solução de limpeza, substitua por palhetas novas.

#### ATENÇÃO

- Após a substituição da palheta do limpador, retorne o braço do limpador à sua posição original. Caso contrário, ele poderá ser danificado quando o capô do motor for aberto.
- Certifique-se de que as palhetas do limpador estejam em contato com o para-brisa. Caso contrário, o braço poderá ser danificado pela pressão da mola.
- Não abra o capô, enquanto o limpador do para-brisa estiver na posição de serviço, caso contrário a pintura do capô poderá ser danificada.
- Palhetas do limpador do para-brisa deterioradas poderão danificar o para-brisa e reduzir a visibilidade do motorista.
- Detritos e contaminantes poderão ficar presos entre a borracha da palheta e o braço do limpador. Isto poderá riscar o para-brisa.

### SUBSTITUIÇÃO DAS PALHETAS DOS LIMPADORES DO PARA-BRISA

Substitua as palhetas dos limpadores quando apresentarem desgaste.

#### Levantando o braço do limpador

#### ATENÇÃO

- O braço do limpador é tensionado por uma mola. Enquanto o braço do limpador estiver levantado, não deixe que ele se abaixe batendo no para-brisa. Caso contrário, isto poderá danificar o para-brisa.
- Não opere o limpador do para-brisa, enquanto o braço estiver levantado. O braço do limpador ou o capô poderá ser danificado.

1. Coloque o interruptor da ignição na posição OFF.
2. Levante o braço do limpador do para-brisa.

**Para retornar à operação normal após a substituição das palhetas dos limpadores:**

1. Retorne o braço do limpador cuidadosamente para a sua posição original (no para-brisa).
2. Coloque o interruptor da ignição na posição ON.

## Substituição

1. Levante o braço do limpador do para-brisa.
2. Enquanto segura o braço do limpador, gire a parte superior da palheta do limpador no sentido horário até que ela deslize para fora do braço do limpador.
3. Insira a nova palheta no braço do limpador com a mesma inclinação.
4. Gire a palheta do limpador de modo que o ressalto esteja na canaleta.
5. Retorne o braço do limpador cuidadosamente para a sua posição original (no para-brisa).

### **⚠ ATENÇÃO**

- Após a substituição da palheta do limpador, retorne o braço do limpador à sua posição original; caso contrário, o conjunto poderá ser danificado quando o capô do motor for aberto.
- Certifique-se de que as palhetas do limpador estejam em contato com o para-brisa; caso contrário, os braços podem ser danificados pela pressão da mola.

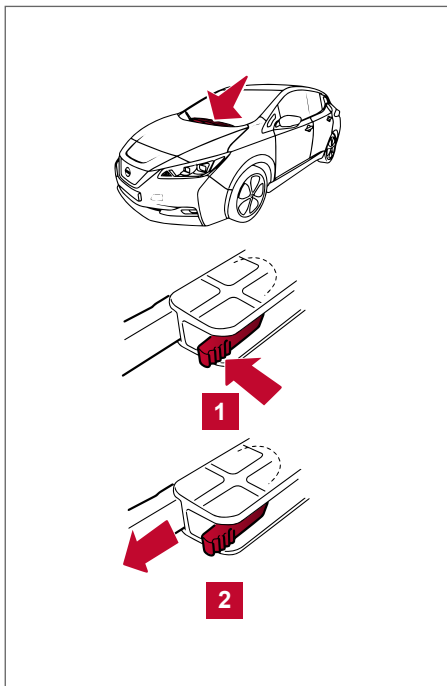

## Esguicho do lavador do para-brisa

Tenha cuidado para não obstruir o esguicho do lavador **A**. Isto poderá causar operação incorreta do lavador do para-brisa. Se o esguicho estiver obstruído, remova a obstrução com uma agulha ou alfinete **B**. Tenha cuidado para não danificar o esguicho.

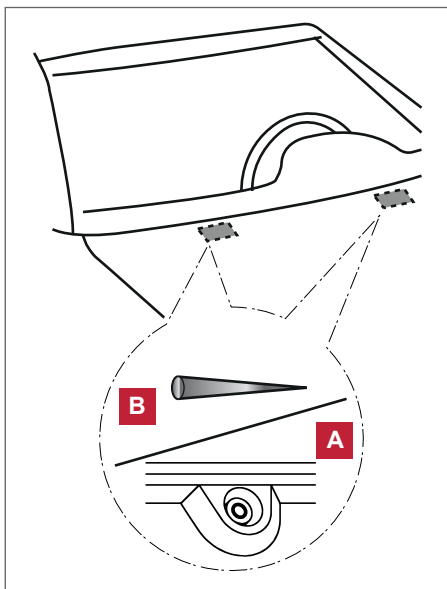

## PALHETA DO LIMPADOR DO VIDRO TRASEIRO

1. Levante o braço do limpador.
2. Segure e gire cuidadosamente a palheta do limpador no sentido anti-horário até soltar a palheta.
3. Insira a nova palheta no braço do limpador até que trave na posição.
4. Retorne o braço do limpador para a sua posição original.

Contate a concessionária Nissan certificada para veículo elétrico para fazer a verificação ou substituição, conforme a necessidade.

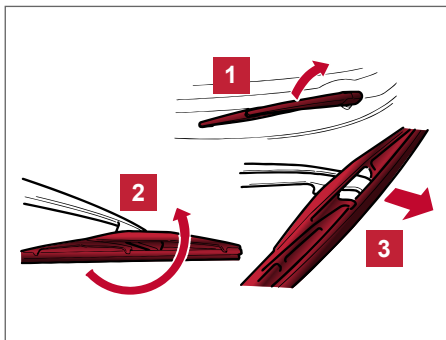

## FREIOS

Caso os freios não funcionem adequadamente, faça a verificação em uma concessionária Nissan certificada para veículo elétrico.

### **⚠ CUIDADO**

**Não ajuste a altura do pedal de freio. Fazer isso poderá alterar a eficiência dos freios, o que poderá resultar em acidentes graves e ferimentos aos passageiros. Se o ajuste for necessário, contate uma concessionária Nissan certificada para veículo elétrico.**

## ADVERTÊNCIA DE DESGASTE DAS PASTILHAS DE FREIO

As pastilhas do freio a disco dispõem de um alarme sonoro de desgaste. Quando for necessário substituir as pastilhas de freio, será ouvido um forte ruído de raspagem com o veículo em movimento. Este ruído metálico primeiramente ocorrerá somente quando o pedal de freio for pressionado. Após a pastilha de freio estar mais desgastada, o ruído sempre será ouvido mesmo se o pedal de freio não for pressionado. Os freios deverão ser inspecionados o quanto antes se o som do indicador de desgaste for ouvido.

Em determinadas condições climáticas e de condução, poderão ser ouvidos ruídos ocasionais do freio, como rangidos, chiados, etc. Ruídos ocasionais de freio durante frenagens leves a moderadas são normais, e não afetam o funcionamento ou o desempenho do sistema de freios.

**Os intervalos adequados entre as inspeções dos freios devem ser observados.** Para informações adicionais, consulte a seção Nissan Way Assistance, Garantia e Manutenção mais adiante neste manual.

## FUSÍVEIS

## COMPARTIMENTO DO MOTOR

**⚠ CUIDADO**

Nunca toque, desmonte, remova ou substitua componentes e cabos de alta-tensão, assim como seus conectores. Os cabos de alta-tensão possuem a coloração laranja. Tocar, desmontar, remover ou substituir estes componentes e cabos pode causar queimaduras graves ou choque elétrico, o que pode resultar em ferimentos graves ou até mesmo fatais.

**⚠ ATENÇÃO**

Nunca use um fusível com uma especificação de corrente mais alta ou mais baixa do que a especificada na tampa da caixa de fusíveis. Isto poderá danificar o sistema elétrico ou causar incêndio.

Caso algum equipamento elétrico não funcione, verifique quanto a fusível queimado.

1. Confirme se o interruptor da ignição e o interruptor do farol estão na posição OFF.
2. Abra o capô.
3. Remova a tampa da caixa de fusíveis/ conexões fusíveis.
4. Localize o fusível que precisa ser substituído.
5. Remova o fusível, utilizando um extrator de fusíveis localizado na caixa de fusíveis do compartimento de passageiros.

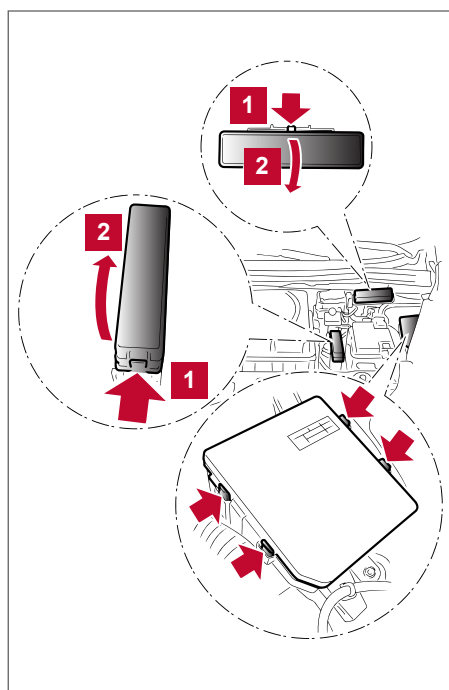

6. Caso um fusível esteja queimado **A**, substitua-o por um novo **B**.
7. Caso um fusível novo queime também, faça a verificação e o reparo do sistema elétrico em uma concessionária Nissan certificada para veículo elétrico.

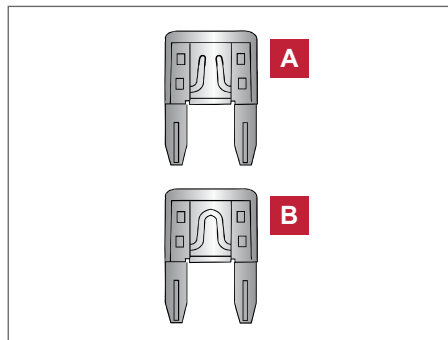

### Conexões fusíveis

Se qualquer equipamento elétrico não funcionar e os fusíveis estiverem em boas condições, verifique as conexões dos fusíveis no suporte **B**. Caso alguma dessas conexões fusíveis esteja derretida, efetue a substituição, utilizando peças genuínas Nissan.

Para verificar e substituir as conexões fusíveis dos suportes **A** e **C**, consulte uma concessionária Nissan certificada para veículo elétrico.

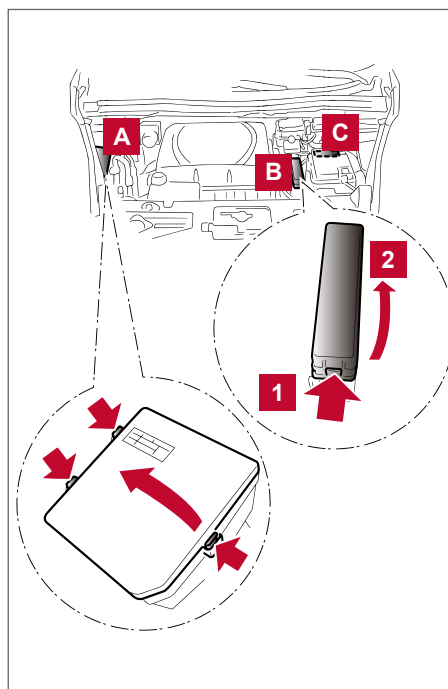



## COMPARTIMENTO DE PASSAGEIROS

**⚠ ATENÇÃO**

Nunca use um fusível com uma especificação de corrente mais alta ou mais baixa do que a especificada na tampa da caixa de fusíveis. Isto poderá danificar o sistema elétrico ou causar incêndio.

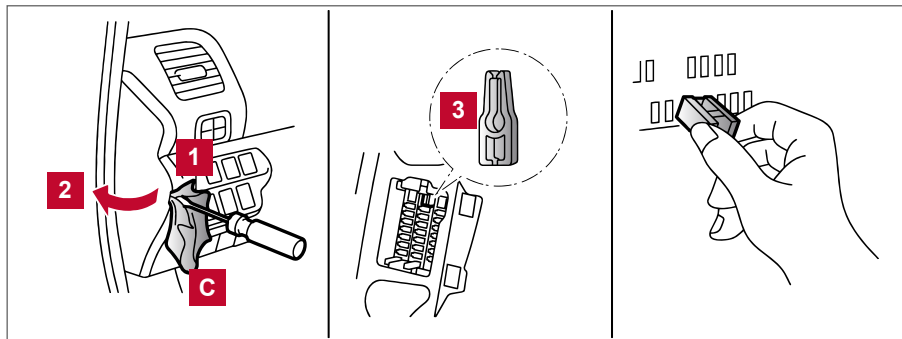

Caso algum equipamento elétrico não funcione, verifique quanto a fusível queimado.

1. Certifique-se de que o interruptor da ignição e o interruptor do farol estejam na posição OFF.
2. Insira uma chave de fenda envolvida em um tecido **C** na cavidade **1**.  
Use um tecido para não danificar a borda da tampa da caixa de fusíveis **C**.
3. Então, puxe para remover a tampa da caixa de fusíveis **2**.
4. Remova o fusível com o extrator de fusíveis **3**.
5. Caso um fusível esteja queimado **A**, substitua-o por um novo **B**.
6. Caso um fusível novo queime também, faça a verificação e o reparo do sistema elétrico em uma concessionária Nissan certificada para veículo elétrico.

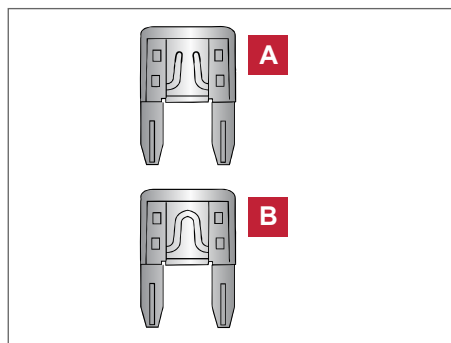

## SUBSTITUIÇÃO DA BATERIA DA CHAVE INTELIGENTE

**⚠ ATENÇÃO**

- O símbolo **⚠** indicado na chave inteligente visa alertar o usuário sobre a presença de instruções de operação e manutenção (serviço) importantes, contidas no manual que acompanha o dispositivo.
- Não exponha a bateria a calor excessivo como luz solar concentrada, fogo ou elementos semelhantes.
- Não esmague ou corte a bateria.

## ⚠️ ATENÇÃO

- Não exponha a bateria a ambientes com altitude muito elevada e pressão do ar extremamente baixa.
- Tenha cuidado para não deixar crianças em contato com a bateria ou peças pequenas que podem ser engolidas.



- O descarte incorreto de uma bateria causa danos ao meio ambiente. Sempre verifique as legislações locais para o descarte da bateria.
- Ao substituir as baterias, não deixe poeira ou óleo entrar nos componentes.
- Há perigo de explosão se a bateria de lítio for substituída incorretamente. Substitua apenas por uma bateria do mesmo tipo ou equivalente.

## ⚠️ CUIDADO

- A ingestão da bateria trará risco de queimadura por substância química (bateria fornecida com o controle remoto). Este produto contém uma bateria de célula do tipo moeda/botão.
- Em caso de ingestão da bateria de célula do tipo moeda/botão, poderá ocorrer uma grave queimadura interna dentro de apenas 2 horas, podendo causar até mesmo a morte.
- Mantenha as baterias novas e utilizadas fora do alcance de crianças. Se o compartimento da bateria não estiver fechando seguramente, pare de utilizar o produto e mantenha-o longe de crianças.
- Se houver suspeita de que a bateria foi ingerida ou que ficou alojada em alguma parte do corpo, procure auxílio médico imediatamente.

Substitua a bateria da chave inteligente da seguinte maneira:

1. Remova a chave mecânica da Chave Inteligente.
2. Insira uma pequena chave de fenda na cavidade no canto e gire-a para separar a parte superior da parte inferior. Utilize um tecido para proteger a carcaça.
3. Substitua a bateria por uma nova.

### Bateria recomendada:

CR2025 ou equivalente

- Não toque no circuito elétrico interno ou terminais, pois isto poderá causar mau funcionamento.
- Segure a bateria pelas extremidades. Segurar a bateria pelos pontos de contato diminuirá seriamente a sua capacidade de carga.
- Certifique-se de que o lado + fique voltado para a parte de baixo da carcaça.

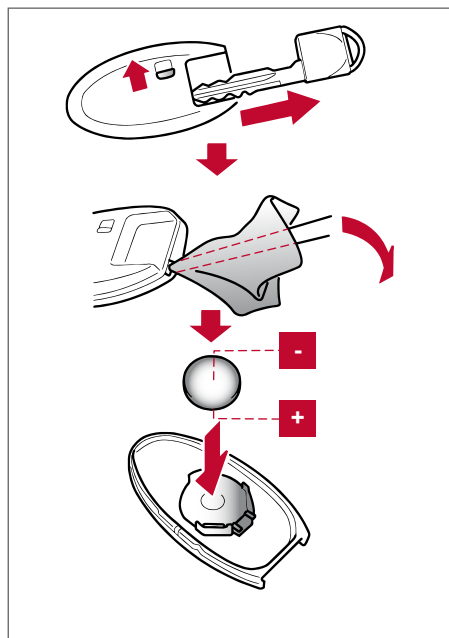

4. Alinhe as pontas das partes superior e inferior **1**, e então pressione-as uma contra a outra **2** até encaixar.
5. Opere os botões para verificar se estão funcionando corretamente.

Contate a concessionária Nissan certificada para veículo elétrico, caso você necessite de auxílio para a substituição da bateria.

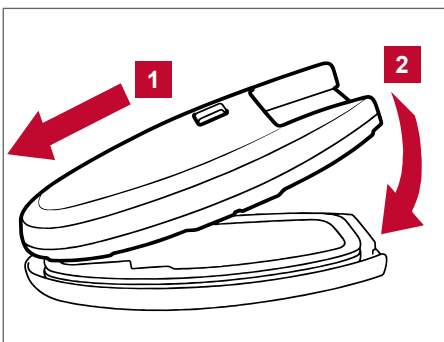

## LUZES

- 1** Luz indicadora de direção dianteira
- 2** Farol alto
- 3** Farol baixo
- 4** Lanterna dianteira
- 5** Farol de neblina dianteiro
- 6** Luz interna dianteira
- 7** Luz interna traseira
- 8** Luz indicadora de direção lateral
- 9** Luz de freio/lanterna traseira
- 10** Luz indicadora de direção traseira
- 11** Luz de ré
- 12** Luz de freio elevada
- 13** Luz da placa de licença
- 14** Luz de neblina traseira
- 15** Luz do compartimento de bagagens

**NOTA: Pode ser formado um embaçamento temporário no interior da lente das luzes externas durante uma chuva ou lavagem. A diferença de temperatura entre o lado interno e o lado externo da lente causa o embaçamento. Isto não é uma falha. Caso você encontre pingos grandes de água no interior das lentes, entre em contato com uma concessionária Nissan certificada para veículo elétrico.**

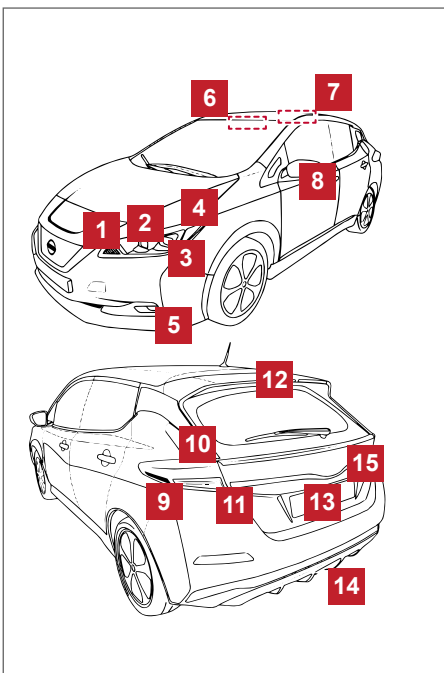

## FARÓIS

### Substituição

#### Farol de LED:

O farol de LED é um farol tipo projetor que utiliza um módulo de LEDs sem partes substituíveis.

### ⚠ ATENÇÃO

- Para evitar choque elétrico, nunca tente modificar ou desmontar o farol de LED.
- Se a substituição for necessária, contate uma concessionária Nissan certificada para veículo elétrico.

#### Farol halógeno (se equipado):

O farol alto é do tipo semisselado e utiliza uma lâmpada (halógena) substituível.

### ⚠ ATENÇÃO

- Não deixe a lâmpada fora do refletor do farol por muito tempo. Poeira, umidade, fumaça, etc., que entram no conjunto do farol, podem afetar o rendimento da lâmpada.
- As lâmpadas contêm o gás halogênio sob alta pressão no seu interior. A lâmpada poderá quebrar se o invólucro de vidro for pressionado ou se a lâmpada for derrubada.
- Toque somente na base quando manusear a lâmpada. Nunca toque o invólucro de vidro.
- Tocar no invólucro de vidro poderá afetar significativamente a vida útil da lâmpada e/ou o rendimento do farol.
- Não é necessário regular o farol após a substituição da lâmpada. Quando for necessário regular o farol procure uma concessionária Nissan certificada para veículo elétrico.
- Utilize com o mesmo código e potência da lâmpada original como mostrado na tabela.

#### Faróis:

1. Desconecte o cabo negativo da bateria.
2. Remova o conector **1**.
3. Gire a lâmpada do farol, então remova a lâmpada **2**.

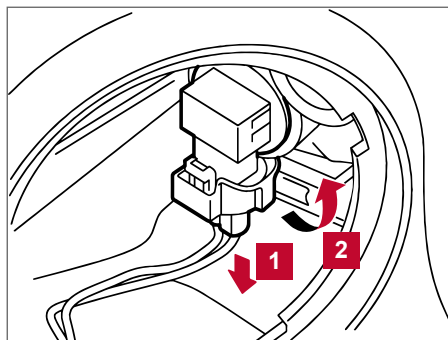

## LUZES EXTERNAS E INTERNAS

Item	Potência (W)	Código da lâmpada
Farol baixo (LED)*2	LED	—
Farol baixo (Halógeno)*1	55	H11
Farol alto (Halógeno)*1	60	HB3
Luz indicadora de direção dianteira	21	WY21W
Farol de neblina dianteiro *1, *2	35	H8
Farol de neblina dianteiro (LED) *2	LED	—
Luz de neblina traseira	21	W21W
Lanterna dianteira	LED	—
Luz indicadora de direção lateral	LED	—
Luz combinada traseira		
luz indicadora de direção	21	WY21W
luz de freio/lanterna traseira *2	LED	—
luz de ré	16	W16W
Luz da placa de licença	5	W5W
Luz interna dianteira/ luz de leitura *2	3	—
Luz de freio elevada *2	LED	—
Luz interna traseira	8	—
Luz do compartimento de bagagens	5	—

\*1: Se equipado

\*2: Se a substituição for necessária, contate uma concessionária Nissan certificada para veículo elétrico.

**NOTA: Sempre consulte o Departamento de Peças Nissan e concessionária Nissan certificada para veículo elétrico sobre as últimas informações referentes as peças, caso você necessite de assistência para a substituição de lâmpadas.**

### Procedimentos de substituição

Todas as demais lâmpadas são do tipo **A**, **B**, **C**, **D** ou **E**. Ao substituir uma lâmpada, primeiro remova as lentes e/ou a tampa.

⇨ REMOÇÃO

➡ INSTALAÇÃO

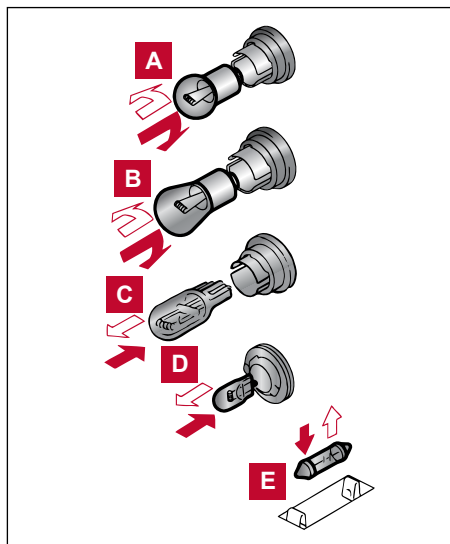

Se você precisar de assistência, contate uma concessionária Nissan certificada para veículo elétrico.

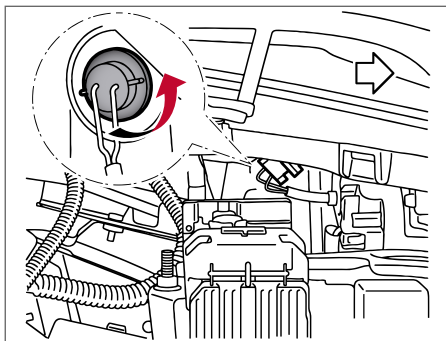

Luz indicadora de direção dianteira

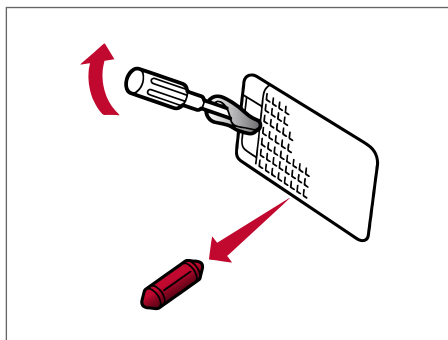

Luz do compartimento de bagagens

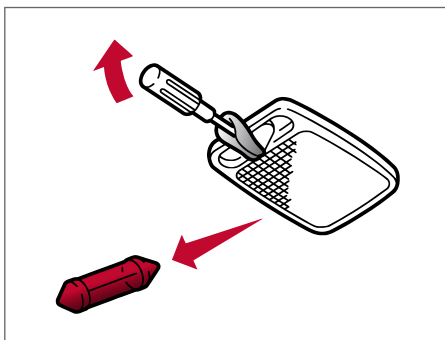

Luz interna traseira

## RODAS E PNEUS

Em caso de pneu furado, consulte: [Pneu furado 6-2](#).

### PRESSÃO DO PNEU

#### Calibragem do pneu

Verifique periodicamente a pressão dos pneus. A pressão incorreta dos pneus poderá afetar a vida útil do pneu e prejudicar a estabilidade do veículo. A pressão dos pneus deverá ser verificada com os pneus FRIOS.

Os pneus são considerados FRIOS após o veículo ficar parado por 3 ou mais horas, ou ter rodado menos de 1,6 km (1 milha). A pressão dos pneus FRIOS é mostrada na etiqueta de informação de carga e pneu. Pneus com pressão insuficiente podem superaquecer e sofrer danos internos. Em altas velocidades, isto poderá resultar em ruptura do pneu.

## TIPOS DE PNEUS

**⚠ CUIDADO**

- **Ao trocar ou substituir os pneus, certifique-se de que os quatro pneus sejam do mesmo tipo e construção (por exemplo, Verão, Todas as Estações ou Neve). Uma concessionária Nissan poderá ajudá-lo com informações a respeito do tipo de pneu, tamanho, classificação de velocidade e disponibilidade.**
- **Os pneus de reposição podem ter uma especificação de velocidade inferior à dos pneus montados na fábrica, e poderão não ser compatíveis com a velocidade máxima do veículo. Nunca exceda a classificação de velocidade máxima do pneu.**

**Pneus para todas as estações**

A Nissan especifica os pneus “Todas as Estações” em alguns modelos, de forma a garantir um bom desempenho durante o ano todo, incluindo condições de estradas cobertas de neve e gelo. Os pneus “Todas as Estações” são identificados pelas marcas “ALL SEASON” e/ou “M&S” (Barro e Neve) na parede lateral do pneu. Os pneus para neve possuem melhor tração na neve do que os pneus “Todas as Estações” podendo ser mais adequados em algumas áreas.

**Pneus de verão**

A Nissan especifica pneus de verão para alguns modelos para fornecer um rendimento superior em pistas secas. O rendimento dos pneus de verão é substancialmente reduzido na neve e no gelo. Os pneus de verão não têm a especificação de tração “M&S” na sua parede lateral.

Caso você esteja planejando dirigir o seu veículo sob condições de neve ou gelo, a Nissan recomenda o uso de pneus para NEVE ou TODAS AS ESTAÇÕES nas quatro rodas.

**Pneus para neve**

Caso sejam necessários pneus para neve, será necessário selecionar pneus similares em tamanho e capacidade de carga aos pneus originais. A não observação dessa recomendação, poderá comprometer a segurança e a dirigibilidade do seu veículo.

Se você instalar pneus para neve, eles devem ser do mesmo tamanho, marca, construção e desenho de banda de rodagem em todas as quatro rodas.

Para melhorar a capacidade de tração em estradas congeladas, utilize pneus com cravos. No entanto, a legislação local poderá proibir a sua utilização. Verifique a legislação local aplicável antes de instalar pneus com cravos. A capacidade de tração e direção dos pneus para neve com cravos, em estradas molhadas ou secas, poderá ser inferior à capacidade de pneus sem cravos.

**CORRENTES PARA PNEUS**

A utilização de correntes nos pneus poderá ser proibida em determinadas localizações. Verifique a legislação local aplicável antes de instalar correntes nos pneus. Ao instalar correntes para neve, certifique-se de que elas sejam do tamanho adequado para o pneu do veículo, de acordo as instruções do fabricante.

Utilize os tensionadores nas correntes quando for recomendado pelo fabricante. Elos da corrente com folga deverão ser ajustados ou removidos para evitar que se desloquem e danifiquem os para-lamas e parte inferior da carroceria. Se possível, evite a carga máxima no seu veículo ao utilizar correntes para neve. Além disso, dirija com velocidade reduzida. Caso contrário, o veículo poderá ser danificado, e/ou a estabilidade e o desempenho poderão ser prejudicados.

**Correntes para neve deverão ser instaladas apenas nas rodas dianteiras e não nas rodas traseiras.**

**Nunca instale correntes para neve em um pneu reserva de tamanho reduzido (Estepe temporário).**

Não utilize correntes para neve em estradas secas. Dirigir com correntes para neve nestas condições poderá danificar vários componentes mecânicos do veículo devido ao esforço desnecessário.

## RODÍZIO DE PNEUS

A Nissan orienta fazer o rodízio dos pneus a cada 10.000 km. Para substituição de um pneu furado, consulte: [Pneu furado 6-2](#)

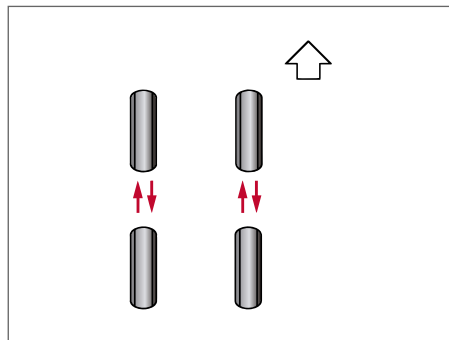

### ⚠ CUIDADO

- Após fazer o rodízio, ajuste a pressão dos pneus.
- Não inclua o pneu reserva ao realizar o rodízio de pneus.
- Reaperte as porcas das rodas após dirigir por 1.000 km (após a roda ser reinstalada no veículo por algum motivo (rodízio de pneus, pneu furado, etc.)).

## Para modelos equipados com Sistema de Monitoramento da Pressão dos Pneus

Após o rodízio de pneus, o TPMS precisará ser reinicializado. Para mais detalhes sobre o procedimento de reinicialização, consulte: [Precauções no funcionamento e operação 5-4](#)

## DESGASTE E DANOS DOS PNEUS

- 1 Indicador de desgaste
- 2 Local da marca do indicador de desgaste

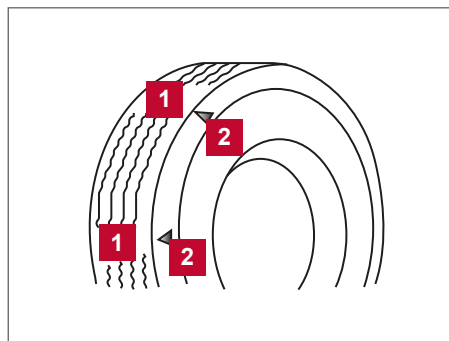

### ⚠ CUIDADO

- Os pneus devem ser periodicamente verificados quanto ao desgaste, rachaduras, bolhas ou objetos cravados na banda de rodagem. Caso sejam encontrados desgastes excessivos, rachaduras, bolhas ou cortes profundos, o pneu deverá ser substituído.
- Os pneus originais têm indicadores de desgaste embutidos na banda de rodagem. Quando os indicadores de desgaste estão visíveis, o pneu deverá ser substituído.

## PNEU ENVELHECIDO

Nunca utilize um pneu com mais de seis anos de fabricação, independentemente do quanto ele foi utilizado.

Os pneus se degradam com a utilização do veículo. Faça uma verificação regular e o balanceamento em uma oficina especializada, ou se preferir, por uma concessionária Nissan certificada para veículo elétrico.



## TROCANDO RODAS E PNEUS

Ao substituir um pneu, escolha outro de mesma dimensão, banda de rodagem, especificação de velocidade e capacidade de carga que os pneus originais. Para tipos e tamanhos recomendados de rodas e pneus, consulte: [Especificações 9-3](#)

O uso de pneus que não sejam recomendados ou a mistura de pneus de diferentes marcas, construção (diagonal, cinturado ou radial), ou padrões de bandas de rodagem, pode afetar adversamente a condução, a frenagem, a estabilidade, a altura livre, a distância do pneu à carroceria, a folga da corrente para pneu, o Sistema de Monitoramento da Pressão dos Pneus (TPMS), a calibração do velocímetro, o alinhamento dos faróis e a altura dos para-choques. Alguns destes efeitos podem provocar acidentes e resultar em ferimentos graves.

### ⚠ CUIDADO

- **Caso as rodas sejam substituídas por alguma razão, sempre efetue a substituição por rodas que tenham a mesma medida de offset. O uso de rodas de diferentes medidas de offset poderá causar desgaste prematuro dos pneus, prejudicar as características de estabilidade do veículo e/ou a interferência com os discos/tambores de freio. Tal interferência provocará a redução da eficiência dos freios e/ou o desgaste prematuro das pastilhas/sapatas de freio. Para o offset do pneu, consulte: [Especificações 9-3](#)**
- **Ao substituir as rodas e pneus por rodas e pneus de tamanho diferente, os sistemas do veículo precisam ser calibrados, consulte uma concessionária Nissan certificada para veículo elétrico.**

## BALANCEAMENTO DE RODAS

Rodas sem balanceamento poderão afetar a estabilidade do veículo e a vida útil do pneu. Mesmo com a utilização regular, as rodas poderão perder o balanceamento. Portanto, elas deverão ser balanceadas sempre que necessário.

## PNEU RESERVA

### Pneu reserva temporário

O pneu reserva temporário é destinado exclusivamente ao uso em situações de emergência. O pneu reserva deverá ser utilizado APENAS por períodos muito curtos e NUNCA deverá ser utilizado para longos percursos de condução.

Observe as seguintes precauções caso o pneu reserva temporário precisar ser utilizado, caso contrário o seu veículo poderá ser danificado ou se envolver em um acidente.

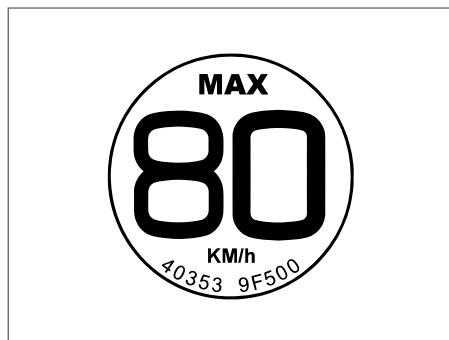

Etiqueta do pneu reserva temporário

### ⚠ ATENÇÃO

- **O pneu reserva de tamanho reduzido deverá ser utilizado apenas em emergências. Ele deverá ser substituído pelo pneu de tamanho padrão o quanto antes.**
- **Dirija com cuidado ao utilizar o pneu reserva de tamanho reduzido.**
- **Evite fazer curvas fechadas e frenagens súbitas.**
- **Verifique periodicamente a pressão do pneu reserva de tamanho reduzido, mantendo-a sempre com 60 psi (420 kPa, 4,2 bar).**

## ATENÇÃO

- Não dirija com velocidade superior a 80 km/h.
- Não instale correntes para neve em um pneu reserva de tamanho reduzido, pois ela não se acomodará adequadamente. Isso poderá causar danos ao veículo.
- O pneu reserva de tamanho reduzido sofre desgaste mais rápido do que o pneu de tamanho original. Substitua o pneu reserva de tamanho reduzido assim que os indicadores de desgaste aparecerem.
- O pneu reserva de tamanho reduzido é menor do que o pneu original, por isso a distância do solo será reduzida. Para evitar danos ao veículo, tenha cuidado ao passar por obstáculos. Além disso, não entre com o veículo em um lava-rápido do tipo automático, pois ele poderá ficar preso.
- Não utilize o pneu reserva de tamanho reduzido em outros veículos.
- O veículo não deverá trafegar utilizando mais de um pneu reserva de tamanho reduzido.

## KIT DE EMERGÊNCIA PARA REPARO DE PNEU

O kit de emergência para reparo de pneu é fornecido com o veículo em substituição ao pneu reserva. O kit deverá ser utilizado para efetuar pequenos reparos no pneu. Após a utilização do kit de reparo, consulte uma concessionária Nissan certificada para veículo elétrico para efetuar reparos no LEAF, o quanto antes para a inspeção do pneu e o reparo/substituição.

## ATENÇÃO

**Não utilize o kit de emergência para reparo de pneu nas seguintes condições. Contate uma concessionária Nissan certificada para veículo elétrico ou a equipe de assistência da estrada.**

- o selante está com a data de validade vencida
- o corte ou perfuração for de aproximadamente 4 mm (0,16 pol.) ou maior
- a parede lateral do pneu está danificada
- o veículo tiver trafegado com uma considerável perda de ar do pneu
- o pneu tiver sido completamente desencaixado da parte interna ou externa da roda
- a borda do pneu tiver sido danificada
- quando dois ou mais pneus estiverem furados

## CUIDADOS COM AS RODAS

Consulte: [Limpeza externa 7-2](#)

# INFORMAÇÕES TÉCNICAS

# 9

Capacidade de fluidos/lubrificantes recomendados .....	9-2
Recomendações de lubrificante e fluido refrigerante do sistema de ar-condicionado .....	9-2
Especificações.....	9-3
Sistema de carga .....	9-3
Motor.....	9-4
Características técnicas (para modelos gulf standard).....	9-4
Rodas e pneus .....	9-4
Pressão dos pneus .....	9-4
Dimensões .....	9-5
Ao viajar ou registrar o veículo em outro país.....	9-5
Identificação do veículo .....	9-6
Data de fabricação (se equipado).....	9-6
Placa de identificação do veículo.....	9-6
Placa com o número de identificação do veículo (VIN).....	9-6
Número de identificação do veículo (número do chassi).....	9-6
Reboque de trailer .....	9-7
Número de série do motor de tração .....	9-7
Etiqueta de informação de pressão dos pneus.....	9-7
Etiqueta de especificação do ar-condicionado e do fluido de freio.....	9-7
Reboque plano .....	9-8
Instalação de um transmissor de RF .....	9-8
Número de aprovação do rádio e informações .....	9-8
Sistema antifurto Nissan (NATS) e sistema de chave inteligente .....	9-8
Sistema de monitoramento da pressão dos pneus (TPMS) (receptor).....	9-9
Sistema de monitoramento da pressão dos pneus (TPMS) (transmissor).....	9-10
Sistema do radar dianteiro .....	9-11
sistema do radar lateral.....	9-11
Aprovação da frequência de rádio.....	9-11
Modelo TWB1G767, sistema de entrada passiva (unidade manual).....	9-12
Modelo TWC1G154, sistema de entrada passiva (sintonizador).....	9-12
Modelo TWK1A004, conj. Antena imobilizador.....	9-12
Sistema de monitoramento da pressão dos pneus (TPMS) (receptor).....	9-12
Sistema de monitoramento da pressão dos pneus (TPMS) (transmissor).....	9-13
Unidade de áudio certificação CE .....	9-13
Informação de software .....	9-13
Informações sobre licença e notas de direitos autorais.....	9-14

## CAPACIDADE DE FLUIDOS/LUBRIFICANTES RECOMENDADOS

As capacidades a seguir são aproximadas. As capacidades de abastecimento reais podem ser ligeiramente diferentes. Ao abastecer, siga o procedimento para determinar a capacidade correta de abastecimento. Consulte: [Manutenção e faça você mesmo 8-1](#)

Tipo do fluido	Tipo do motor	Capacidade (aproximada)			Fluidos/Lubrificantes Recomendados
		Medida Métrica	Medida US	Medida Imperial	
Sistema de arrefecimento					
Com reservatório	3 Kw	4,63 L	4-7/8 qt	4-1/8 qt	Utilize o genuíno Líquido de Arrefecimento para Motor Nissan ou de qualidade equivalente, a fim de evitar a possível corrosão do alumínio do sistema de arrefecimento causado pela utilização de um líquido não genuíno.
	6 Kw	4,67 L	4-7/8 qt	4-1/8 qt	Note que quaisquer reparos para os incidentes no sistema de arrefecimento resultantes da utilização de líquido de arrefecimento não genuíno podem não ser cobertos pela garantia, mesmo se tais incidentes ocorrerem no período da garantia.
Reservatório		0,51 L	1/2 qt	7/8 qt	
Fluido da caixa de redução		1,38 L	1-1/2 qt	1-1/2 qt	Fluido Nissan Matic S ATF genuíno A utilização de fluido da caixa de redução que não seja o genuíno Nissan Matic S ATF poderá prejudicar as condições de condução e a vida útil da caixa de redução, podendo causar danos à caixa de redução que não são cobertos pela garantia.
Fluido de freio		Abasteça até o nível adequado, conforme as instruções descritas na seção <a href="#">Manutenção e faça você mesmo 8-1</a>			Fluido de freio Nissan Genuíno ou equivalente, DOT 3 ou DOT 4  Nunca misture fluidos de tipos diferentes (DOT3 e DOT4).
Graxa multiuso		—	—	—	NLGI Nº 2 (Base de sabão de lítio)
Fluido refrigerante do sistema de ar-condicionado	Com bomba de aquecimento	850 gr ± 25 gr	—	—	HFO-1234yf (R-1234yf), consulte: <a href="#">Etiqueta de especificação do ar-condicionado e do fluido de freio 9-7</a>
	Sem bomba de aquecimento	425 gr ± 25 gr			
Lubrificantes do sistema de ar-condicionado		—	—	—	Óleo Compressor Oil ND-OIL11 ou equivalente (Tipo A), AE10 ou equivalente (Tipo B), consulte: <a href="#">Etiqueta de especificação do ar-condicionado e do fluido de freio 9-7</a>
Fluido do lavador do para-brisa		2,5 L	2-3/4 qt	2-1/4 qt	Limpador & Anticongelante Concentrado do Lavador de Para-brisa Genuíno Nissan ou equivalente

## RECOMENDAÇÕES DE LUBRIFICANTE E FLUIDO REFRIGERANTE DO SISTEMA DE AR-CONDICIONADO

O sistema de ar-condicionado do seu veículo Nissan deverá ser carregado com o refrigerante HFC-134a (R-134a), e com o óleo ND-OIL11 ou equivalente para o compressor (Tipo A) ou AE10 ou equivalente para o compressor (Tipo B), consulte:

[Etiqueta de especificação do ar-condicionado e do fluido de freio 9-7](#)

**⚠ ATENÇÃO**

A utilização de outro tipo de fluido refrigerante ou lubrificante causará danos graves ao sistema e tornará necessária a substituição de todos os componentes do sistema de ar-condicionado.

O fluido refrigerante utilizado no seu veículo Nissan não ataca a camada de ozônio do planeta. Embora este fluido refrigerante não ataque a atmosfera, a legislação de certos países exige a coleta e reciclagem de todo o fluido refrigerante durante os reparos no sistema de ar-condicionado automotivo. A concessionária Nissan certificada para veículos elétricos possui técnicos treinados e equipamentos necessários para a coleta e reciclagem do fluido refrigerante do seu sistema de ar-condicionado. Contate uma concessionária Nissan certificada para veículos elétricos quando for efetuar reparos no sistema de ar-condicionado.

**ESPECIFICAÇÕES**

**SISTEMA DE CARGA**

Tensão de entrada estimada	AC110V - AC240V (uma fase)	
Frequência de entrada estimada	50 Hz / 60 Hz	
Corrente máxima estimada	18A (ou 32A)	
Corrente de pico do disjuntor GFI (Interruptor de falha do massa) no carregador	15mA	
Modos de recarga/ Tipo de conexão	Modo 2/ Caso B (Recarga normal e rápida com o carregador) Modo 3/ Caso B/C (Recarga normal e rápida com uma estação de recarga pública, etc.) Modo 4/ Caso C (Recarga super-rápida, Recarga/descarga V2X)	
Instalação necessária (com proteção de corrente excessiva)	Os métodos de proteção contra corrente e contra tensão excessivas deverão estar de acordo com os padrões e normas brasileiras. Deverão ser instalados dispositivos apropriados para a proteção de corrente excessiva na instalação da residência ou do prédio.	
Grau IP	IP44: Proteção da conexão do carregador ou porta de recarga durante o recarregamento	
Temperatura de operação	A mesma temperatura de operação do veículo	
Temperatura de armazenamento	A mesma temperatura de armazenamento do veículo	
Altitude	Até 2000m	
Padrões aplicáveis	EN61851-1:2011 EN61851-21:2002 IEC61851-1:2010 IEC61851-21:2001 EN62752	EN61000-6-1:2007 EN61000-6-2:2005 EN61000-6-3:2007 EN61000-6-4:2007 IEC62196-1:2011 IEC62196-2:2011 IEC62196-3:2011
Adaptadores	Não utilize um cabo de extensão ou adaptador na tomada.	

**MOTOR**

Modelo	EM57
--------	------

**CARACTERÍSTICAS TÉCNICAS (PARA MODELOS GULF STANDARD)**

Modelo	EM57
Potência nominal máxima (kw/rpm)	110/3.283 – 9.795
Torque nominal máximo (N.m/rpm)	320/3.283
Velocidade máxima *1 (km/h)	144

\*1: A regulamentação da Gulf Standard exige que os fabricantes de automóveis indiquem a velocidade máxima do veículo para os modelos aplicáveis. A velocidade máxima do veículo, listada acima, é a velocidade medida sob certas condições de teste. O valor real pode ser diferente de acordo com o uso do veículo e as condições rodoviárias e ambientais. A Nissan recomenda SEMPRE observar os limites de velocidade e nunca dirigir mais rápido do que as condições locais permitam.

**RODAS E PNEUS****Roda**

Tipo	Tamanho	Afastamento do centro do pneu mm (pol.)
Alumínio	16 × 6 1/2J	40 (1,57)
	17 × 6 1/2J	45 (1,77)
Aço	16 x 4T	40 (1,57)
	16 × 6 1/2J	40 (1,57)

**Pneu**

Tipo	Tamanho
Convencional	205/55R16 91V
	215/50R17 91V
Pneu reserva tipo temporário	T125/90D16 98M

**PRESSÃO DOS PNEUS**Unidade: kPa (bar; kgf/cm<sup>2</sup>; psi)

Tamanho do pneu	Pressão do ar	
	Dianteiro	Traseiro
205/55R16 91V	250 (2,5; 2,5; 36)	
215/50R17 91V	250 (2,5; 2,5; 36)	
T125/90D16 98M (reserva)	420 (4,2; 4,2; 60)	

**⚠️ ATENÇÃO**

- O pneu reserva foi projetado para uso somente em emergência. O uso inadequado do pneu reserva pode ocasionar a perda de controle do veículo, provocar acidentes que podem resultar em ferimentos graves.
- Se precisar conduzir o veículo utilizando o pneu reserva, dirija o veículo com prudência, nunca ultrapassando a velocidade de 80 km/h.
- A roda e o pneu reserva são destinados exclusivamente ao uso temporário, em situações de emergência. Retorne a roda e o pneu substituídos o mais breve possível.
- Nunca utilize mais do que um pneu reserva ao mesmo tempo.

**DIMENSÕES**

Unidade: mm (pol.)

Comprimento total	4.479 (176,4)
Largura total	1.790 (70,5)
Altura total*1	1.545 (60,9)
Altura total*2	1.555 (61,4)
Bitola dianteira*1	1.540 (60,6)
Bitola dianteira*2	1.530 (60,2)
Bitola traseira*1	1.555 (61,2)
Bitola traseira*2	1.545 (60,8)
Distância entre-eixos	2.700 (106,3)

\*1 Modelos com rodas de 16 pol.

\*2 Modelos com rodas de 17 pol.

**AO VIAJAR OU REGISTRAR O VEÍCULO EM OUTRO PAÍS**

**Quando você deseja viajar para outro país**, primeiramente verifique se o equipamento de recarga é compatível com o sistema elétrico do país.

**Ao transferir o registro de seu veículo para outro país, estado ou município**, em alguns casos poderá ser necessário modificar o veículo para atender às leis e regulamentações locais. As leis e os regulamentos relativos a normas de segurança de veículos variam de acordo com o país; conseqüentemente, as especificações podem ser diferentes.

**A Nissan não se responsabiliza por qualquer inconveniência que possa ocorrer quando um veículo é transportado e registrado em outro país. As modificações necessárias, transporte e registro são de responsabilidade do proprietário.**

## IDENTIFICAÇÃO DO VEÍCULO

### PLACA DE IDENTIFICAÇÃO DO VEÍCULO

A placa de identificação do veículo está afixada, conforme indicado na figura.

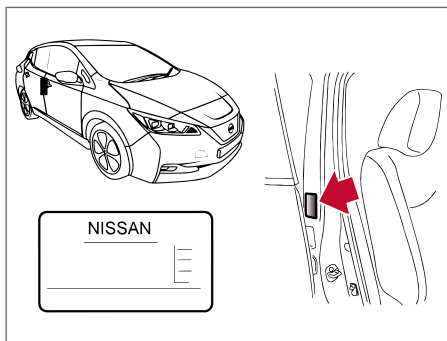

### DATA DE FABRICAÇÃO (se equipado)

A data de fabricação está estampada na placa de identificação do veículo. A data de fabricação significa o mês e o ano do calendário em que as montagens da carroceria e os subconjuntos do powertrain são unidos e o veículo é conduzido ou movido da linha de produção.

### PLACA COM O NÚMERO DE IDENTIFICAÇÃO DO VEÍCULO (VIN)

A localização da placa com o número de identificação do veículo é indicada, conforme mostrado na figura. Este número é a identificação do seu veículo e é utilizado para o seu registro.

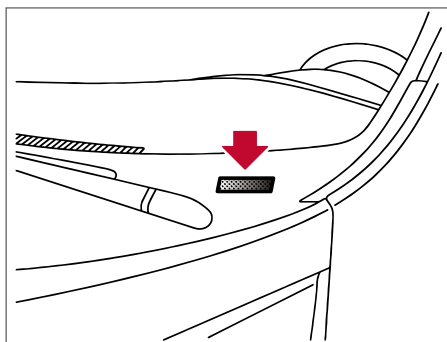

### NÚMERO DE IDENTIFICAÇÃO DO VEÍCULO (NÚMERO DO CHASSI)

A localização do número de identificação do veículo é indicada, conforme mostrado na figura. Remova a cobertura para ter acesso ao número.

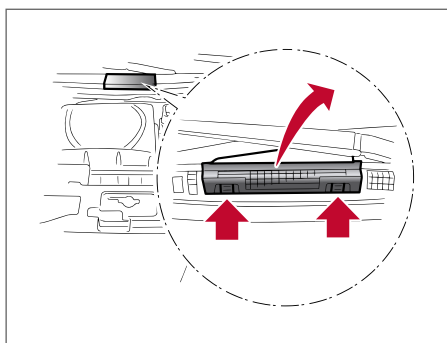



## NÚMERO DE SÉRIE DO MOTOR DE TRACÇÃO

O número de série do motor de tração está estampado no motor de tração, no local indicado na figura.

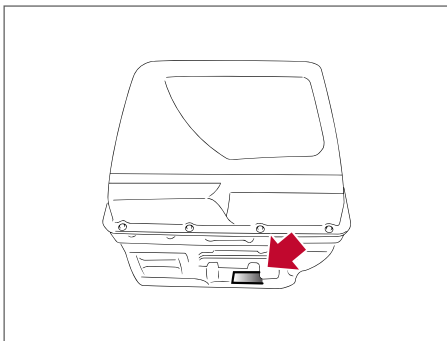

## ETIQUETA DE INFORMAÇÃO DE PRESSÃO DOS PNEUS

A pressão dos pneus frios é mostrada na etiqueta de informação de pressão dos pneus, fixada na coluna central do lado do motorista, indicado na figura.

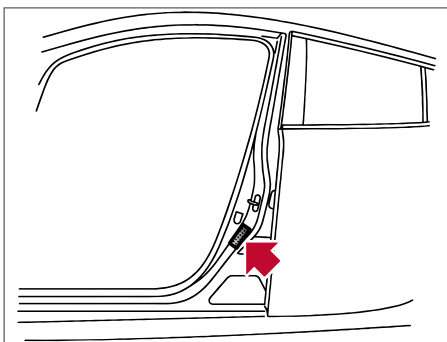

## ETIQUETA DE ESPECIFICAÇÃO DO AR-CONDICIONADO E DO FLUIDO DE FREIO

A etiqueta de especificação do ar-condicionado **A** e a etiqueta de especificação do fluido de freio **B** estão fixadas na parte inferior do capô, conforme mostrado na figura.

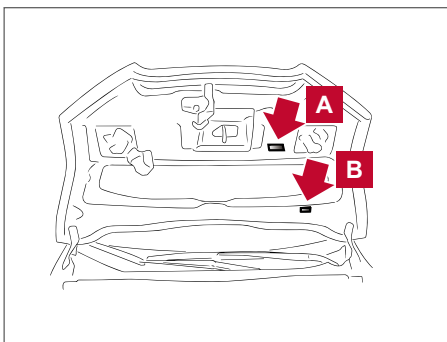

## REBOQUE DE TRAILER

Seu veículo foi projetado para transportar passageiros e bagagens.

### **⚠️ ATENÇÃO**

**Não reboque um trailer com o seu veículo.**

## REBOQUE PLANO

Rebocar o veículo com as quatro rodas no chão muitas vezes é chamado de reboque plano. Este método é utilizado frequentemente para transportar o veículo por reboque atrás de um veículo tipo Motor-home.

### ⚠️ ATENÇÃO

- Não seguir estas instruções poderá resultar em danos graves à caixa de redução.
- **NÃO** reboque este veículo com as quatro rodas no chão (reboque plano).
- Para obter informações sobre os procedimentos de reboque de emergência, consulte: [Rebocando o veículo 6-16](#)

## INSTALAÇÃO DE UM TRANSMISSOR DE RF

**Para países em conformidade com a norma UN N°10 ou equivalente:**

A instalação de um transmissor de RF no seu veículo poderá afetar sistemas com equipamentos elétricos. Certifique-se de verificar com a concessionária Nissan certificada para veículos elétricos ou oficina certificada quanto a medidas preventivas ou instruções especiais sobre a instalação.

Por meio de uma solicitação, a concessionária Nissan certificada para veículos elétricos ou a oficina certificada poderá lhe fornecer a informação detalhada (banda de frequência, potência, posição da antena, guia de instalação, etc.) sobre a instalação.

## NÚMERO DE APROVAÇÃO DO RÁDIO E INFORMAÇÕES

### SISTEMA ANTIFURTO NISSAN (NATS) E SISTEMA DE CHAVE INTELIGENTE

A ALPS ELECTRIC CO., LTD. declara que o Sistema de entrada passiva (Unidade Manual); modelo TWB1G662, Sistema de entrada passiva (Receptor); modelo TWC1G154, CONJ. ANTENA IMOBILIZADOR; modelo TWK1A002 estão em conformidade com os requisitos fundamentais e outras disposições relevantes na Diretiva 1999/5/EC.



### ⚠️ ATENÇÃO

- Não exponha a calor excessivo como luz solar, fogo ou elementos semelhantes.
- Há perigo de explosão caso a bateria seja substituída incorretamente. Substitua apenas por uma bateria do mesmo tipo ou equivalente.

## Sintonizador

Este equipamento opera em caráter secundário, isto é, não tem direito a proteção contra interferência prejudicial, mesmo de estações do mesmo tipo, e não pode causar interferência a sistemas operando em caráter primário.

Brasil

### Sintonizador



### Imobilizador



Este equipamento opera em caráter secundário, isto é, não tem direito a proteção contra interferência prejudicial, mesmo de estações do mesmo tipo, e não pode causar interferência a sistemas operando em caráter primário.

## SISTEMA DE MONITORAMENTO DA PRESSÃO DOS PNEUS (TPMS) (Receptor)

A ALPS ELECTRIC CO., LTD. declara que o equipamento de rádio tipo TWD1G791 está em conformidade com a Diretiva 2014/53/EU.

O texto completo da declaração de conformidade EU está disponível no seguinte endereço da internet: <http://www.alps.com/products/common/pdf/Tuner/TWD1G791.pdf>.

Nome do fabricante/Importador, Endereço: Nissan International SA Zone d'activités La Pièce 12 1180 Rolle, Switzerland.

Operação da faixa de frequência: 433,92 MHz

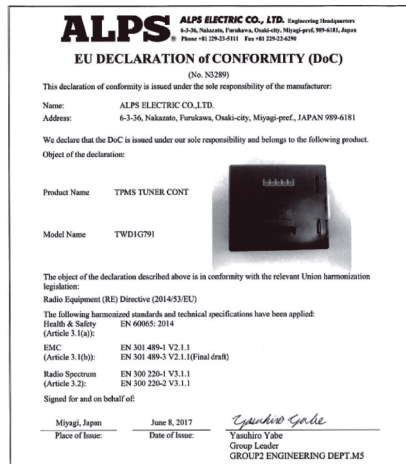

## SISTEMA DE MONITORAMENTO DA PRESSÃO DOS PNEUS (TPMS) (Transmissor)

Por meio desta, a Continental declara que o seu equipamento de rádio do tipo TIS-09DL está de acordo com a Diretiva 2014/53/EU. O texto completo da declaração de conformidade da EU pode ser consultado no seguinte endereço da internet: <https://continental-homologation.com/en-gl/Nissan>

- Faixa de frequência: 433,92 MHz.
- Potência máxima do transmissor: -17 dBm



Por meio desta, a Continental declara que o seu equipamento de rádio do tipo TIS-03 está de acordo com a Diretiva 2014/53/EU.

O texto completo da declaração de conformidade da EU pode ser consultado no seguinte endereço da internet:

<https://continental-homologation.com/en-gl/Nissan>

- Faixa de frequência: 433,92 MHz.
- Potência máxima do transmissor: <10 dBm





Agência Nacional de Telecomunicações

04835-15-02149

"Este equipamento opera em caráter secundário, isto é, não tem direito a proteção contra interferência prejudicial, mesmo de estações do mesmo tipo, e não pode causar interferência a sistemas operando em caráter primário."



05318-19-02149

"Este equipamento opera em caráter secundário, isto é, não tem direito a proteção contra interferência prejudicial, mesmo de estações do mesmo tipo, e não pode causar interferência a sistemas operando em caráter primário."

SISTEMA DO RADAR DIANTEIRO

SISTEMA DO RADAR LATERAL



04057-14-06068

Este equipamento não tem direito à proteção contra interferência prejudicial e não pode causar interferência em sistemas devidamente autorizados



1741-15-8699

Este equipamento não tem direito à proteção contra interferência prejudicial e não pode causar interferência em sistemas devidamente autorizados

APROVAÇÃO DA FREQUÊNCIA DE RÁDIO

O alcance da frequência de rádio de todos os produtos do veículo durante a produção está em conformidade com as Diretivas para Equipamentos de Rádio (RED) 2014/53/EU.

SINAIS DE RÁDIO DAS FUNÇÕES DO VEÍCULO		
Faixa de frequência	Tecnologia	Potência/Campo Magnético
125 kHz (119 – 135 kHz)	Anel com Transponder do Sistema de Acesso Remoto sem Chave	≤ 42 dBμA/m a 10m
433 MHz (433,05 – 434,79 MHz)	Monitoramento da Pressão dos Pneus	≤ 10 mW e.i.r.p.
433,92 MHz (433,05 – 434,79 MHz)	Acesso Remoto sem Chave	≤ 10 mW e.i.r.p.
20 kHz (9 – 90 kHz)	Sistema Keyless Go	≤ 72 dBμA/m a 10m
2,4 GHz (2400 – 2483,5 MHz)	Bluetooth®, Wi-Fi	≤ 100 mW e.i.r.p.
824 – 894 MHz	GSM 850 (2G)	≤ 39 dBm e.i.r.p.
880 – 960 MHz	GSM 900 (2G)	≤ 39 dBm e.i.r.p.
1710 – 1880 MHz	GSM 1800 (2G)	≤ 36 dBm e.i.r.p.
1850 – 1890 MHz	GSM 1900 (2G)	≤ 33 dBm e.i.r.p.
1922 – 2168 MHz	W-CDMA Banda I (3G)	≤ 24 dBm e.i.r.p.
24,05 – 24,25 GHz	24 GHz Radar ISM	≤ 100 mW e.i.r.p.
24,25 – 26,65 GHz	24 GHz Radar UWB	≤ -41,3 dBm/MHz e.i.r.p. média ≤ 0 dBm/50 MHz e.i.r.p. pico
76 – 77 GHz	77 GHz Radar	≤ 55 dBm e.i.r.p.

## MODELO TWB1G767, SISTEMA DE ENTRADA PASSIVA (UNIDADE MANUAL)

A ALPS ELECTRIC CO., LTD. declara que o equipamento de rádio tipo TWB1G767 está em conformidade com a Diretiva 2014/53/EU. O texto completo da declaração de conformidade EU está disponível no seguinte endereço da internet: <http://www.alps.com/products/common/pdf/HandUnit/TWB1G767.pdf>

- **Nome do fabricante:** ALPS ELECTRIC CO., LTD.
- **Nome do importador, endereço:** Nissan International SA  
Zone d'activités La Pièce 12  
1180 Rolle, Switzerland
- **Operação da faixa de frequência:** 433,92 MHz
- **Potência máxima da frequência de rádio:** ≤ 10 dBm

## MODELO TWC1G154, SISTEMA DE ENTRADA PASSIVA (SINTONIZADOR)

A ALPS ELECTRIC CO., LTD. declara que o equipamento de rádio tipo TWC1G154 está em conformidade com a Diretiva 2014/53/EU. O texto completo da declaração de conformidade EU está disponível no seguinte endereço da internet: <http://www.alps.com/products/common/pdf/Tuner/TWC1G154.pdf>

- **Nome do fabricante:** ALPS ELECTRIC CO., LTD.
- **Nome do importador, endereço:** Nissan International SA  
Zone d'activités La Pièce 12  
1180 Rolle, Switzerland

## MODELO TWK1A004, CONJ. ANTENA IMOBILIZADOR

A ALPS ELECTRIC CO., LTD. declara que o equipamento de rádio tipo TWK1A004 está em conformidade com a Diretiva 2014/53/EU. O texto completo da declaração de conformidade EU está disponível no seguinte endereço da internet: <http://www.alps.com/products/common/pdf/Immobilizer/TWK1A004.pdf>

- **Nome do fabricante:** ALPS ELECTRIC CO., LTD.
- **Nome do importador, endereço:** Nissan International SA  
Zone d'activités La Pièce 12  
1180 Rolle, Switzerland
- **Operação da faixa de frequência:** 125 kHz
- **Potência máxima da frequência de rádio:** 56,3 dBuV/ m@10m

## SISTEMA DE MONITORAMENTO DA PRESSÃO DOS PNEUS (TPMS) (RECEPTOR)

- **Marca registrada:** ALPS ELECTRIC CO., LTD.
- **Nome do fabricante, endereço:** ALPS ELECTRIC CO., LTD.  
6-3-36, Nakazato, Furukawa, Osaki-city,  
Miyagi-pref., 989-6181, Japan
- **Nome do importador, endereço:** Nissan International SA  
Zone d'activités La Pièce 12  
1180 Rolle, Switzerland
- **Operação da faixa de frequência:** 433,92 MHz

A ALPS ELECTRIC CO., LTD. declara que o equipamento de rádio do tipo TWD1G791 está em conformidade com a Diretiva 2014/53/EU. O texto completo da declaração de conformidade EU está disponível no seguinte endereço da internet: <http://www.alps.com/products/common/pdf/Tuner/TWD1G791.pdf>

## SISTEMA DE MONITORAMENTO DA PRESSÃO DOS PNEUS (TPMS) (TRANSMISSOR)

A Continental declara que o tipo do equipamento de rádio do tipo TIS-03 está de acordo com as diretivas 2014/53/EU.

O texto completo da declaração de conformidade EU está disponível no seguinte endereço da internet: <http://continental.automotive-approvals.com/>

- **Nome do fabricante:** Continental Automotive GmbH.
- **Nome do importador, endereço:** Nissan International SA  
Zone d'activités La Pièce 12  
1180 Rolle, Switzerland
- **Operação da faixa de frequência:** 433,92 MHz
- **Potência máxima da frequência de rádio:** ≤ 10 dBm

## SISTEMA DE MONITORAMENTO DA PRESSÃO DOS PNEUS (TPMS) (TRANSMISSOR)

A Continental declara que o tipo do equipamento de rádio do tipo TIS-09DL está de acordo com as diretivas 2014/53/EU.

O texto completo da declaração de conformidade EU pode ser consultado no seguinte endereço da internet:

<http://continental-homologation.com/nissan>

- **Nome do fabricante, endereço:** Continental Automotive GmbH
- Siemensstraße 12, D-93055 Regensburg, Alemanha
- **Nome do importador, endereço:** Nissan International SA  
Zone d'activités La Pièce 12  
1180 Rolle, Suíça
- **Banda da frequência de operação:** 433,92 MHz
- **Potência máxima da frequência de rádio:** ≤ -17 dBm

## UNIDADE DE ÁUDIO CERTIFICAÇÃO CE

A Visteon corporation declara que este sistema está de acordo com a diretiva 2014/53/EU. O texto completo da declaração de conformidade EU pode ser consultado no seguinte endereço da internet:

<http://www.visteon.com/g17ahudirective.2014.53.eu.pdf>

## INFORMAÇÃO DE SOFTWARE

Este veículo é dotado de uma Unidade de Controle Telemático Gen2K a qual incorpora o seguinte software:

1. Software desenvolvido por, ou desenvolvido para, Ficosa International, S.A. (Ficosa),
2. Software de propriedade de terceiros e licenciados pela Ficosa,
3. Software licenciados pela GNU GENERAL PUBLIC LICENSE, Versão 2 (GPL),
4. Software licenciados pela GNU LIBRARY GENERAL PUBLIC LICENSE, Versão 2.0 ou GNU LESSER GENERAL PUBLIC LICENSE, Versão 2.1 (conhecida como "LGPL"), licença pública Mozilla v2 (MPL), licença GPL-2.0 com-OpenSSL exceção (GPLOpenSSL) e GNU GENERAL PUBLIC LICENSE, Versão 3 com GCC exceção (juntamente com o software GPL, juntamente com "Copyleft Software"), e/ou
5. Software de código aberto licenciado sob outros termos e condições que não os de Software Livre.

Para os softwares acima classificados como 3 ou 4, a cópia do texto da licença é embutido no código fonte da URL indicada abaixo, e portanto, para termos e condições sobre licenças de Software Livre, consulte os websites listados abaixo:

GPL: <http://www.gnu.org/licenses/old-licenses/gpl-2.0.html> e <https://www.gnu.org/licenses/gpl-3.0.en.html>

LGPL: <http://www.gnu.org/licenses/old-licenses/lgpl-2.1.html> e <http://www.gnu.org/licenses/oldlicenses/lgpl-2.0.html>

MPL: <https://www.mozilla.org/en-US/MPL/2.0/>

GPL-2.0-with-OpenSSL-exceção: <https://gitlab-.com/cryptsetup/cryptsetup/blob/master/COPYING>

GPLv3 GCC Exceção: <https://www.gnu.org/licenses/gcc-exception-3.1.en.html>

Os softwares classificados como 3 ou 4 possuem direitos autorais de várias propriedades. Consulte os websites a seguir sobre cada nota de direitos autorais. <https://www.ficosa.com/software/opensource/>

Os softwares classificados como 3 ou 4 (Código Livre) são distribuídos como uma fonte de auxílio, porém sem NENHUMA GARANTIA, e inclusive sem a aplicação da garantia de COMERCIALIZABILIDADE ou ADEQUAÇÃO A UM DETERMINADO PROPÓSITO.

Por pelo menos três anos a partir da entrega de um dispositivo incorporado ao produto acima, a Ficosa dará a qualquer terceiro que nos contate as Informações de Contato fornecidas abaixo, por uma taxa não superior ao nosso custo de distribuição física do código fonte, uma cópia completa do código-fonte correspondente ao Software Livre indicado acima. Ao solicitar este código fonte, favor especificar o Produto: Unidade de Controle Telemático Gen2K e versão Cx9. Além disso, o código-fonte e as licenças correspondentes ao Software Livre listado acima estão disponíveis gratuitamente para você e qualquer pessoa no site:

<https://www.ficosa.com/software/opensource/>

#### **Informação de Contato:**

Para questionamentos sobre software de código aberto da FICOSA, contate o escritório da Ficosa's Compliance por e-mail: [FOSS@ficosa.com](mailto:FOSS@ficosa.com)

Note que nós somos incapazes de responder quaisquer questionamentos sobre detalhes do código aberto, etc. Além disso, será necessário que o usuário final possua sua própria conexão com a internet. O usuário final é responsável por qualquer conexão ou encargos provenientes da navegação em websites ou downloads.

## **INFORMAÇÕES SOBRE LICENÇA E NOTAS DE DIREITOS AUTORAIS**

Os softwares classificados como 5 contém vários softwares de código aberto (OSS) listados nos websites abaixo. Consulte os websites indicados a seguir quanto aos termos e condições das licenças (Licenças OSS) e outras informações referentes ao OSS contidas neste produto: <https://www.ficosa.com/software/opensource/>



# NISSAN WAY ASSISTANCE, GARANTIA E MANUTENÇÃO

# 10

Nissan Way Assistance .....	10-2
Veículos cobertos .....	10-2
Período de validade .....	10-2
Como utilizar o serviço .....	10-2
Definições .....	10-2
Serviços .....	10-3
Responsabilidades .....	10-4
Exclusões .....	10-4
Disposições gerais .....	10-5
Garantia .....	10-5
O que é coberto .....	10-5
Política de garantia de veículo novo .....	10-5
Período de garantia da capacidade da bateria de íons de lítio .....	10-6
Hipóteses de exclusão da garantia de veículo novo .....	10-6
Responsabilidades do proprietário .....	10-7
Responsabilidades da rede Nissan .....	10-7
Informações sobre pneus .....	10-7
Serviço de inspeção antes da entrega .....	10-7
Garantia diferenciada .....	10-8
Manutenção .....	10-9
Tabela de manutenção periódica - condições de uso não severo .....	10-12
Manutenção do sistema EV .....	10-12
Manutenção do chassi e carroceria .....	10-12
Tabela de manutenção periódica – condições severas de uso .....	10-13
Registro de manutenção periódica .....	10-14
Controle de recalls / campanhas de chamamento .....	10-18

## NISSAN WAY ASSISTANCE

Compreende a prestação de Serviços de Assistência 24 horas, para veículos “zero km” comercializados pela **NISSAN BRASIL AUTOMÓVEIS LTDA**, e/ou sua rede de Concessionárias Autorizadas instaladas no Brasil, para o atendimento e o fornecimento de serviços alternativos, em todo território nacional e países integrantes do Mercosul\*, obedecidas as presentes Condições Gerais.

Para os países integrantes do Mercosul\* são prestados exclusivamente os serviços de meios de transporte alternativo e reboque/guincho.

### VEÍCULOS COBERTOS

Veículos “Zero Km” da linha Nissan, com até 3,5 toneladas que estejam devidamente cadastrados no programa **NISSAN WAY Assistance**. Não se encontram cobertos os veículos da marca Nissan adquiridos de importadores independentes.

### PERÍODO DE VALIDADE

O **CLIENTE** terá direito, gratuitamente, durante um período de 24 (vinte e quatro) meses, a partir da data de entrega do veículo zero Km ao primeiro proprietário, a serviços exclusivos que irão garantir a sua tranquilidade, em todo o Brasil e nos demais países do Mercosul\*, 24 horas por dia, 7 dias por semana.

### COMO UTILIZAR O SERVIÇO

Em caso de pane, acidente/colisão, furto ou roubo do veículo em território nacional ou nos demais países do Mercosul\*, o **CLIENTE** deverá se comunicar com a Central de Atendimento **Nissan Way Assistance**, através dos telefones:

No Brasil: 0800.011.1090

Nos demais países integrantes do Mercosul: 55 11 2565 8800 (através de ligação a cobrar)

Estar sempre com as seguintes informações, em mãos: \*\*

- Número do chassi (VIN) do veículo
- Nome completo e endereço do proprietário
- Telefone para contato
- Localização precisa do veículo (rua, bairro, cidades)
- Quilometragem do veículo
- Motivo da solicitação / descrição do problema com o veículo.

### DEFINIÇÕES

#### Condições de assistência

O **NISSAN WAY Assistance** destina-se à assistência ao **CLIENTE** em caso de pneus furados ou avariados, quebra ou perda de chaves, pane (defeito de origem mecânica ou elétrica) ou acidente (colisão, abaloamento ou capotagem) que impeçam a locomoção do veículo por seus próprios meios, “pane imobilizante”.

#### Município de residência

Local registrado no cadastro do **CLIENTE** no **NISSAN WAY Assistance**, que servirá como base para os serviços oferecidos.

**NOTA:** Para o **CLIENTE** usufruir de todos os serviços que têm direito, deve sempre manter atualizados os dados no **NISSAN WAY Assistance**.

\*Argentina, Uruguai, Paraguai e Chile.

\*\*O Serviço estará disponível para utilização a partir da data de entrega do veículo “0 KM” ao cliente.

#### \*Territorialidade

Todo o território nacional e países integrantes do Mercosul\*.

## SERVIÇOS

O serviço prestado será definido de acordo com as condições da ocorrência, podendo variar desde o atendimento no local até a remoção do veículo para a concessionária Nissan mais próxima do local do evento. Os serviços prestados não cobrem despesas de reparo e/ou substituição de peças.

### Troca de pneu

Para os casos de pneus furados ou quebra de roda, o **NISSAN WAY Assistance** enviará um socorro para efetuar a substituição do pneu pelo estepe do veículo.

### Bateria

Na ocorrência de pane por falta de carga na bateria, o **NISSAN WAY Assistance** enviará gratuitamente um socorro para atendimento no local para que seja realizada a alimentação auxiliar no veículo. Assim que possível, o **CLIENTE** deverá levar o veículo a uma concessionária Nissan para que o sistema elétrico seja verificado e a bateria substituída, se necessário.

### Perda ou quebra da chave do veículo

Ocorrendo perda ou quebra da chave do veículo, o **NISSAN WAY Assistance** enviará um socorro para atendimento no local. Caso seja necessária a confecção de uma nova chave, esta deverá ser realizada exclusivamente em uma concessionária, e o respectivo custo será de responsabilidade do **CLIENTE**.

### Reboque/guincho

Na ocorrência de pane, acidente ou realização de revisão periódica o **NISSAN WAY Assistance** providenciará o reboque para transporte do veículo até a concessionária Nissan mais próxima capacitada para realizar o manuseio de veículos elétricos. Será de total responsabilidade do **CLIENTE** a remoção prévia de eventual carga, o **NISSAN WAY Assistance** não transportará qualquer tipo de carga tampouco será responsável pela segurança da carga não retirada.

O **cliente** ainda poderá acionar o serviço para solicitar o retorno do veículo para o destino desejado em casos de reparo integral em garantia.

### Carro reserva

Em caso de pane, cuja imobilização é em uma concessionária Nissan, o **NISSAN WAY Assistance** colocará à disposição imediata do **CLIENTE** um veículo reserva, sendo o período de locação até a conclusão do reparo\* realizado em garantia.

Este serviço somente será prestado se existir disponibilidade nas empresas locadoras de automóveis estabelecidas em um raio de ação de até 100 km do local em que se encontre o **CLIENTE**.

### Despesas cobertas e normas de locação

O **NISSAN WAY Assistance** pagará as despesas referentes às diárias, quilômetros rodados (sem limite) e seguro do carro de aluguel, correndo, por conta do **CLIENTE**, as despesas referentes a combustível, pedágio e franquia do seguro (caso haja algum acidente / avaria), diárias excedentes, multas, horas adicionais de locação, eventuais despesas de devolução, bem como pela contratação de seguros adicionais se aceito pelo **CLIENTE**.

O **CLIENTE** deverá respeitar as normas internas das locadoras:

- Disponibilizar cartão de crédito e/ou cheque caução como garantia;
- CNH definitiva e válida;
- Idade mínima de 21 anos;
- Dentre outras.

Em caso de mau uso do veículo locado ou danos contra terceiros, por encargo do **CLIENTE**, os custos serão de sua responsabilidade.

### Transporte alternativo

#### TÁXI - Dentro do município de residência do CLIENTE

O serviço de meio de transporte alternativo é oferecido ao **CLIENTE** nos casos de veículos rebocados que ocorrerem dentro dos limites do município do seu domicílio. Será operado através do serviço de TÁXI credenciado.

\* Não se aplica a sinistros e em caso de agente externo, confirmado via diagnóstico, a permanência da locação será analisada pelo departamento de Atendimento ao Cliente Nissan.

O **CLIENTE** deverá entrar em contato com o **NISSAN WAY Assistance**, que providenciará o retorno dos ocupantes, limitados a capacidade nominal do veículo, que estiverem sendo transportados a título gratuito até o seu domicílio ou continuação do trajeto, desde que a distância até seu destino seja igual ou inferior àquela até o domicílio do **CLIENTE** e o deslocamento à unidade responsável pelo reparo para realizar a retirada do veículo reparado\*.

Não será permitido reembolso no caso de utilização de serviço não credenciado pelo **NISSAN WAY Assistance**, estando limitado a uma corrida por ocorrência.

## **Aéreo/Rodoviário/Ferroviário/Marítimo – Fora do município de residência do CLIENTE**

Constatada a impossibilidade de se reparar o veículo ou de localizá-lo no prazo de 1 dia útil, devido à pane, colisão, furto e/ou roubo, previamente atendidos pelo **NISSAN WAY Assistance** (já tendo sido providenciada a remoção do veículo nos casos de pane ou acidente), o NWA, após ser acionado, organizará e custeará o retorno dos ocupantes, limitados a capacidade nominal do veículo, que estiverem sendo transportados a título gratuito, até o domicílio do **CLIENTE**, ou até seu destino, desde que a distância até seu destino seja igual ou inferior à do domicílio do **CLIENTE**. O transporte poderá ser feito por via aérea, rodoviária, ferroviária ou marítima, sempre a critério do NWA, conforme as condições locais.

### **Hospedagem**

*Disponibilizado apenas para Casos de Pane, que ocorram fora do limite do município onde reside o CLIENTE vinculado a utilização prévia do reboque via NISSAN WAY Assistance.*

Na impossibilidade de fornecer um meio de transporte alternativo em tempo hábil, o **NISSAN WAY Assistance** arcará com o pagamento de até 4 (quatro) diárias em hotel de categoria de até 3 (três) estrelas, em sua rede credenciada mais próxima, para todos os ocupantes do veículo no momento da ocorrência de pane ou do acidente, de acordo com a disponibilidade da infraestrutura hoteleira local. Será coberta unicamente a diária do hotel, correndo as demais despesas por conta do **CLIENTE**.

### **Entrega do veículo reparado**

*Disponibilizado apenas para Casos de Pane, que ocorram fora do limite do município onde reside o CLIENTE.* Se, após o reparo do veículo que foi previamente atendido pelo **NISSAN WAY Assistance**, o **CLIENTE** não mais se encontrar no município da Assistência Técnica Nissan que efetuou o reparo, será colocado à disposição do **CLIENTE** o serviço de um reboque correspondente ao trecho compreendido entre o local da Assistência Técnica Nissan, que reparou o veículo, e o do endereço contido no cadastro do **CLIENTE**.

### **Transmissão de mensagens urgente**

O **NISSAN WAY Assistance**, através de sua Central de Atendimento, auxiliará o **CLIENTE** na transmissão de todas as mensagens de caráter urgente que se façam necessárias.

## **RESPONSABILIDADES**

O **NISSAN WAY Assistance** responsabilizar-se-á por eventuais danos que venham a ocorrer no veículo durante a sua remoção até a Concessionária Nissan e/ou durante o transporte para entrega do veículo reparado no trecho compreendido entre a Concessionária Nissan e o endereço do **CLIENTE**, desde que esse serviço tenha sido prestado pelo **NISSAN WAY Assistance** e que o dano ao veículo seja comunicado pelo **CLIENTE** ao **NISSAN WAY Assistance**, no prazo máximo de até 24 horas a contar do seu recebimento. Em nenhuma hipótese o **NISSAN WAY Assistance** se responsabilizará por lucros cessantes, como por exemplo: despesas, custos, indenizações decorrentes do período em que o veículo estiver indisponível para o seu uso.

## **EXCLUSÕES**

O **NISSAN WAY Assistance** se reserva, ainda, ao direito de não fornecer atendimento ou os serviços complementares ao primeiro atendimento do veículo (carro reserva, meio de transporte, etc.), se constatar a ocorrência de alguma das exclusões abaixo descritas.

- Atos intencionais ou dolosos;
- Uso abusivo de álcool (embriaguez, alcoolismo), uso de drogas ou entorpecentes;
- Uso indevido do veículo em situação que coloque em risco a vida dos passageiros, terceiros, bem como a segurança do veículo, tais como, mas não exclusivamente: rachas, "cavalos de pau", corridas, crimes, disputas, direção perigosa;
- Acidentes resultantes da participação em todo tipo de competição oficial ou preparatória;
- Falta de manutenção, uso indevido do veículo ou uso em desconformidade com sua tipificação/categoria.

O **NISSAN WAY Assistance** estará desobrigado da prestação de serviços nos casos que impeçam sua execução, tais como, casos fortuitos e/ou de força maior, como por exemplo: enchentes, greves, convulsões sociais, atos de vandalismo, interdição de rodovias e/ou outras vias de acesso, efeitos nucleares ou radiativos.

Em nenhum caso o **NISSAN WAY Assistance** arcará com os custos que seriam normalmente do beneficiário, tais como, mas não exclusivamente: despesas com combustível, pedágio, restaurante, despesas extras de hotel e diárias, em caso de estada anterior à data do acionamento do **NISSAN WAY Assistance**.

## DISPOSIÇÕES GERAIS

Os serviços solicitados diretamente pelo **CLIENTE**, sem a intervenção ou autorização do **NISSAN WAY Assistance**, não serão reembolsados e nem darão direito à cobrança de qualquer indenização ou reparação.

O **NISSAN WAY Assistance** não se responsabilizará pelo serviço e/ou reembolso de despesas de qualquer conserto, sejam relativas a peças ou a mão de obra decorrentes da intervenção de terceiros e/ou ocorridos anteriormente a entrada do veículo na Concessionária Nissan.

Estas despesas poderão estar cobertas pela Garantia do Veículo (vide condições descritas em "Garantia" nesta seção).

O **NISSAN WAY Assistance** é um serviço de atendimento em casos de emergência. Portanto, não atenderá veículos que tenham condições de chegar rodando até a Concessionária Nissan. Qualquer alteração dos dados cadastrais, em virtude de mudança de endereço, perda, ou transferência do veículo, deve ser, imediatamente, comunicada pelo **CLIENTE** à área de Atendimento do **NISSAN WAY Assistance**.

## GARANTIA

### O QUE É COBERTO

A Nissan garante pelo período ou quilometragem designada, como descrito em cada capítulo que a concessionária Nissan certificada para veículos elétricos irá reparar ou substituir qualquer peça do veículo elétrico Nissan na qual seja constatado defeito em materiais ou manufatura sem custo adicional, exceto para itens listados descritos em "Hipóteses de exclusão da GARANTIA DE VEÍCULO NOVO". Consulte: [Hipóteses de exclusão da garantia de veículo novo 10-6](#)

O período de garantia se inicia na data de entrega do veículo elétrico Nissan quando da primeira compra ou primeira utilização, sendo o que ocorrer primeiro.

### POLÍTICA DE GARANTIA DE VEÍCULO NOVO

A GARANTIA DE VEÍCULO NOVO é aquela oferecida pela Nissan a todo veículo Nissan zero km e seus componentes, exceto os itens descritos na seção "Hipóteses de exclusão da GARANTIA DE VEÍCULO NOVO". Consulte: [Hipóteses de exclusão da garantia de veículo novo 10-6](#).

1. A GARANTIA DO VEÍCULO NOVO mencionado neste manual tem um prazo de duração de 36 (trinta e seis) meses\* sem limite de quilometragem, contados a partir da data de entrega do veículo Nissan ao primeiro comprador, quando em nome de pessoa física (CPF).\*\*

2. A GARANTIA DO VEÍCULO NOVO mencionado neste manual tem um prazo de duração de 36 (trinta e seis) meses\* ou 100.000 km, o que ocorrer primeiro, contados a partir da data de entrega do veículo Nissan ao primeiro comprador, quando em nome de pessoa jurídica (CNPJ).\*\*

**Observação:**

**\* A garantia de 36 (trinta e seis) meses é composta de 03 (três) meses de garantia legal e 33 (trinta e três) meses de garantia contratual.**

**\*\* A data de entrega ao primeiro comprador é anotada em “Identificação do Veículo” no início do manual impresso.**

Para a bateria de 12V/24V, ajuste e recarga do fluido refrigerante do ar-condicionado, o período de garantia é diferente do período de garantia do veículo novo. Os detalhes da cobertura são descritos em “Garantia Diferenciada”.

## PERÍODO DE GARANTIA DA CAPACIDADE DA BATERIA DE ÍONS DE LÍTIO

A bateria de íons de lítio (bateria do veículo elétrico) é garantida contra perda de capacidade inferior a nove barras de capacidade, conforme mostrado no medidor de nível de capacidade da bateria por um período de 96 (noventa e seis) meses ou 160.000 km, o que ocorrer primeiro. A garantia de 96 (noventa e seis) meses é composta de 03 (três) meses de garantia legal e 93 (noventa e três) meses de garantia contratual. Esta garantia cobre todos os reparos necessários para retornar à capacidade da bateria ao nível de nove barras ou acima no indicador de nível de capacidade da bateria do veículo. Este período da garantia da capacidade da bateria de íons de lítio está sujeito às exclusões listadas em “Hipóteses de exclusão da GARANTIA DE VEÍCULO NOVO”.

## HIPÓTESES DE EXCLUSÃO DA GARANTIA DE VEÍCULO NOVO

Não está coberto pela GARANTIA:

- Os pneus serão cobertos por uma garantia separada. Consulte o tópico “Informações sobre Pneus” para mais detalhes.
- Qualquer acessório ou equipamento instalado por uma pessoa, exceto um distribuidor ou uma concessionária Nissan certificada para veículos elétricos.
- Peças e custos decorrentes da conexão com serviços de manutenção necessária ou recomendadas como descrito na seção de Manutenção neste manual.
- Serviços de manutenção normal como alinhamento e balanceamento das rodas, regulagem dos faróis, e substituição de limpador do para-brisa, bateria do controle remoto da chave, lubrificantes e líquido de arrefecimento, sapatas, pastilhas e discos de freio.
- Danos ou falhas resultantes de:
  - Uso indevido, acidente, roubo, ou incêndio
  - Uso de fluidos ou lubrificantes sujos ou impróprios
  - Perda de desempenho pela falta de manutenção adequada
  - Utilização de peças não genuínas Nissan
  - Alteração, adulteração ou reparos inadequados
  - Quebra de vidros, a menos quando resultantes de defeitos em materiais ou manufatura
  - Desgaste normal, incluindo ruídos, amassados, quebras ou arranhões
  - Condições ambientais como pedriscos, precipitação (chuva ácida), seiva de árvores, material orgânico, sal, granizo e ventos fortes, relâmpagos, alagamentos ou outras condições ambientais
  - Reparos não realizados por um distribuidor ou concessionária Nissan certificada para veículos elétricos.
- Desgaste normal em acabamentos, pintura ou outros itens de acabamento.
- Qualquer veículo elétrico Nissan no qual a leitura do hodômetro tenha sido alterada de modo que a quilometragem não possa ser determinada de imediato.

8. Danos acidentais ou consequentes, pelo uso inconveniente do veículo elétrico Nissan, ou perda comercial.
9. Quaisquer peças e custos de mão de obra decorrentes de danos.
10. Bateria de íon de lítio

Danos ou falhas na bateria de íon de lítio resultantes de ou causados por:

- Expor o veículo a temperatura ambiente acima de 120°F (49°C) por mais de 24 horas.
- Deixar o veículo em temperaturas abaixo de -13°F (-25°C) por mais de sete dias.
- Deixar seu veículo por mais de 14 dias onde a bateria de íon de lítio possa descarregar ou atingir um nível próximo ao descarregamento.
- Danificar fisicamente a bateria de íon de lítio ou tentar reduzir intencionalmente a vida útil da bateria de íon de lítio.
- Expor a bateria de íon de lítio a contato direto com chamas.
- Carregar diariamente a bateria de íon de lítio completamente, apesar de a bateria manter um elevado de nível de carga (98-100%).
- Imergir qualquer parte da bateria de íon de lítio em água ou fluidos.
- Abrir o invólucro da bateria de íon de lítio ou repará-lo por um técnico não certificado para o EV.
- Negligência ao seguir os procedimentos corretos de carregamento.
- Uso de dispositivos de carregamento incompatíveis.
- Danos consequentes causados por não reparar um problema existente.

## RESPONSABILIDADES DO PROPRIETÁRIO

1. Verificar, no momento da entrega do veículo novo, se o mesmo encontra-se em perfeitas condições.
2. Manter e ter cuidado com o veículo, utilizando-o corretamente, como descrito no manual do proprietário.
3. Efetuar obrigatoriamente as manutenções dentro dos limites e/ou prazos estabelecidos, bem como manter os registros das revisões.
4. Leve o seu veículo elétrico Nissan para uma concessionária Nissan certificada para veículos elétricos, para realizar o serviço de garantia.

## RESPONSABILIDADES DA REDE NISSAN

1. Reparos na garantia serão feitos sem custo de peças, componentes e/ou mão de obra (exceto para baterias de 12V/24V, pelas quais você deverá arcar com custos, conforme mencionado em “Garantia Diferenciada”). A substituição de peças necessárias será feita com peças genuínas Nissan.
2. Utilizar o tempo razoável para que os reparos sejam efetuados, de acordo com a sua complexidade, estabelecendo em conjunto com o proprietário a extensão do prazo, caso necessário. Registrar a execução das revisões nos campos apropriados deste manual.

## INFORMAÇÕES SOBRE PNEUS

- Os pneus instalados originalmente no novo veículo elétrico Nissan são cobertos pela garantia do fabricante do pneu.
- De modo a obter o serviço de garantia para os pneus, você deverá apresentar o pneu com dano irreparável ao representante local da marca do pneu, ou outro local que seja indicado pela Nissan.
- A concessionária Nissan certificada para veículos elétricos irá assisti-lo na solicitação com o representante local da marca do pneu, se necessário.

## SERVIÇO DE INSPEÇÃO ANTES DA ENTREGA

Para ajudá-lo a assegurar a máxima satisfação com seu veículo novo Nissan, ele foi inspecionado e acondicionado de acordo com os procedimentos preconizados pela Nissan, antes da sua entrega.

## GARANTIA DIFERENCIADA

### Ajuste

Os ajustes não associados diretamente com a substituição de peças serão cobertos sobre a garantia nos primeiros 12 meses independentemente da quilometragem.

**Fluido de refrigeração do ar-condicionado:** A carga de fluido de refrigeração do ar-condicionado é coberta durante os 12 primeiros meses, a partir da data de entrega do veículo Nissan ao primeiro comprador.

### Baterias 12V/24V com defeito de fabricação

O período de cobertura é de 36 meses ou 100.000 km, sendo o que ocorrer primeiro, com base nos seguintes parâmetros:

- Nos 12 (doze) primeiros meses, as baterias que apresentarem defeitos de fabricação serão substituídas gratuitamente.
- No 2º ano de uso, a garantia cobre apenas mão de obra e 50% do custo da peça.
- No 3º ano de uso, a garantia cobre apenas mão de obra e 25% do custo da peça.

Todo o serviço necessário para teste e substituição da bateria dentro dos primeiros 36 meses será coberto pela garantia.

**Acessórios:** Quando a Nissan oferecer ao consumidor a aquisição de opcionais para instalação no veículo diretamente na fábrica (exemplo: Nissan Multi-app), estes terão 3 (três) meses de garantia legal e mais 33 (trinta e três) meses de garantia contratual ou quando os acessórios forem comprados e instalados na rede de Concessionárias Nissan, estes terão 20.000 km ou 3 (três) meses de garantia legal e mais 9 (nove) meses de garantia contratual, o que ocorrer primeiro, contados a partir da data de entrega do veículo ao primeiro comprador (para acessórios de fábrica), ou a partir da emissão da NF (para acessórios adquiridos e instalados na concessionária).

**Garantia de vidros:** Os vidros dos veículos NISSAN não estão incluídos na garantia contratual, sendo aplicável unicamente a garantia legal de 3 meses, com exceção de danos causados por ação externa ou mau uso.

**Peças de reposição genuínas:** As peças de reposição genuínas Nissan, compradas pelo cliente e instaladas em veículos na rede de Concessionárias Nissan, com exceção de itens de desgaste natural, serão garantidas a partir da instalação pelo prazo de 3 (três) meses de garantia legal acrescidos de 9 (nove) meses de garantia contratual ou 20.000 km, o que ocorrer primeiro.

Peças genuínas vendidas, mas não instaladas pela rede de Concessionárias Nissan, terão garantia de 90 (noventa) dias a partir da data de emissão da nota fiscal. Para usufruir da garantia de peças genuínas, vá a qualquer concessionária Nissan com seu veículo, e apresente as notas fiscais originais de compra e de instalação das peças.

### Concessionárias Nissan certificada para veículos elétricos

É necessário que os serviços de manutenção periódica e os serviços realizados em garantia sejam executados na rede de concessionárias Nissan certificada para veículos elétricos, caso contrário não serão cobertos pela GARANTIA DE VEÍCULO NOVO.

**Serviços de manutenção periódica:** A manutenção e cuidados apropriados com o veículo são indispensáveis e deverão ser executados por iniciativa do cliente.

Os serviços de manutenção adicionais, descritos na Tabela de Manutenção Periódica, no item "Condições Severas de Uso", são aqueles que poderão ser necessários em função da utilização do veículo. Qualquer dano ou falha resultante da falta da execução de serviços de manutenção e/ou serviços de manutenção impróprios ou fora dos limites e/ou prazos estabelecidos, não são cobertos pela GARANTIA DE VEÍCULO NOVO.

**Aplicabilidade da política de garantia:** Desde que cumpridos os requisitos estabelecidos neste manual, a GARANTIA DE VEÍCULO NOVO concedida ao comprador original é transferível aos proprietários posteriores.



**Limitação Territorial da Política de GARANTIA DE VEÍCULO NOVO:** Seu veículo elétrico Nissan é fabricado para atender as normas e especificações ambientais do Brasil. Em outro país, o veículo elétrico poderá não atender as normas e especificações exigidas. É importante saber que um veículo elétrico Nissan cuja propriedade seja transferida para outro país não está coberto pela GARANTIA DE VEÍCULO NOVO.

## MANUTENÇÃO

### Necessidade de manutenção

O veículo elétrico Nissan foi fabricado com avançada tecnologia e sob os mais rigorosos padrões de controle de qualidade. Porém, a manutenção periódica, nos termos mencionados a seguir, é necessária para garantir que o veículo elétrico Nissan funcione de maneira eficiente e apropriada.

### Peças genuínas

Considera-se como peças genuínas Nissan aquelas adquiridas na rede de concessionárias Nissan, as quais possuem a qualidade assegurada pela Nissan.

### Lubrificantes e fluidos

O veículo elétrico Nissan utiliza vários tipos de óleos e fluidos, incluindo óleo para caixa de redução, fluido do freio e líquido de arrefecimento.

Esses óleos e fluidos têm um papel importante, como lubrificar, refrigerar o veículo e evitar ferrugem nos sistemas em que atuam. Devem ser periodicamente monitorados de forma correta, conforme indicado na Tabela de Manutenção Periódica nesta seção.

Usar/aplicar somente óleos recomendados e fluidos genuínos Nissan.

### Fluido de arrefecimento

O fluido do sistema de arrefecimento do seu veículo é preenchido dentro dos padrões de qualidade Nissan. Em hipótese alguma o nível deve ser completado com água, desmineralizada ou não, sob pena de variar a concentração do fluido.

A rede de concessionárias Nissan está preparada para diagnosticar o motivo da perda de fluido, além de completá-lo com fluido genuíno, já na concentração recomendada. Contatar imediatamente a rede de concessionárias Nissan, caso haja vazamento de fluido no sistema de arrefecimento.

### Desgaste natural

O desgaste natural de muitas peças dos veículos Nissan é inevitável.

Dentre estas peças estão pneus, tapetes, discos e pastilhas de freio, tambores e lonas de freio, amortecedores, rolamentos, peças de borracha, como mangueiras, buchas, batentes, coxins vedações, e isolantes. Por serem estas peças indispensáveis para o bom funcionamento do veículo, deverão ser substituídas regularmente.

### Pedal de freio

Verifique se o pedal opera suavemente e certifique-se de que ele tenha a distância adequada do tapete quando acionado totalmente. Se o pedal do freio abaixar repentinamente ou o veículo demorar mais para parar, entre imediatamente em contato com a rede de concessionárias Nissan para inspeções.

### Luzes

Certifique-se de que os faróis, luzes de freio, lanternas traseiras, luzes indicadoras de direção e demais luzes estejam funcionando adequadamente. Verifique também o fecho dos faróis.

### Dirigibilidade

Se o veículo desviar para qualquer lado ao dirigir em um caminho reto e nivelado, ou se for detectado um desgaste desigual ou anormal nos pneus, pode ser necessário o alinhamento das rodas. Se a coluna de direção ou os assentos vibrarem a uma determinada velocidade, pode ser necessário o balanceamento das rodas.

A Tabela de Manutenção Periódica foi definida com base em testes da vida útil das peças e lubrificantes que exigem substituição periódica. Ao mesmo tempo, é necessária uma verificação diária do funcionamento do veículo por parte do proprietário. Consulte: [Manutenção geral 8-3](#)

## Manutenção periódica

A manutenção periódica deve ser considerada sobre duas condições de uso: Severas e Não Severas.

### Manutenção periódica para condições severas de uso

Se o veículo for conduzido principalmente sob uma ou mais das condições listadas abaixo, siga a “Tabela de Manutenção Periódica para Condições Severas de Uso” neste manual. Considere-se como operação severa as condições de uso frequente similares àqueles descritos a seguir:

- Uso em condições de muita poeira.
- Utilização do veículo para rebocar carga.
- Inatividade prolongada.
- Condução sob condições climáticas adversas ou em áreas onde as temperaturas ambientes são extremamente baixas ou extremamente altas ou regiões alagadas.
- Condução em ambientes com umidade elevada ou em áreas montanhosas.
- Condução em áreas que utilizam sal nas rodovias ou áreas com materiais corrosivos.
- Condução em estradas irregulares e/ou lamacentas ou em desertos.
- Condução com uso frequente dos freios ou em regiões montanhosas.
- Para informações sobre condições severas de uso, consulte: [Tabela de Manutenção Periódica – Condições Severas de Uso 10-13](#)

### Manutenção periódica para condições de uso não severo

Se o veículo for conduzido principalmente sob condições diferentes daquelas listadas anteriormente como condução severa, consulte: [Tabela de Manutenção Periódica – Condições de Uso não Severo 10-12](#)

- As manutenções periódicas Nissan possuem uma tolerância para mais ou para menos, de até 1.000 km para serem executadas, quando realizadas por quilometragem, ou uma tolerância para mais ou para menos, de até 30 dias para serem executadas.
- Para execução das manutenções periódicas por quilometragem ou por tempo, prevalece o que ocorrer primeiro. O não cumprimento das manutenções periódicas dentro do prazo com as tolerâncias estabelecidas, implica na perda da garantia do veículo novo, Consulte: [Hipóteses de exclusão da garantia de veículo novo 10-6](#)

## Manutenção eventual não programada

Manutenções não programadas são aquelas que não se encontram listadas na Tabela de Manutenção Periódica nesta seção, mas que merecem atenção.

Ao primeiro sinal de anomalia no funcionamento geral do veículo, aconselhamos que seu veículo seja encaminhado à rede de concessionárias Nissan, para verificação do caso, sob pena de perda da cobertura da GARANTIA DE VEÍCULO NOVO NISSAN.

## Recall / campanhas de chamamento

Visando a constante melhoria dos produtos, bem como sua condição segura de utilização, eventualmente a Nissan do Brasil pode solicitar o encaminhamento do seu veículo para execução de um serviço e/ou substituição de uma peça, sem ônus, independente do período de garantia do veículo.

Tal solicitação é realizada por meio de correspondência e convocação na mídia local, baseada no número do chassi dos veículos envolvidos. Salientamos ser de extrema importância atender ao chamado, quando for o caso, a concessionária fará o registro da realização do serviço no campo específico.

Consulte: [Controle de recalls / campanhas de chamamento 10-18](#).

## Serviços de manutenção na rede de concessionárias Nissan

As Concessionárias Nissan possuem técnicos treinados, informações técnicas atualizadas, ferramentas e equipamentos adequados, peças genuínas Nissan para execução de serviços de alta qualidade na manutenção do seu veículo.

Os técnicos da Nissan são especialistas treinados e atualizados através de boletins técnicos, dicas de serviços e programas educacionais regularmente proporcionados pela Nissan.

As peças genuínas Nissan e os fluidos e lubrificantes autorizados são desenvolvidos para os veículos Nissan e para as condições de condução particulares em que o veículo será conduzido. Dessa forma, o uso de fluidos ou peças inadequados poderá resultar em desempenho inferior do veículo, havendo até mesmo a possibilidade de ocorrência de acidentes graves.

Para assegurar que o veículo Nissan mantenha uma ótima condição, recomendamos a utilização de peças e fluidos genuínos Nissan. Consulte: [Informações técnicas 9-1](#)

Quaisquer danos ocorridos ao veículo Nissan em decorrência do uso de peças e acessórios não genuínos, bem como uso de fluidos e lubrificantes inadequados não estão cobertos pela GARANTIA DE VEÍCULO NOVO NISSAN.

Consulte: [Hipóteses de exclusão da garantia de veículo novo 10-6](#).

Os veículos Nissan deverão ser submetidos à Manutenção Periódica de acordo com as condições previstas neste manual.

O registro de manutenção periódica deverá ser utilizado para demonstrar as manutenções executadas no veículo Nissan e quando elas foram executadas.

O registro deverá ser utilizado, ainda, para manter um acompanhamento do histórico da Manutenção Periódica do veículo Nissan, pela rede de concessionárias Nissan.

A falta do(s) registro(s) de manutenção periódica implica na perda da cobertura de garantia do veículo novo Nissan.

## Como ler a tabela de manutenção periódica e utilizar o registro de manutenção periódica

O tipo de utilização, severa ou não severa, define o período em que o seu veículo Nissan deverá ser encaminhado à rede de concessionárias Nissan, para a execução da Manutenção Periódica dos itens listados na Tabela de Manutenção Periódica neste manual.

Os quilômetros ou meses que constarem no último registro, servem para lembrá-lo de que é necessário efetuar a manutenção do veículo depois de uma determinada quilometragem ou determinado número de meses, o que ocorrer primeiro, conforme a Tabela de Manutenção Periódica neste manual.

A Manutenção Periódica será executada no sistema EV, no chassi e na carroceria do seu veículo Nissan.

Observar se o veículo é utilizado nas Condições de Uso Não Severo ou se é utilizado nas Condições Severas de Uso, conforme descrito neste manual.

Após saber qual a Condição de Condução do seu veículo, verificar os itens de manutenção listados na Tabela de Manutenção Periódica e se for o caso, seguir a recomendação na Tabela de Manutenção Periódica para condições severas de uso.

As letras de "A" a "I" que estão dispostas na Tabela de Manutenção Periódica para Condições Severas de Uso, referem-se às Condições de Condução Severa.

As notas indicadas na Tabela de Manutenção Periódica, referem-se aos Itens de Manutenção.

Sempre que a manutenção do veículo Nissan for realizada na rede de concessionárias Nissan, o consultor técnico registrará a data, a quilometragem e o nome da concessionária, assim como irá assinar e carimbar o Registro de Manutenção Periódica, como prova de que a Manutenção Periódica foi devidamente executada. Caso seja necessário algum serviço adicional, como resultado da verificação realizada na Manutenção Periódica, o consultor técnico incluirá essa recomendação no campo "Observação" do Registro de Manutenção Periódica.

## TABELA DE MANUTENÇÃO PERIÓDICA - CONDIÇÕES DE USO NÃO SEVERO

As tabelas a seguir mostram a lista de manutenção normal. Dependendo das condições climáticas, das superfícies de rodagem, dos hábitos de direção individuais e do uso do veículo, manutenções adicionais ou mais frequentes podem ser necessárias.

Manutenções periódicas, além do último período mostrado nas tabelas, requerem manutenções similares.

### MANUTENÇÃO DO SISTEMA EV

Abreviações: S = Substituir; I = Inspeccionar e corrigir ou substituir, conforme necessário;

E = Verificar e corrigir a proporção da mistura do líquido de arrefecimento, se necessário.

Realize conforme a quilometragem ou período, aquele que ocorrer primeiro.	km x 1.000	10	20	30	40	50	60	70	80
	Meses	12	24	36	48	60	72	84	96
Porta de recarga		I	I	I	I	I	I	I	I
Revestimento de borracha da porta de recarga			I		I		I		I
Sistema de arrefecimento		I	I	I	I	I	I	I	I
Líquido de arrefecimento - veja nota (1)									
Relatório de uso da bateria EV		I	I	I	I	I	I	I	I
Diagnóstico por computador		I	I	I	I	I	I	I	I

### NOTA:

- (1) Quando adicionar ou substituir o líquido de arrefecimento, utilize sempre o líquido de arrefecimento Genuíno Nissan Long Life (azul) ou equivalente em qualidade e na proporção adequada, para evitar a corrosão do alumínio no sistema de arrefecimento causada pela utilização de líquido de arrefecimento de má qualidade.
- O primeiro intervalo de substituição é aos 200.000 km ou 15 anos, o que ocorrer primeiro.
- Após a primeira substituição, substitua a cada 80.000 km ou 4 anos, o que ocorrer primeiro.
- O intervalo de manutenção recomendado do líquido de arrefecimento será reduzido se for misturado qualquer outro tipo de líquido de arrefecimento ou utilizada água não desmineralizada.
- Execute a manutenção "E" a cada 40.000 km ou 24 meses

### MANUTENÇÃO DO CHASSI E CARROCERIA

Abreviações: S = Substituir; I = Inspeccionar e corrigir ou substituir, conforme necessário; L = Lubrificar; < > = Realizar conforme número de meses

Realize conforme a quilometragem ou período, aquele que ocorrer primeiro.	km x 1.000	10	20	30	40	50	60	70	80
	Meses	12	24	36	48	60	72	84	96
Sistema e fluido do freio (quanto a nível e a vazamentos)		I	I	I	I	I	I	I	I
Fluido do freio ★			<S>		<S>		<S>		<S>
Óleo da caixa de redução		I	I	I	I	I	I	I	I
Caixa e articulação da direção, componentes da suspensão e eixos, e eixo motriz ★			I		I		I		I
Alinhamento das rodas (se necessário, faça o rodízio e balanceamento das rodas)			I		I		I		I
Pastilhas, discos de freio e outros componentes do freio ★		I	I	I	I	I	I	I	I
Travas, dobradiças e trava do capô ★		L	L	L	L	L	L	L	L
Cintos de segurança, fivelas, retratores, ancoragens e ajustadores			I		I		I		I
Freio de serviço, freio de estacionamento (quanto à folga, curso e funcionamento)		I	I	I	I	I	I	I	I
Filtro do ar-condicionado ★ - veja nota (1)			S		S		S		S

**NOTA:** Itens de manutenção com “★” devem ser realizados com maior frequência de acordo com a “Tabela de Manutenção Periódica - Condições Severas de Uso”.

- Mesmo que seja antes do intervalo de substituição, se a quantidade de ar refrigerado ou ar aquecido que sai da ventilação for muito baixa ou se os vidros ficarem embaçados facilmente, substitua o filtro do ar-condicionado.

## TABELA DE MANUTENÇÃO PERIÓDICA – CONDIÇÕES SEVERAS DE USO

Os intervalos de manutenção indicados nas páginas anteriores, se referem às condições de funcionamento normal. Caso o veículo seja operado principalmente sob condições severas uma manutenção mais frequente deverá ser realizada para os seguintes itens, conforme indicado na tabela.

Condições severas de uso

A - Uso em condições de muita poeira.

B - Uso frequente em trajetos curtos.

C - Utilização do veículo para rebocar carga.

D - Inatividade prolongada.

E - Condução sob condições climáticas adversas ou em áreas onde as temperaturas ambientes são extremamente baixas ou extremamente altas ou regiões alagadas.

F - Condução em ambientes com umidade elevada ou em áreas montanhosas.

G - Condução em áreas que utilizam sal nas rodovias ou áreas com materiais corrosivos.

H - Condução em estradas irregulares e/ou lamacentas ou em desertos.

I - Condução com uso frequente dos freios ou em regiões montanhosas.

Operação : Inspeccionar = Inspeccionar e corrigir ou substituir, conforme necessário.

Tipos de condução										Item de manutenção	Operação	Intervalo de manutenção (o que ocorrer primeiro)
.	.	.	.	.	.	F	.	.	.	Fluido de freio	Substituir	A cada 12 meses
.	.	.	.	.	.	G	H	.	.	Caixa de direção e articulações, eixo e componentes da suspensão, eixo da transmissão e semieixos	Inspeccionar	A cada 10.000 km ou 12 meses
A	.	.	.	.	.	G	H	I	.	Pastilhas, discos de freio e outros componentes do freio	Inspeccionar	A cada 5.000 km ou 6 meses
.	.	.	.	.	.	G	.	.	.	Travas, dobradiças e trava do capô	Lubrificar	A cada 5.000 km ou 6 meses
A	.	.	.	.	.	.	.	.	.	Filtro do ar-condicionado	Substituir	A cada 10.000 km ou 12 meses

## REGISTRO DE MANUTENÇÃO PERIÓDICA

Código VIN (número do chassi):

--	--	--	--	--	--	--	--	--	--	--	--	--	--	--	--	--	--	--	--	--

<input type="checkbox"/> <b>Revisão:</b> <input type="checkbox"/> <b>Troca de Fluido:</b>
Consultor: _____
Concessionária: _____
Quilometragem: _____ Data: _____
Ordem de Serviço: _____
Observação: _____
_____
Carimbo e Assinatura

<input type="checkbox"/> <b>Revisão:</b> <input type="checkbox"/> <b>Troca de Fluido:</b>
Consultor: _____
Concessionária: _____
Quilometragem: _____ Data: _____
Ordem de Serviço: _____
Observação: _____
_____
Carimbo e Assinatura

<input type="checkbox"/> <b>Revisão:</b> <input type="checkbox"/> <b>Troca de Fluido:</b>
Consultor: _____
Concessionária: _____
Quilometragem: _____ Data: _____
Ordem de Serviço: _____
Observação: _____
_____
Carimbo e Assinatura

<input type="checkbox"/> <b>Revisão:</b> <input type="checkbox"/> <b>Troca de Fluido:</b>
Consultor: _____
Concessionária: _____
Quilometragem: _____ Data: _____
Ordem de Serviço: _____
Observação: _____
_____
Carimbo e Assinatura

<input type="checkbox"/> <b>Revisão:</b> <input type="checkbox"/> <b>Troca de Fluido:</b>
Consultor: _____
Concessionária: _____
Quilometragem: _____ Data: _____
Ordem de Serviço: _____
Observação: _____
_____
Carimbo e Assinatura

<input type="checkbox"/> <b>Revisão:</b> <input type="checkbox"/> <b>Troca de Fluido:</b>
Consultor: _____
Concessionária: _____
Quilometragem: _____ Data: _____
Ordem de Serviço: _____
Observação: _____
_____
Carimbo e Assinatura

<input type="checkbox"/> <b>Revisão:</b> <input type="checkbox"/> <b>Troca de Fluido:</b>
Consultor: _____
Concessionária: _____
Quilometragem: _____ Data: _____
Ordem de Serviço: _____
Observação: _____
_____
Carimbo e Assinatura

<input type="checkbox"/> <b>Revisão:</b> <input type="checkbox"/> <b>Troca de Fluido:</b>
Consultor: _____
Concessionária: _____
Quilometragem: _____ Data: _____
Ordem de Serviço: _____
Observação: _____
_____
Carimbo e Assinatura

Código VIN (número do chassi): 

--	--	--	--	--	--	--	--	--	--	--	--	--	--	--	--	--	--	--	--

<input type="checkbox"/> <b>Revisão:</b> <input type="checkbox"/> <b>Troca de Fluido:</b>
Consultor: _____
Concessionária: _____
Quilometragem: _____ Data: _____
Ordem de Serviço: _____
Observação: _____
Carimbo e Assinatura

<input type="checkbox"/> <b>Revisão:</b> <input type="checkbox"/> <b>Troca de Fluido:</b>
Consultor: _____
Concessionária: _____
Quilometragem: _____ Data: _____
Ordem de Serviço: _____
Observação: _____
Carimbo e Assinatura

<input type="checkbox"/> <b>Revisão:</b> <input type="checkbox"/> <b>Troca de Fluido:</b>
Consultor: _____
Concessionária: _____
Quilometragem: _____ Data: _____
Ordem de Serviço: _____
Observação: _____
Carimbo e Assinatura

<input type="checkbox"/> <b>Revisão:</b> <input type="checkbox"/> <b>Troca de Fluido:</b>
Consultor: _____
Concessionária: _____
Quilometragem: _____ Data: _____
Ordem de Serviço: _____
Observação: _____
Carimbo e Assinatura

<input type="checkbox"/> <b>Revisão:</b> <input type="checkbox"/> <b>Troca de Fluido:</b>
Consultor: _____
Concessionária: _____
Quilometragem: _____ Data: _____
Ordem de Serviço: _____
Observação: _____
Carimbo e Assinatura

<input type="checkbox"/> <b>Revisão:</b> <input type="checkbox"/> <b>Troca de Fluido:</b>
Consultor: _____
Concessionária: _____
Quilometragem: _____ Data: _____
Ordem de Serviço: _____
Observação: _____
Carimbo e Assinatura

<input type="checkbox"/> <b>Revisão:</b> <input type="checkbox"/> <b>Troca de Fluido:</b>
Consultor: _____
Concessionária: _____
Quilometragem: _____ Data: _____
Ordem de Serviço: _____
Observação: _____
Carimbo e Assinatura

<input type="checkbox"/> <b>Revisão:</b> <input type="checkbox"/> <b>Troca de Fluido:</b>
Consultor: _____
Concessionária: _____
Quilometragem: _____ Data: _____
Ordem de Serviço: _____
Observação: _____
Carimbo e Assinatura

Código VIN (número do chassi): 

--	--	--	--	--	--	--	--	--	--	--	--	--	--	--	--	--	--	--	--

<input type="checkbox"/> <b>Revisão:</b> <input type="checkbox"/> <b>Troca de Fluido:</b>
Consultor: _____
Concessionária: _____
Quilometragem: _____ Data: _____
Ordem de Serviço: _____
Observação: _____
Carimbo e Assinatura

<input type="checkbox"/> <b>Revisão:</b> <input type="checkbox"/> <b>Troca de Fluido:</b>
Consultor: _____
Concessionária: _____
Quilometragem: _____ Data: _____
Ordem de Serviço: _____
Observação: _____
Carimbo e Assinatura

<input type="checkbox"/> <b>Revisão:</b> <input type="checkbox"/> <b>Troca de Fluido:</b>
Consultor: _____
Concessionária: _____
Quilometragem: _____ Data: _____
Ordem de Serviço: _____
Observação: _____
Carimbo e Assinatura

<input type="checkbox"/> <b>Revisão:</b> <input type="checkbox"/> <b>Troca de Fluido:</b>
Consultor: _____
Concessionária: _____
Quilometragem: _____ Data: _____
Ordem de Serviço: _____
Observação: _____
Carimbo e Assinatura

<input type="checkbox"/> <b>Revisão:</b> <input type="checkbox"/> <b>Troca de Fluido:</b>
Consultor: _____
Concessionária: _____
Quilometragem: _____ Data: _____
Ordem de Serviço: _____
Observação: _____
Carimbo e Assinatura

<input type="checkbox"/> <b>Revisão:</b> <input type="checkbox"/> <b>Troca de Fluido:</b>
Consultor: _____
Concessionária: _____
Quilometragem: _____ Data: _____
Ordem de Serviço: _____
Observação: _____
Carimbo e Assinatura

<input type="checkbox"/> <b>Revisão:</b> <input type="checkbox"/> <b>Troca de Fluido:</b>
Consultor: _____
Concessionária: _____
Quilometragem: _____ Data: _____
Ordem de Serviço: _____
Observação: _____
Carimbo e Assinatura

<input type="checkbox"/> <b>Revisão:</b> <input type="checkbox"/> <b>Troca de Fluido:</b>
Consultor: _____
Concessionária: _____
Quilometragem: _____ Data: _____
Ordem de Serviço: _____
Observação: _____
Carimbo e Assinatura



Código VIN (número do chassi): 

--	--	--	--	--	--	--	--	--	--	--	--	--	--	--	--	--	--	--	--

<input type="checkbox"/> <b>Revisão:</b> <input type="checkbox"/> <b>Troca de Fluido:</b>
Consultor: _____
Concessionária: _____
Quilometragem: _____ Data: _____
Ordem de Serviço: _____
Observação: _____
Carimbo e Assinatura

<input type="checkbox"/> <b>Revisão:</b> <input type="checkbox"/> <b>Troca de Fluido:</b>
Consultor: _____
Concessionária: _____
Quilometragem: _____ Data: _____
Ordem de Serviço: _____
Observação: _____
Carimbo e Assinatura

<input type="checkbox"/> <b>Revisão:</b> <input type="checkbox"/> <b>Troca de Fluido:</b>
Consultor: _____
Concessionária: _____
Quilometragem: _____ Data: _____
Ordem de Serviço: _____
Observação: _____
Carimbo e Assinatura

<input type="checkbox"/> <b>Revisão:</b> <input type="checkbox"/> <b>Troca de Fluido:</b>
Consultor: _____
Concessionária: _____
Quilometragem: _____ Data: _____
Ordem de Serviço: _____
Observação: _____
Carimbo e Assinatura

<input type="checkbox"/> <b>Revisão:</b> <input type="checkbox"/> <b>Troca de Fluido:</b>
Consultor: _____
Concessionária: _____
Quilometragem: _____ Data: _____
Ordem de Serviço: _____
Observação: _____
Carimbo e Assinatura

<input type="checkbox"/> <b>Revisão:</b> <input type="checkbox"/> <b>Troca de Fluido:</b>
Consultor: _____
Concessionária: _____
Quilometragem: _____ Data: _____
Ordem de Serviço: _____
Observação: _____
Carimbo e Assinatura

<input type="checkbox"/> <b>Revisão:</b> <input type="checkbox"/> <b>Troca de Fluido:</b>
Consultor: _____
Concessionária: _____
Quilometragem: _____ Data: _____
Ordem de Serviço: _____
Observação: _____
Carimbo e Assinatura

<input type="checkbox"/> <b>Revisão:</b> <input type="checkbox"/> <b>Troca de Fluido:</b>
Consultor: _____
Concessionária: _____
Quilometragem: _____ Data: _____
Ordem de Serviço: _____
Observação: _____
Carimbo e Assinatura

**CONTROLE DE RECALLS / CAMPANHAS DE CHAMAMENTO**

---

Cód. Campanha:  
Ordem de Serviço:  
Data:  
Observações:

Carimbo:

Cód. Campanha:  
Ordem de Serviço:  
Data:  
Observações:

Carimbo:

Cód. Campanha:  
Ordem de Serviço:  
Data:  
Observações:

Carimbo:

Cód. Campanha:  
Ordem de Serviço:  
Data:  
Observações:

Carimbo:

Cód. Campanha:  
Ordem de Serviço:  
Data:  
Observações:

Carimbo:

Cód. Campanha:  
Ordem de Serviço:  
Data:  
Observações:

Carimbo:

Cód. Campanha:  
 Ordem de Serviço:  
 Data:  
 Observações:

Carimbo:

Cód. Campanha:  
 Ordem de Serviço:  
 Data:  
 Observações:

Carimbo:

Cód. Campanha:  
 Ordem de Serviço:  
 Data:  
 Observações:

Carimbo:

Cód. Campanha:  
 Ordem de Serviço:  
 Data:  
 Observações:

Carimbo:

Cód. Campanha:  
 Ordem de Serviço:  
 Data:  
 Observações:

Carimbo:

Cód. Campanha:  
 Ordem de Serviço:  
 Data:  
 Observações:

Carimbo:

## ÍNDICE ALFABÉTICO

<b>A</b>	
Alerta inteligente de atenção do motorista (IDA) (se equipado) .....	5-72
Operação do sistema .....	5-72
Alimentação auxiliar .....	6-13
Antes de iniciar o sistema do veículo elétrico .....	5-13
Ao dirigir em clima frio .....	5-85
Abertura da tampa da porta de recarga congelada .....	5-86
Bateria de 12 Volts .....	5-86
Equipamentos do pneu .....	5-86
Equipamentos especiais de inverno .....	5-86
Freio de estacionamento .....	5-86
Líquido de arrefecimento .....	5-86
Proteção contra corrosão .....	5-86
Ao viajar ou registrar o veículo em outro país .....	9-5
Aparência e cuidados .....	7-1
Apoios para cabeça .....	1-4
Apoios para cabeça ajustáveis .....	1-5
Aprovação da frequência de rádio .....	9-11
Modelo TWB1G767, sistema de entrada passiva (unidade manual) .....	9-12
Modelo TWC1G154, sistema de entrada passiva (sintonizador) .....	9-12
Modelo TWK1A004, conj. Antena imobilizador .....	9-12
Sistema de monitoramento da pressão dos pneus (TPMS) (receptor) .....	9-12
Sistema de monitoramento da pressão dos pneus (TPMS) (transmissor) .....	9-13
Unidade de áudio certificação CE .....	9-13
Armazenagem .....	2-52
Console .....	2-53
Porta-casaco .....	2-53
Porta-copos .....	2-52
Porta-garrafas .....	2-52
Porta-luvas .....	2-52
Rede de armazenamento do carregador .....	2-54
Tampão traseiro .....	2-53
Ativação/desativação do sistema inteligente de prevenção de mudança de faixa .....	5-28
Aumentando a economia de energia .....	5-73
A vida com um veículo elétrico (guia ilustrado) .....	EV-8
Antes de conduzir seu veículo .....	EV-9
Conduzindo o veículo .....	EV-10
Em casa após a condução .....	EV-11
Ligando o veículo .....	EV-10
Recarregando a bateria de Li-íon .....	EV-8
<b>B</b>	
Bancos .....	1-2
Bancos dianteiros .....	1-3
Banco traseiro .....	1-4

Bancos aquecidos .....	2-50
Bancos, cintos de segurança e sistema de proteção complementar (SRS) .....	0-2
Bateria de 12 Volts .....	8-10
Alimentação auxiliar .....	8-10
Bateria (livre de manutenção) .....	8-10
Bateria de Li-íon .....	EV-2
Aquecedor da bateria de Li-íon (se equipado) .....	EV-4
Conduzindo com a bateria de Li-íon descarregada .....	EV-3
Recarregando a bateria de 12 Volts .....	EV-4
Botões de controle de áudio e de telefone hands-free no volante de direção .....	4-35
Botões de controle de áudio .....	4-36
Botões de controle do telefone .....	4-36
Buzina .....	2-50
<b>C</b>	
Câmera 360° inteligente .....	4-8
Configurações da câmera .....	4-16
Configurações da câmera 360° inteligente .....	4-16
Dicas de operação .....	4-17
Diferença entre distâncias reais e previsíveis .....	4-14
Linhas guia .....	4-12
Operação .....	4-11
Câmera de ré .....	4-2
Como estacionar com as linhas de previsão de trajeto .....	4-5
Como ler as linhas exibidas .....	4-3
Configurações da câmera .....	4-7
Dicas de operação .....	4-6
Diferença entre distâncias reais e previsíveis .....	4-3
Capacidade de fluidos/lubrificantes recomendados .....	9-2
Recomendações de lubrificante e fluido refrigerante do sistema de ar-condicionado .....	9-2
Capô .....	3-13
Características do veículo elétrico .....	EV-7
Ruído e vibração .....	EV-8
Chaves .....	3-2
Chave Inteligente .....	3-2
Cintos de segurança .....	1-7
Advertência do cinto de segurança .....	1-12
Cinto de segurança de três pontos com retrator .....	1-9
Manutenção do cinto de segurança .....	1-12
Mulheres grávidas .....	1-9
Pessoas feridas .....	1-9
Precauções no uso do cinto de segurança .....	1-7
Como recarregar a bateria de Li-íon .....	CH-4
Parafuso de destravamento da tampa da entrada do carregador .....	CH-17
Recarga bidirecional V2X .....	CH-18
Recarga normal e rápida .....	CH-8
Recarga super-rápida .....	CH-5
Trava do conector de recarga .....	CH-16

Compartimento do motor.....	0-9,8-7
Compartimento do motorista.....	0-6,2-3
Autonomia.....	2-4
Hodômetro/ hodômetro parcial duplo.....	2-3
Indicador de carga da bateria de Li-Ion.....	2-5
Indicador de energia.....	2-4
Indicador do sistema e-Pedal.....	2-5
Painel de instrumentos.....	2-3
Relógio.....	2-6
Temperatura do ar externo.....	2-5
Compartimento dos passageiros.....	0-5
Conduzindo o veículo.....	5-13
Sistema de controle eletrônico de mudança de marcha.....	5-13
Conteúdo.....	5
Controle de cruzeiro.....	5-40
Operações do controle de cruzeiro.....	5-41
Precauções ao utilizar o controle de cruzeiro.....	5-41
Controle de cruzeiro inteligente (ICC) (se equipado).....	5-43
Como selecionar os modos do controle de cruzeiro.....	5-44
Modo convencional do controle de cruzeiro (velocidade fixa).....	5-53
Modo de controle de distância do veículo à frente.....	5-44
Operações do controle de cruzeiro.....	5-43
Controle de luminosidade do painel de instrumentos.....	2-44
Controle de recalls / campanhas de chamamento.....	10-18
Controle do chassi.....	5-84
Controle inteligente de condução.....	5-84
Controle inteligente de trajetória (ITC).....	5-84
Cuidados com a alta-tensão.....	EV-5
Componentes de alta-tensão.....	EV-5
Cuidados na manutenção.....	8-5
<b>D</b>	
Detecção de objetos em movimento (MOD).....	4-17
Difusores.....	4-19
Difusores centrais.....	4-19
Difusores laterais.....	4-19
Direção elétrica.....	5-79
Display de informações do veículo.....	2-19
Ajustes.....	2-20
Computador de bordo.....	2-32
Display do temporizador.....	2-36
Indicadores para operação.....	2-28
Operação.....	2-19
Reconhecimento de sinais de trânsito.....	2-38
Relatório da condução ECO (ECO Drive Report).....	2-37
<b>E</b>	
Em caso de emergência.....	6-1
Empurrando o veículo para ligar o sistema elétrico.....	6-16

Especificações.....	9-3
Dimensões .....	9-5
Motor .....	9-4
Pressão dos pneus .....	9-4
Rodas e pneus .....	9-4
Sistema de carga .....	9-3
Espeelhos.....	3-17
Baixo/cima.....	3-20
Brilho .....	3-20
Espelho de cortesia.....	3-25
Espelho retrovisor interno .....	3-17
Espelhos retrovisores externos.....	3-23
Esquerda/direita .....	3-20
Idioma .....	3-21
Indicação.....	3-21
Licença.....	3-22
Luz de fundo para interruptores.....	3-21
Rotação.....	3-21
Estacionamento.....	5-78
F	
Fluido da caixa de redução .....	8-8
Fluido de freio.....	8-8
Fluido do lavador de para-brisa.....	8-9
Freio de estacionamento .....	5-17
Freio de estacionamento elétrico.....	5-17
Freio de estacionamento manual.....	5-19
Freios.....	8-13
Advertência de desgaste das pastilhas de freio.....	8-13
Frente e lateral do veículo .....	0-3
Funcionamento e operação.....	5-1
Fusíveis .....	8-14
Compartimento de passageiros .....	8-16
Compartimento do motor .....	8-14
G	
Garantia.....	10-5
Garantia diferenciada.....	10-8
Hipóteses de exclusão da garantia de veículo novo.....	10-6
Informações sobre pneus.....	10-7
O que é coberto .....	10-5
Período de garantia da capacidade da bateria de Íons de Lítio .....	10-6
Política de garantia de veículo novo .....	10-5
Responsabilidades da rede Nissan .....	10-7
Responsabilidades do proprietário.....	10-7
Guia de diagnóstico de falhas na recarga.....	CH-26

I	
Identificação do veículo .....	9-6
Data de fabricação (se equipado) .....	9-6
Etiqueta de especificação do ar-condicionado e do fluido de freio .....	9-7
Etiqueta de informação de pressão dos pneus .....	9-7
Número de identificação do veículo (número do chassi) .....	9-6
Número de série do motor de tração .....	9-7
Placa com o número de identificação do veículo (VIN) .....	9-6
Placa de identificação do veículo .....	9-6
Índice ilustrado .....	0-1
Informação de software .....	9-13
Informações exclusivas do veículo elétrico .....	EV-14
Farol de LED (farol baixo) .....	EV-17
Gravador de dados de eventos (EDR) .....	EV-17
Medidores e indicadores .....	EV-14
Sistema de controle eletrônico de mudança de marcha .....	EV-17
Sistema de som de alerta para pedestres (VSP) .....	EV-15
Informações técnicas .....	9-1
Iniciando o sistema do veículo elétrico .....	5-13
Instalação de um transmissor de RF .....	9-8
Interruptor da ignição .....	5-10
Alcance da Chave Inteligente para a função de acionamento do veículo elétrico .....	5-10
Descarga da bateria da Chave Inteligente .....	5-12
Desligamento de emergência do veículo elétrico .....	5-12
Operação do interruptor da ignição .....	5-11
Posição do interruptor da ignição .....	5-11
Sistema da luz de condução diurna .....	5-12
Interruptor da luz de emergência .....	6-2
Interruptor de desativação do som de alerta para pedestres (VSP) (se equipado) .....	2-58
Interruptor do desembaçador dos retrovisores externos e do vidro traseiro .....	2-44
Interruptor do farol de neblina .....	2-49
Farol de neblina dianteiro .....	2-49
Luz de neblina traseira .....	2-49
Interruptor do farol e indicador de direção .....	2-45
Interruptor das luzes indicadoras de direção .....	2-49
Interruptor dos faróis .....	2-45
Interruptor do limpador e lavador de para-brisa .....	2-41
Funcionamento do lavador .....	2-42
Interruptor do limpador e lavador do vidro traseiro .....	2-43
Sistema do limpador automático com sensor de chuva .....	2-42
Introdução .....	1
L	
Limpeza externa .....	7-2
Aplicação de cera .....	7-2
Lavagem .....	7-2
Limpa-pneus .....	7-4
Parte inferior do veículo .....	7-3



Peças cromadas .....	7-4
Remoção de manchas .....	7-3
Rodas .....	7-3
Vidros .....	7-3
Limpeza interna .....	7-4
Capas dos bancos em couro genuíno .....	7-5
Carregador .....	7-6
Cintos de segurança .....	7-5
Kit para limpeza de couro (se equipado) .....	7-6
Odorizadores de ambiente .....	7-4
Tapetes .....	7-5
Luzes .....	8-18
Luzes externas e internas .....	8-20
Luzes de advertência e indicadoras .....	0-10
Luzes de advertência, luzes indicadoras e avisos sonoros .....	2-6
Avisos sonoros .....	2-18
Luzes de verificação .....	2-7
Luzes indicadoras .....	2-15
Luzes indicadoras relacionadas com a recarga .....	CH-22
Caixa de controle do cabo do carregador .....	CH-25
Luzes indicadoras do status da carga .....	CH-22
Luzes internas .....	2-56
Faróis .....	8-19
Luz do compartimento de bagagens .....	2-58
Luz do porta-luvas .....	2-58
Luzes de leitura dianteiras .....	2-57
Luz interna .....	2-57
Luz interna traseira .....	2-57
<b>M</b>	
Manutenção .....	10-9
Manutenção e faça você mesmo .....	8-1
Manutenção geral .....	8-3
Medidores e indicadores .....	0-8
Métodos de recarga .....	CH-20
Temporizador de recarga .....	CH-20
Modo ECO .....	5-17
<b>N</b>	
Nissan Way Assistance .....	10-2
Como utilizar o serviço .....	10-2
Definições .....	10-2
Disposições gerais .....	10-5
Exclusões .....	10-4
Período de validade .....	10-2
Responsabilidades .....	10-4
Serviços .....	10-3
Veículos cobertos .....	10-2

Nissan Way Assistance, Garantia e Manutenção.....	10-1
Número de aprovação do rádio e informações .....	9-8
Sistema antifurto Nissan (NATS) e Sistema de Chave Inteligente.....	9-8
Sistema de monitoramento da pressão dos pneus (TPMS) (receptor) .....	9-9
Sistema de monitoramento da pressão dos pneus (TPMS) (transmissor).....	9-10
O	
O sistema do veículo elétrico .....	EV-2
P	
Painel de instrumentos.....	0-7
Palhetas dos limpadores .....	8-11
Limpeza.....	8-11
Palheta do limpador do vidro traseiro .....	8-13
Substituição das palhetas dos limpadores do para-brisa.....	8-11
Para-sol .....	3-17
Pneu furado .....	6-2
Parando o veículo .....	6-2
Pneu reserva.....	6-3
Reparando um pneu furado (modelos equipados com kit de emergência para reparo de pneu) .....	6-9
Sistema de monitoramento da pressão dos pneus (TPMS).....	6-7
Portas .....	3-3
Trava de segurança para crianças nas portas traseiras .....	3-5
Travamento com a chave mecânica .....	3-4
Travamento com o botão de travamento interno .....	3-4
Travamento com o interruptor da trava elétrica da porta .....	3-4
Travas automáticas das portas .....	3-5
Precauções de segurança.....	4-2
Precauções na recarga .....	CH-3
Precauções no funcionamento e operação.....	5-4
Dirigindo sob efeito de álcool/drogas.....	5-9
Evitando colisões e capotamentos.....	5-8
Perda rápida de pressão do ar.....	5-9
Recuperação ao sair fora da estrada.....	5-8
Sistema de Chave Inteligente .....	5-10
Sistema de monitoramento da pressão do pneu (TPMS) .....	5-4
Precauções quanto a acidentes de trânsito .....	EV-6
Sistema de desativação de emergência .....	EV-7
Prefácio .....	2
Ao ler o manual .....	2
Eliminação da bateria.....	4
Informações importantes sobre este manual .....	2
Modificações no veículo.....	2
Primeiramente leia — então dirija de forma segura.....	2
Programa de assistência rodoviária .....	6-2

Proteção contra corrosão .....	7-6
Fatores ambientais que influenciam no índice de corrosão .....	7-6
Fatores mais comuns que contribuem para a corrosão do veículo .....	7-6
Para proteger o seu veículo contra a corrosão .....	7-6
<b>R</b>	
Rebocando o veículo .....	6-16
Desatolando o veículo (liberando um veículo preso) .....	6-18
Reboque recomendado pela Nissan .....	6-17
Reboque de trailer .....	9-7
Reboque plano .....	9-8
Recarga .....	CH-1
Registro de manutenção periódica .....	10-14
Regulagem da coluna de direção .....	3-16
Ajuste de altura e profundidade .....	3-17
Requisitos de manutenção .....	8-3
Manutenção geral .....	8-3
Manutenção programada .....	8-3
Onde efetuar o serviço .....	8-3
Rodas e pneus .....	8-21
Balanceamento de rodas .....	8-24
Correntes para pneus .....	8-22
Cuidados com as rodas .....	8-25
Kit de emergência para reparo de pneu .....	8-25
Pneu envelhecido .....	8-23
Pneu reserva .....	8-24
Pressão do pneu .....	8-21
Rodízio de pneus .....	8-23
Tipos de pneus .....	8-22
Trocando rodas e pneus .....	8-24
<b>S</b>	
Se a bateria de Li-íon ficar completamente descarregada .....	6-16
Segurança das crianças .....	1-13
Bebês .....	1-14
Crianças maiores .....	1-14
Crianças pequenas .....	1-14
Sensores de estacionamento ultrassônicos .....	5-74
Limitações do sistema do sensor de estacionamento (SONAR) .....	5-75
Manutenção .....	5-78
Operação .....	5-75
Sistema temporariamente indisponível .....	5-76
Sistema de advertência de mudança de faixa (LDW) .....	5-23
Falha no LDW .....	5-26
Manutenção da câmera multissensorial .....	5-26
Operação do sistema LDW .....	5-24
Status de desativação temporária do LDW .....	5-26

Sistema de advertência de ponto cego (BSW) .....	5-31
Falha no sistema .....	5-35
Manutenção do sistema .....	5-35
Operação do sistema BSW .....	5-31
Status de desativação temporária do BSW .....	5-35
Sistema de alerta de risco de colisão traseira (RCTA) .....	5-35
Como habilitar/desabilitar o sistema RCTA .....	5-37
Falha no sistema .....	5-40
Limitações do sistema RCTA .....	5-38
Manutenção do sistema .....	5-40
Operação do sistema RCTA .....	5-36
Sistema temporariamente indisponível .....	5-39
Sistema de arrefecimento .....	8-7
Troca do líquido de arrefecimento .....	8-8
Verificação do nível do líquido de arrefecimento .....	8-7
Sistema de áudio (se equipado) .....	4-29
Entrada USB .....	4-31
Precauções quanto à operação de áudio .....	4-29
Sistema de Chave Inteligente .....	3-5
Alcance operacional .....	3-7
Como usar a função de acesso remoto sem chave .....	3-12
Guia para diagnosticar falhas .....	3-10
Operação da Chave Inteligente .....	3-8
Precauções de travamento/destravamento das portas .....	3-7
Sinais de advertência .....	3-10
Sistema de economia da bateria de 12 Volts .....	3-10
Sistema de controle de climatização .....	4-20
Controle de climatização automático (Tipo A) .....	4-21
Controle de climatização automático (Tipo B) .....	4-23
Dicas de operação .....	4-26
Filtro do ar-condicionado .....	4-26
Manutenção do controle de climatização .....	4-27
Sistema de freio .....	5-80
Assentamento do freio de estacionamento .....	5-81
Cuidados com os freios .....	5-80
Sistema de freio antitravamento (ABS) .....	5-81
Sistema de proteção complementar (SRS) .....	1-25
Luz de advertência do airbag .....	1-30
Precauções no sistema de proteção complementar (SRS) .....	1-25
Procedimento de reparo e substituição .....	1-34
Sistemas dos airbags .....	1-31
Sistema de proteção infantil .....	1-15
Ancoragem do sistema de proteção infantil .....	1-20
Instalação do sistema de proteção infantil usando o cinto de segurança de três pontos .....	1-23
Instalação do sistema de proteção infantil usando o sistema ISOFIX .....	1-21
Precauções ao utilizar sistemas de proteção infantil .....	1-15
Sistema dos cintos de segurança com pré-tensionadores .....	1-33

Sistemas de proteção infantil compatíveis com o sistema ISOFIX .....	1-18
Sistemas de proteção infantil de categoria universal para os bancos dianteiro e traseiro .....	1-17
Sistema de segurança .....	2-39
Sistema de imobilização do veículo Nissan (NATS) .....	2-40
Sistema de segurança do veículo .....	2-40
Sistema do controle de estabilidade (ESP) .....	5-82
Sistema e-Pedal .....	5-20
Falha no sistema e-Pedal .....	5-23
Limitações do sistema e-Pedal .....	5-22
Operação do sistema e-Pedal .....	5-20
Sistema inteligente de frenagem emergencial (IEB) com detecção de pedestres .....	5-56
Alerta inteligente de colisão frontal (I-FCW) .....	5-67
Manutenção do sistema .....	5-60
Operação do sistema .....	5-57
Sistema inteligente de frenagem emergencial (IEB) .....	5-56
Sistema inteligente de frenagem emergencial (IEB) com detecção de pedestres .....	5-61
Sistema inteligente de prevenção de mudança de faixa (ILI) .....	5-27
Ativação/desativação do sistema inteligente de prevenção de mudança de faixa .....	5-28
Falha no sistema .....	5-30
ILI temporariamente indisponível .....	5-29
Limitações .....	5-28
Manutenção da câmera multissensorial .....	5-30
Operação do sistema inteligente de prevenção de mudança de faixa .....	5-28
Substituição da bateria da Chave Inteligente .....	8-16
<b>T</b>	
Tabela de manutenção periódica - condições de uso não severo .....	10-12
Manutenção do chassi e carroceria .....	10-12
Manutenção do sistema EV .....	10-12
Tabela de manutenção periódica – condições severas de uso .....	10-13
Tampa da entrada do carregador .....	3-15
Abertura da tampa da entrada do carregador .....	3-15
Tampa da porta de recarga .....	3-16
Tampa traseira .....	3-14
Temporizador do controle de climatização .....	4-27
Como ajustar o temporizador do controle de climatização .....	4-28
Dicas de operação do temporizador do controle de climatização .....	4-28
Tipos de recarga .....	CH-2
Tomada de força .....	2-51
Traseira do veículo .....	0-4
<b>U</b>	
Utilização eficiente do seu veículo .....	EV-12
Aumentando a autonomia .....	EV-12
Autonomia .....	EV-12
Vida útil de uma bateria de Li-íon .....	EV-13

## V

Verificações e	
Ajustes preliminares .....	3-1
Vidros .....	2-54
Vidros elétricos.....	2-54
Visão geral do veículo elétrico.....	EV-1
Visor de informação, aquecimento e ar-condicionado (sistema de controle da climatização) .....	4-1

**Publicação No.: MPPT-B12P06**

BRASIL (gratuito): 0800 011 1090 / MERCOSUL: 55 11 2565 8800 - 24 horas

